



## SÆT MED VINDSKÆRM TIL FLHR (INTERNATIONAL)

### GENERELT

#### Reparationssætnummer

58325-97, 58325-06, 58325-06A

#### Modeller

Disse sæt passer til 1994 og senere FLHR-modeller. Vil også passe til FLHRS-modeller med separat køb af Sæt med monteringsbeslag, delnummer 58221-04. (Standard på 2006 og senere internationale FLHR-modeller.)

#### Yderligere dele påkrævet

##### BEMÆRK

En servicehåndbog til din motorcykel kan fås hos enhver Harley-Davidson forhandler.

#### Sættets indhold

Se [Unresolved graphic link \(id=5\)](#) og Tabel 1 .

### MONTERING

1. Sænk vindskærmen på plads ved forsigtigt at sætte sidebeslagene ind mellem forlygtehuset og forbi lygteholderne, indtil de nederste hak sidder fast på de nederste bøsninger.

##### BEMÆRK

Sørg for, at hakkene på hvert beslag sidder godt fast på en gummibøsning.

2. Stå foran motorcyklen, og skub forsigtigt den øverste del af vindskærmen tilbage, indtil de øverste hakker sidder helt fast på de øverste bøsninger.
3. Skub låsefjedrene nedad, indtil fjedrene sidder over gummibøsningerne.

##### BEMÆRK

Hvis justering er nødvendig, løsnes fastholdelsesboltene, og låsefjedrene drejes til den korrekte stilling.

### VEDLIGEHOLDELSE OG RENGØRING

##### BEMÆRK

Refleksioner fra sollys på den buede inderside af en vindskærm kan på visse tidspunkter medføre ekstrem varmeudvikling på motorcyklens instrumenter. Vær forsigtig under parkering. Parker mod solen, sæt en uigennemsigtig genstand over instrumenterne, eller juster vindskærmen for at undgå refleksioner.

##### BEMÆRK

Harley-Davidson-vindskærme er lavet af Lexan. Lexan er mere holdbart og modstandsdygtigt over for forvriddinger end andre materialer, der anvendes til motorcykelvindskærme, men det kræver stadig vedligeholdelse. Hvis Lexan ikke vedligeholdes korrekt, kan det medføre skader på vindskærmen. (00230b)

##### BEMÆRK

Brug kun produkter anbefalet af Harley-Davidson på Harley-Davidson-vindskærme. Brug ikke skrappe kemikalier eller regnafvisende produkter, som kan skade vindskærmens overflade og gøre den mat eller uklare. (00231c)

##### BEMÆRK

Rengør ikke vindskærmen med rensbenzin, fortynder, benzin eller andre skrappe rengøringsmidler. Brug af disse midler beskadiger vindskærmens overflade. (00232c)

Rengør ikke Lexan<sup>®</sup> polycarbonat i solskin eller ved høj temperatur. Pulveriserede, slibende eller alkaliske rengøringsmidler beskadiger vindskærmen. Skrab aldrig vindskærmen med et barberblad eller andre skarpe instrumenter, da der vil opstå permanent skade.

##### BEMÆRK

Hvis vindskærmen dækkes med en ren, våd klud i cirka 15 minutter før afvaskning, er det nemmere at fjerne indtørrede insekter.

Harley-Davidson Windshield Water Repellent Treatment delnummer 99841-01 er godkendt til brug på Harley-Davidson Lexan<sup>®</sup> vindskærme.



# RESERVEDELE

is02701

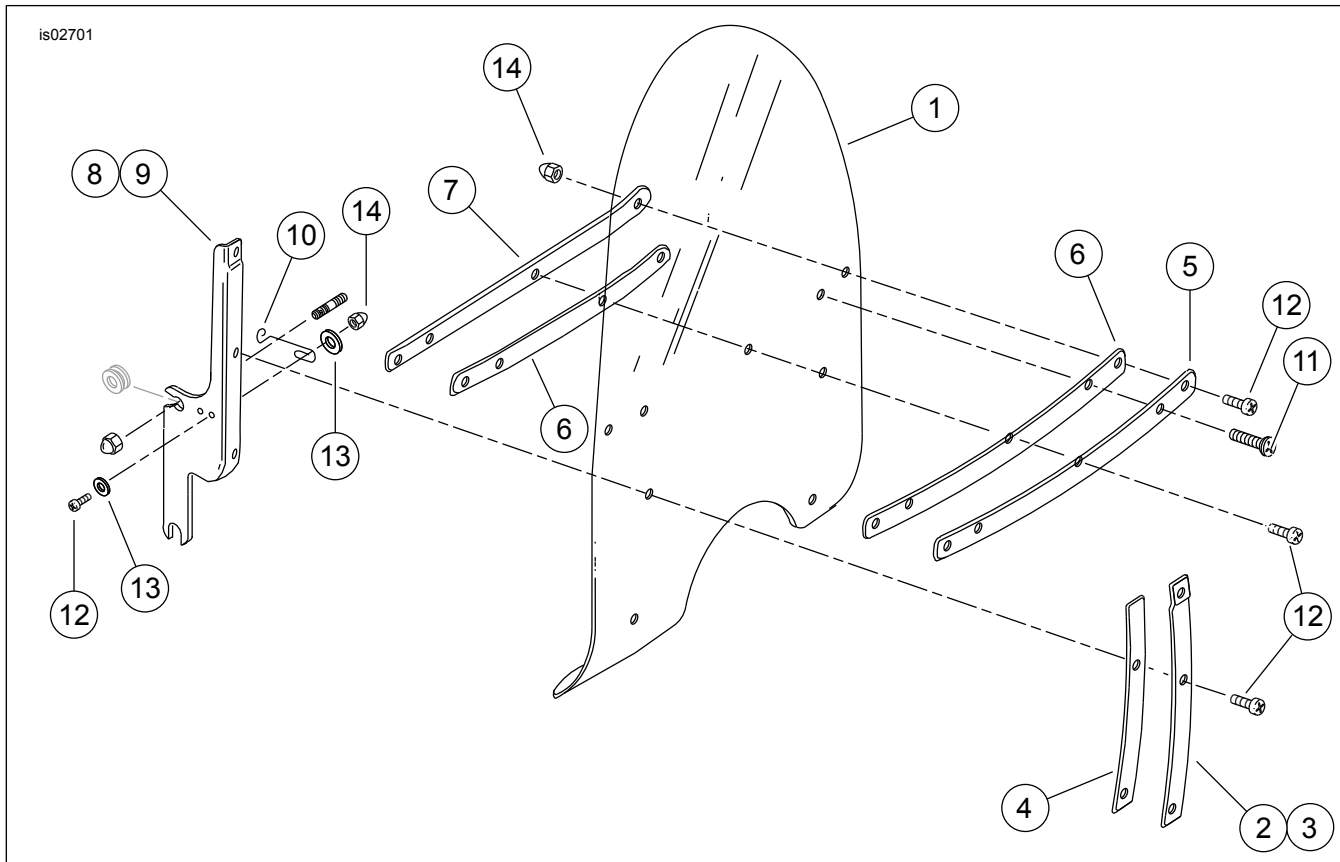

Figur 1. Reservedele: Sæt med vindskærm til FLHR (international)

Tabel 1. Tabel over reservedele

Punkt	Beskrivelse (antal)	Delnummer
1	Vindskærm, klar, standardhøjde (til sæt 58325-97)	58327-97
	Vindskærm, klar, lav profil (til sæt 58325-06, 58325-06A)	58327-06
2	Udvendige lodrette skinne til højre	58406-75A
3	Udvendige lodrette skinne til venstre	58408-75A
4	Udvendige lodrette skinnetape (2)	58417-77
5	Udvendige vandrette skinne	58428-94
6	Vandrette skinnetape (2)	58416-77A
7	Indvendige vandrette skinne	53431-94
8	Højre beslag	58084-94
9	Venstre beslag	58088-94
10	Fjederlåse (2)	38722-94
11	Torx-skruer med panhoved (2)	2452
12	Torx-skruer med panhoved (11)	2921A
13	Plane spændeskiver (8)	6119
14	Hættemøtrikker (13)	7651