



## KIT CERMIN DEPAN FLHR (INTERNATIONAL)

### UMUM

#### Nombor Kit

58325-97, 58325-06, 58325-06A

#### Model

Kit ini sesuai dengan model FLHR 1994 dan kemudian. Juga akan sesuai dengan model FLHRS dengan pembelian berasingan Kit Perkakasan Pemasangan, Bahagian Nombor 58221-04. (Stok pada model FLHR Antarabangsa 2006 dan kemudian.)

#### Bahagian Tambahan Diperlukan

##### CATATAN

Manual Servis untuk model motosikal anda boleh didapati daripada pengedar Harley-Davidson.

#### Kandungan Kit

Lihat [Unresolved graphic link \(id=5\)](#) dan Jadual 1 .

### PEMASANGAN

1. Turunkan cermin depan pada kedudukannya dengan memasukkan pendakap sisi dengan teliti antara perumahan lampu depan dan sokongan lampu penghantaran sehingga takuk bawah terletak pada gromet bawah.

##### CATATAN

Pastikan takuk pada setiap pendakap diletakkan dengan kuat pada gromet getah.

2. Berdiri di bahagian depan motosikal, perlahan-lahan tolak bahagian atas cermin depan ke arah belakang sehingga takuk atas sepenuhnya melibatkan gromet atas.
3. Tolak ke bawah pada spring selak wayar sehingga spring menganjur gromet getah.

##### CATATAN

Sekiranya beberapa pelarasan diperlukan, longgarkan bolt penahan dan putar spring selak kepada kedudukan yang betul.

### PENJAGAAN DAN PEMBERSIHAN

##### CATATAN

Pada waktu tertentu, pantulan cahaya matahari dari dalam lengkungan perisai angin boleh menyebabkan penambahan haba yang melampau pada alat motosikal. Berhati-hati semasa meletakkan motosikal. Letakkan motosikal menghadap matahari, letakkan objek legap ke atas instrumen, atau laraskan perisai angin untuk mengelakkan pantulan.

##### NOTIS

Perisai angin Harley-Davidson diperbuat daripada Lexan. Lexan adalah bahan yang lebih tahan lasak dan tahan gangguan berbanding bahan perisai angin motosikal jenis lain, tetapi ia masih memerlukan penjagaan. Tidak mengekalkan Lexan dengan betul boleh menyebabkan kerosakan pada perisai angin. (00230b)

##### NOTIS

Hnaya gunakan produk Harley-Davidson yang disyorkan pada perisai angin Harley-Davidson. Jangan gunakan bahan kimia atau produk pelindung hujan yang boleh menyebabkan kerosakan seperti kekusuman dan keupadaran pada permukaan perisai angin. (00231c)

##### NOTIS

Jangan gunakan benzena, pencair cat, petrol atau mana-mana jenis pembersih keras lain pada perisai angin. Melakukannya akan merosakkan permukaan perisai angin. (00232c)

Jangan bersihkan polikarbonat Lexan<sup>®</sup> di bawah matahari yang panas atau suhu yang tinggi. Pembersih serbuk, kasar atau beralkali boleh merosakkan perisai angin. Jangan calarkan perisai angin dengan pisau cukur atau alat tajam lain kerana ini akan menyebabkan kerosakan yang kekal.

##### CATATAN

Menutup perisai angin dengan kain bersih dan lembap selama kira-kira 15 minit sebelum mencuci akan memudahkan pembuangan pepijat kering.

Nombor Bahagian Rawatan Pencegah Air Perisai Angin Harley-Davidson 99841-01 diluluskan untuk kegunaan pada perisai angin Harley-Davidson Lexan<sup>®</sup>.

# BAHAGIAN SERVIS

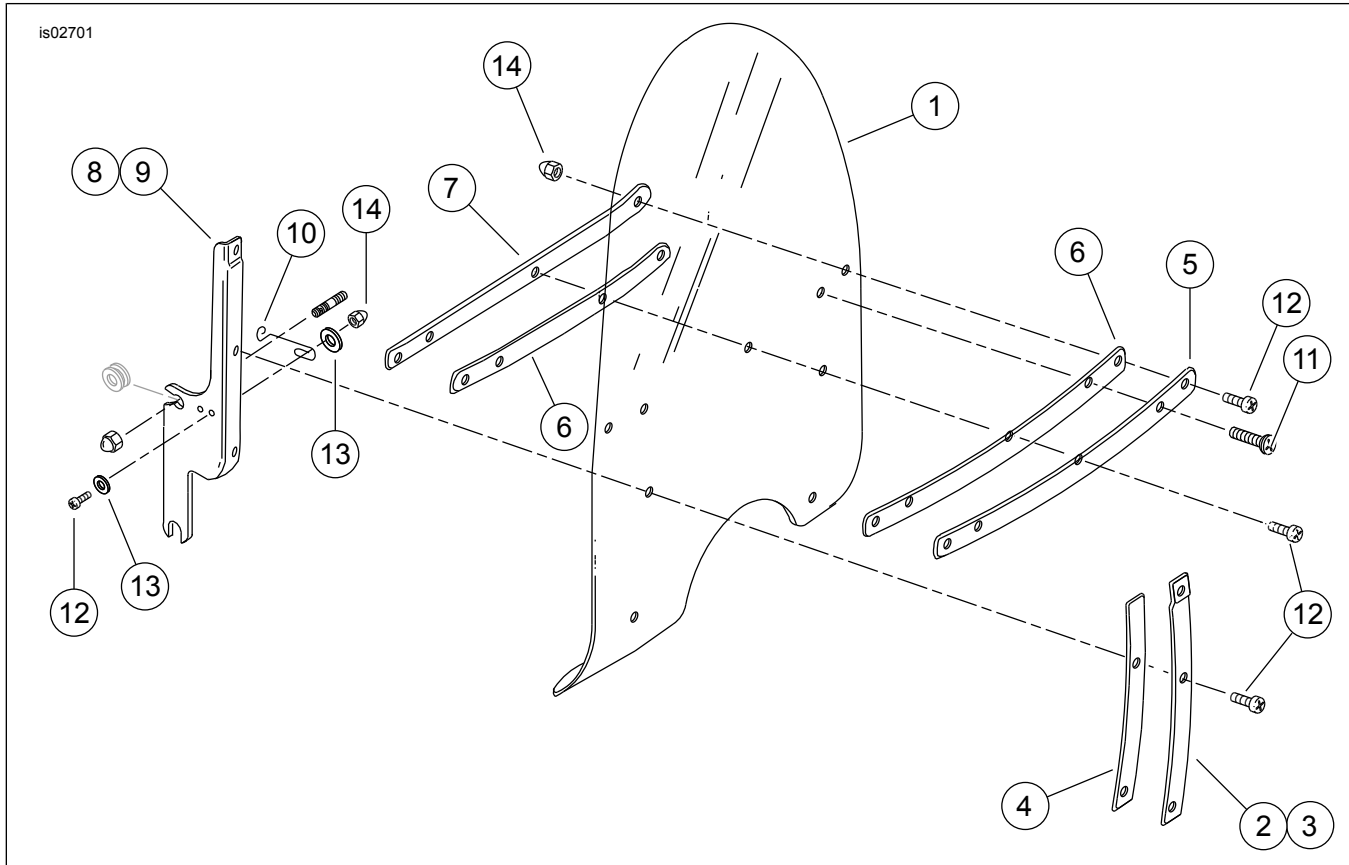

Rajah 1. Bahagian Servis: Kit Cermin Depan FLHR (Antarabangsa)

Jadual 1. Jadual Bahagian Servis

Item	Huraian (Kuantiti)	Nombor Alat Ganti
1	Cermin depan, jelas, ketinggian standard (untuk Kit 58325-97)	58327-97
	Cermin depan, jelas, profil rendah (untuk Kit 58325-06, 58325-06A)	58327-06
2	Pendakap menegak RH luar	58406-75A
3	Pendakap menegak LH luar	58408-75A
4	Pita pendakap menegak luar (2)	58417-77
5	Pendakap mendatar luar	58428-94
6	Pita pendakap mendatar (2)	58416-77A
7	Pendakap mendatar dalam	53431-94
8	Pendakap RH	58084-94
9	Pendakap LH	58088-94
10	Selak spring (2)	38722-94
11	Skru Torx Pelimbang (2)	2452
12	Skru Torx Pelimbang (11)	2921A
13	Sesendal biasa (8)	6119
14	Nat akorn (13)	7651