



SÚPRAVA VETERNÉHO ŠTÍTU (MEDZINÁRODNÁ)

VŠEOBECNÉ INFORMÁCIE

Číslo súpravy

58325-97, 58325-06, 58325-06A

Modely

Tieto súpravy sú vhodné pre modely FLHR 1994 a novšie. Je tiež vhodná pre modely FLHRS so samostatne zakúpenou súpravou montážneho materiálu, č. dielu 58221-04. (V základnej výbave medzinárodných modelov FLHR 2006 a novších.)

Ďalšie požadované diely

POZNÁMKA

Servisnú príručku svojho motocykla môžete získať od predajcu motocyklov Harley-Davidson.

Obsah súpravy

Pozrite [Unresolved graphic link \(id=5\)](#) a Tabuľka 1.

MONTÁŽ

1. Umiestnite veterný štít do správnej polohy opatrným vložením bočných držiakov medzi kryt predného svetlometu a podpery stretávacieho svetla, až kým nie sú spodné drážky vložené v spodných priechodkách.

POZNÁMKA

Uistite sa, že sú drážky jednotlivých držiakov správne umiestnené na gumovej priechodke.

2. Postavte sa čelom k motocyklu a jemne zatlačte hornú časť veterného štítu smerom k zadnej časti, až kým horné drážky plne nezapadnú do horných priechodiek.
3. Zatlačte pružiny káblovej západky, až kým sú pružiny nad gumovými priechodkami.

POZNÁMKA

Ak je nutné vykonať úpravy, uvoľnite upevňovacie skrutky a otáčajte pružiny západky do správnej polohy.

STAROSTLIVOSŤ A ČISTENIE

POZNÁMKA

Odrazy slnečného svetla na vnútornom zakrivení veterného štítu môžu v určitej dennej dobe spôsobiť mimoriadne ohriatie prístrojov motocykla. Pri parkovaní buďte opatrní. Parkujte čelom k slnku, na prístroje položte nepriehľadný predmet alebo natočte veterný štít tak, aby ste predišli odrazom.

UPOZORNENIE

Veterné štíty Harley-Davidson sú vyrobené z Lexanu. Materiál Lexan je trvanlivejší a odolnejší proti deformácii než iné typy materiálov pre veterné štíty motocyklov, aj napriek tomu je nutné venovať sa jeho údržbe. Nesprávnou údržbou Lexanu môžete veterný štít poškodiť. (00230b)

UPOZORNENIE

Veterný štít Harley-Davidson čistite iba odporúčenými prípravkami značky Harley-Davidson. Nepoužívajte agresívne chemikálie ani ochranné prípravky proti dažďu, ktoré môžu poškodiť povrch veterného štítu (napríklad ho môžu natrvalo zakaliť alebo môže zmatnieť). (00231c)

UPOZORNENIE

Nepoužívajte na veterný štít benzín, riedidlo na farby ani žiadny iný typ hrubých čistidiel. Ich používanie povedie k poškodeniu povrchu veterného štítu. (00232c)

Nečistite štít Lexan[®] na priamom intenzívnom slnku ani pri vysokých teplotách. Práškové, abrazívne a alkalické čistiace prostriedky môžu veterný štít poškodiť. Nikdy neodstraňujte nečistoty z veterného štítu žiletkou alebo inými ostrými nástrojmi. Taký postup spôsobí jeho trvalé poškodenie.

POZNÁMKA

Ak pred umývaním zakryjete predné sklo čistou vlhkou handrou približne na 15 minút, ľahšie sa vám bude odstraňovať zaschnutý hmyz.

Na veterné štíty Lexan[®] Harley-Davidson je možné použiť schválený vodoodpudivý prípravok Windshield Water Repellent Treatment, č. dielu 99841-01.



SERVISNÉ DIELY

is02701

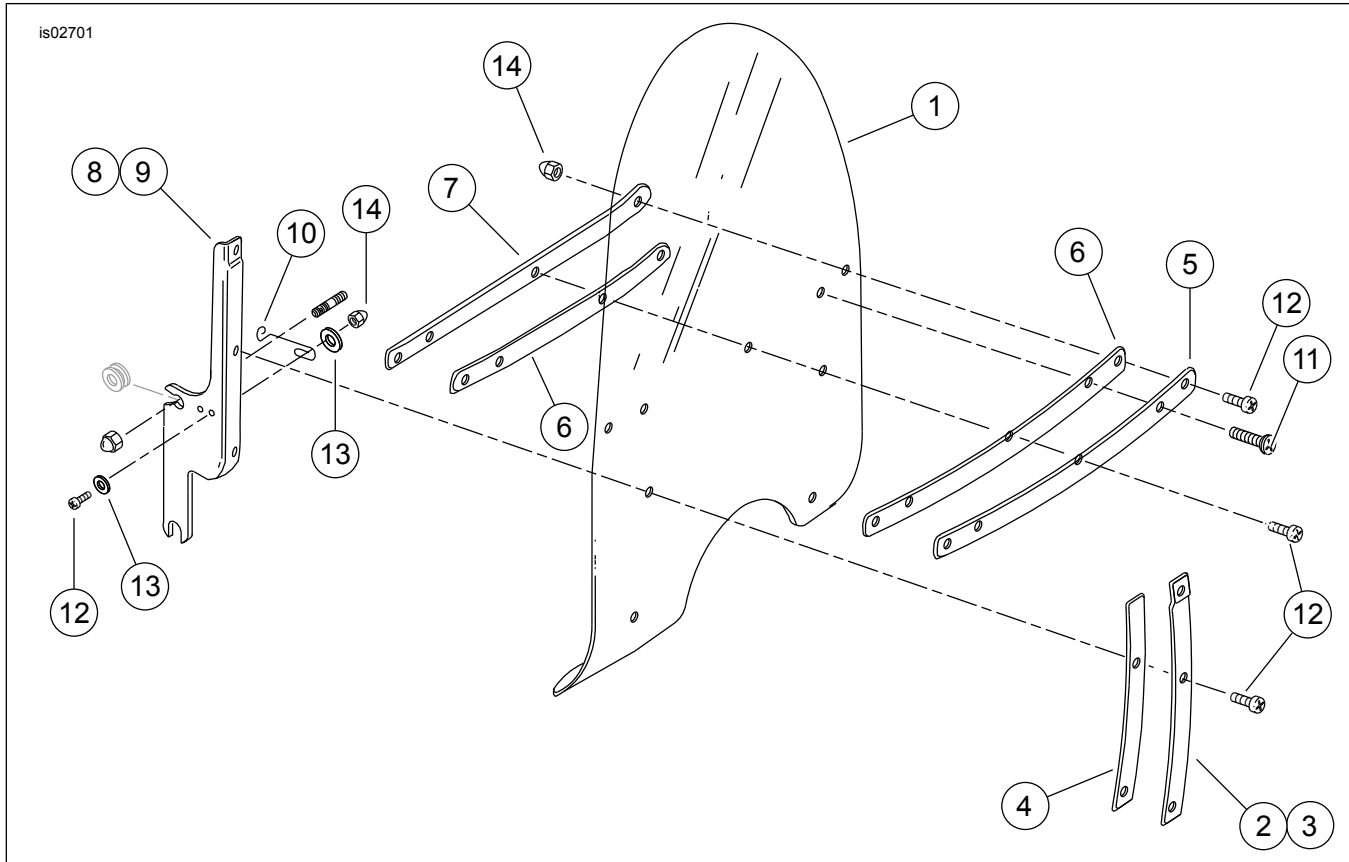

Obrázok 1. Servisné diely: Súprava veterného štítu (medzinárodná)

Tabuľka 1. Tabuľka servisných dielov

Položka	Opis (množstvo)	Číslo dielu
1	Veterný štít, číri, štandardná výška (pre súpravu 58325-97)	58327-97
	Veterný štít, číri, nízky (pre súpravu 58325-06, 58325-06A)	58327-06
2	Vonkajšia zvislá podpera PS	58406-75A
3	Vonkajšia zvislá podpera ĽS	58408-75A
4	Páska vonkajšej zvislej podpery (2)	58417-77
5	Vonkajšia vodorovná podpera	58428-94
6	Páska vonkajšej vodorovnej podpery (2)	58416-77A
7	Vnútoraná vodorovná podpera	53431-94
8	Držiak PS	58084-94
9	Držiak ĽS	58088-94
10	Pružinové západky (2)	38722-94
11	Skrutky s plochou hlavou Torx (2)	2452
12	Skrutky s plochou hlavou Torx (11)	2921A
13	Obyčajné podložky (8)	6119
14	Uzavreté matice (13)	7651