



FLHR VINDRUTEKIT (INTERNATIONELLT)

ALLMÄNT

Satsnummer

58325-97, 58325-06, 58325-06A

Modeller

Kiten passar FLHR-modeller 1994 och senare. Passar även FLHRS-modeller vid separat köp av kit med fästansordningar, artikelnummer 58221-04. (Lagervara för internationella FLHR-modeller 2006 och senare.)

Ytterligare delar som behövs

ANMÄRKNING

Hos återförsäljare av Harley-Davidson finns en verkstadshandbok för din motorcykel.

Satsinnehåll

Se [Unresolved graphic link \(id=5\)](#) och Tabell 1.

MONTERING

1. Sänk ned vindrutan på plats genom att försiktigt sätta in sidofästena mellan strålkastarhuset och halvlyjusstrålkastarens stöd tills de nedre skårorna sitter på de nedre genomföringarna.

ANMÄRKNING

Se till att skårorna på varje fäste sitter ordentligt på en gummigenomföring.

2. Stå längst fram vid motorcykeln, tryck försiktigt vindrutans övre del bakåt tills de övre skårorna helt kopplas in i de övre genomföringarna.
3. Tryck ner låsfjädrarna tills fjädrarna hänger över gummigenomföringarna.

ANMÄRKNING

Om justering krävs ska du lossa fästbultarna och vrida spärrfjädrarna till rätt läge.

SKÖTSEL OCH RENGÖRING

ANMÄRKNING

Solljus som reflekteras från den inre krökningen på vindrutan kan, vid vissa tillfällen på dagen, orsaka extrem värmebildning på motorcykelns instrument. Var försiktig när du parkerar. Parkera vänd mot solen, placera ett ogenomskinligt föremål över instrumenten eller justera vindrutan för att undvika reflektioner

OBS

Harley-Davidson-vindrutor görs av Lexan. Lexan är ett mer tåligt och distortionsbeständigt material än andra typer av material som används till vindrutor för motorcyklar, men det fordrar ändå skötsel och underhåll. Om Lexan inte underhålls på rätt sätt kan det leda till att vindrutan skadas. (00230b)

OBS

Använd endast av Harley-Davidson rekommenderade produkter på vindrutan. Du får aldrig använda starka kemikalier eller medel som uppges förbättra regnegenskaperna. Sådana medel riskerar att göra vindrutan matt och så småningom ogenomskinlig. (00231c)

OBS

Använd inte bensin, färgförtunningsmedel eller någon annan typ av starkt rengöringsmedel på vindrutan. Om du gör det skadas vindrutans yta. (00232c)

Rengör inte Lexan[®] polykarbonat i varm sol eller hög temperatur. Tvättmedel som är starkt basiska, frätande eller innehåller slipmedel är skadliga för vindrutan. Skrapa aldrig vindrutan med ett rakblad eller annat vasst föremål eftersom det kan leda till permanenta skador.

ANMÄRKNING

Täck vindrutan med en våt ren trasa i cirka 15 minuter före tvätt så blir det lättare att få bort eventuella insekter som fastnat.

Harley-Davidson Windshield Water Repellent Treatment artikelnummer 99841-01 är godkänd för användning på Harley-Davidson Lexan[®] vindrutor.



RESERVDELAR

is02701

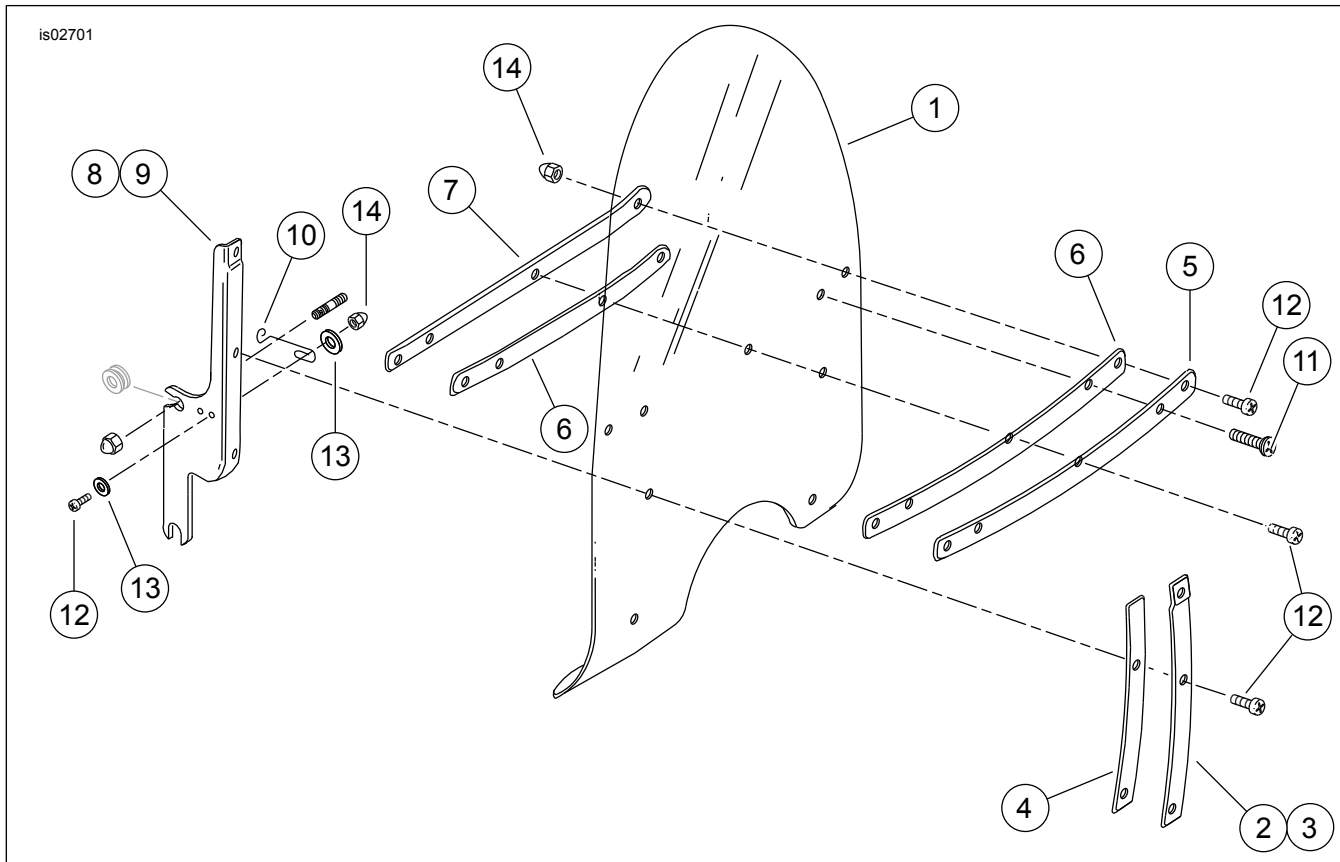

Figur 1. Reservdelar: FLHR vindrutekit (internationellt)

Tabell 1. Tabell över reservdelar

Komponent	Beskrivning (antal)	Artikelnummer
1	Vindruta, genomsiktig, standardhöjd (för kit 58325-97)	58327-97
	Vindruta, genomsiktig, låg profil (för Kits 58325-06, 58325-06A)	58327-06
2	Yttre vertikalt stöd H	58406-75A
3	Yttre vertikalt stöd V	58408-75A
4	Tejp för yttre vertikalt stöd (2)	58417-77
5	Yttre horisontalt stöd	58428-94
6	Tejp för horisontalt stöd (2)	58416-77A
7	Inre horisontalt stöd	53431-94
8	Höger fäste	58084-94
9	Vänster fäste	58088-94
10	Spärrfjädrar (2)	38722-94
11	Välvda torxsruvar (2)	2452
12	Välvda torxsruvar (11)	2921A
13	Släta brickor (8)	6119
14	Kupolmuttrar (13)	7651