



คำแนะนำ

J00873

2022-02-01



ชุดอุปกรณ์กระจกกันลมรุ่น FLHR (ตลาดระหว่างประเทศ)

ทั่วไป

หมายเลขชุดอุปกรณ์

58325-97, 58325-06, 58325-06A

รุ่น

ชุดอุปกรณ์เหล่านี้เหมาะกับรุ่น FLHR ปี 1994 และใหม่กว่า นอกจากนี้ยังเหมาะกับรุ่น FLHRS ที่มีการซื้อชุดอุปกรณ์ฮาร์ดแวร์การติดตั้ง หมายเลขชิ้นส่วน 58221-04 แยกต่างหาก (มีสินค้าสต็อกในรุ่น FLHR ตลาดระหว่างประเทศปี 2006 และใหม่กว่า)

ต้องมีชิ้นส่วนเพิ่มเติม

หมายเหตุ

ขอรับคู่มือบริการสำหรับรถมอเตอร์ไซค์ของคุณได้จากผู้จำหน่ายของ Harley-Davidson

เนื้อหาเกี่ยวกับชุดอุปกรณ์

ดู [Unresolved graphic link \(id=5\)](#) และ ตาราง 1

การติดตั้ง

1. ล ด ก ร ะ จ ก ห น ั ว ร ะ ถ ั ใ ห้ อ ย ู่ ใ น ตำแหน่งโดยการสอดคอกยึดที่ขั้วระหว่างคัมแฮนด์และไฟขอฝนอยู่ระดับมีจนกระทั่งรอยบากด้านล่างอยู่บนแหวนยางด้านล่าง

หมายเหตุ

ตรวจสอบให้แน่ใจว่ารอยบากในฉากยึดแต่ละตัวอยู่บนแหวนยางอย่างแน่นหนาแล้ว

2. ยื่นอยู่ที่ด้านหน้าของรถมอเตอร์ไซค์ ค่อย ๆ ดันด้านบนของกระจกกันลมไปทางด้านหลัง จนกระทั่งรอยบากด้านบนติดอยู่กับแหวนยางส่วนบนเรียบร้อยแล้ว
3. กดสปริงสลักตกลงมาจนกระทั่งตัวสปริงยื่นออกจากแหวนยาง

หมายเหตุ

หากจำเป็นต้องปรับ ให้คลายสลักเกลียวที่ยึดไว้และหมุนสปริงสลักลงมาในตำแหน่งที่เหมาะสม

การดูแลรักษาและการทำความสะอาด

หมายเหตุ

การสะท้อนแสงแดดจากส่วนโค้งของกระจกบังลมในบางช่วงเวลาของวัน อาจทำให้เครื่องมือของมอเตอร์ไซค์เกิดความร้อน จอดรถอย่างระมัดระวัง เมื่อจอดรถได้แสงแดด ให้วางวัตถุที่บนเครื่องมือหรือปรับกระจกบังลม เพื่อหลีกเลี่ยงการสะท้อนแสง

ประกาศ

กระจกบังลม Harley-Davidson ทำมาจากของ Lexan Lexan เป็นวัสดุที่มีความทนทานและต้านแรงดึงได้มากกว่าวัสดุทำกระจกบังลมชนิดอื่นสำหรับมอเตอร์ไซค์ แต่ยังคงต้องใส่ใจและดูแลรักษา หากไม่ดูแลรักษา Lexan อย่างเหมาะสม อาจส่งผลให้กระจกบังลมได้รับความเสียหาย (00230b)

ประกาศ

ใช้ผลิตภัณฑ์ที่ Harley-Davidson แนะนำกับกระจกบังลมของ Harley-Davidson อย่าใช้ผลิตภัณฑ์ที่มีสารเคมีแรงหรือฟอกขาวที่อาจทำให้พื้นผิวของกระจกบังลมได้รับความเสียหาย เช่น ทำให้อ่อนหรือหมองลง (00231c)

ประกาศ

อย่าใช้เบนซิน ทินเนอร์ผสมสี แก๊โซลิเนียมหรือสารทำความสะอาดอื่นใดที่เป็นอันตรายกับกระจกบังลม การทำเช่นนั้นจะทำให้พื้นผิวของกระจกบังลมได้รับความเสียหาย (00232c)

ห้ามทำความสะอาดโพลีคาร์บอเนต Lexan® ภายใต้อุณหภูมิสูงหรืออุณหภูมิสูง สารทำความสะอาดแบบผง กัดกร่อน หรือเป็นด่าง จะทำให้กระจกบังลมเสียหาย ห้ามใช้ใบมีดโกนหรือเครื่องมือมีคมอื่นใดขูดกระจกบังลมเพราะจะทำให้เกิดความเสียหายถาวร

หมายเหตุ

การใช้ผ้าเปียกที่สะอาดคลุมกระจกบังลมเป็นเวลา 15 นาทีก่อนล้างจะช่วยให้การทำความสะอาดง่ายขึ้น

สารเคลือบซิลิคอนกันละอองน้ำของ Harley-Davidson หมายเลขชิ้นส่วน 99841-01 ผ่านการรับรองสำหรับการใช้งานกับซิลิคอน Lexan® ของ Harley-Davidson

อะไหล่สำรอง

is02701

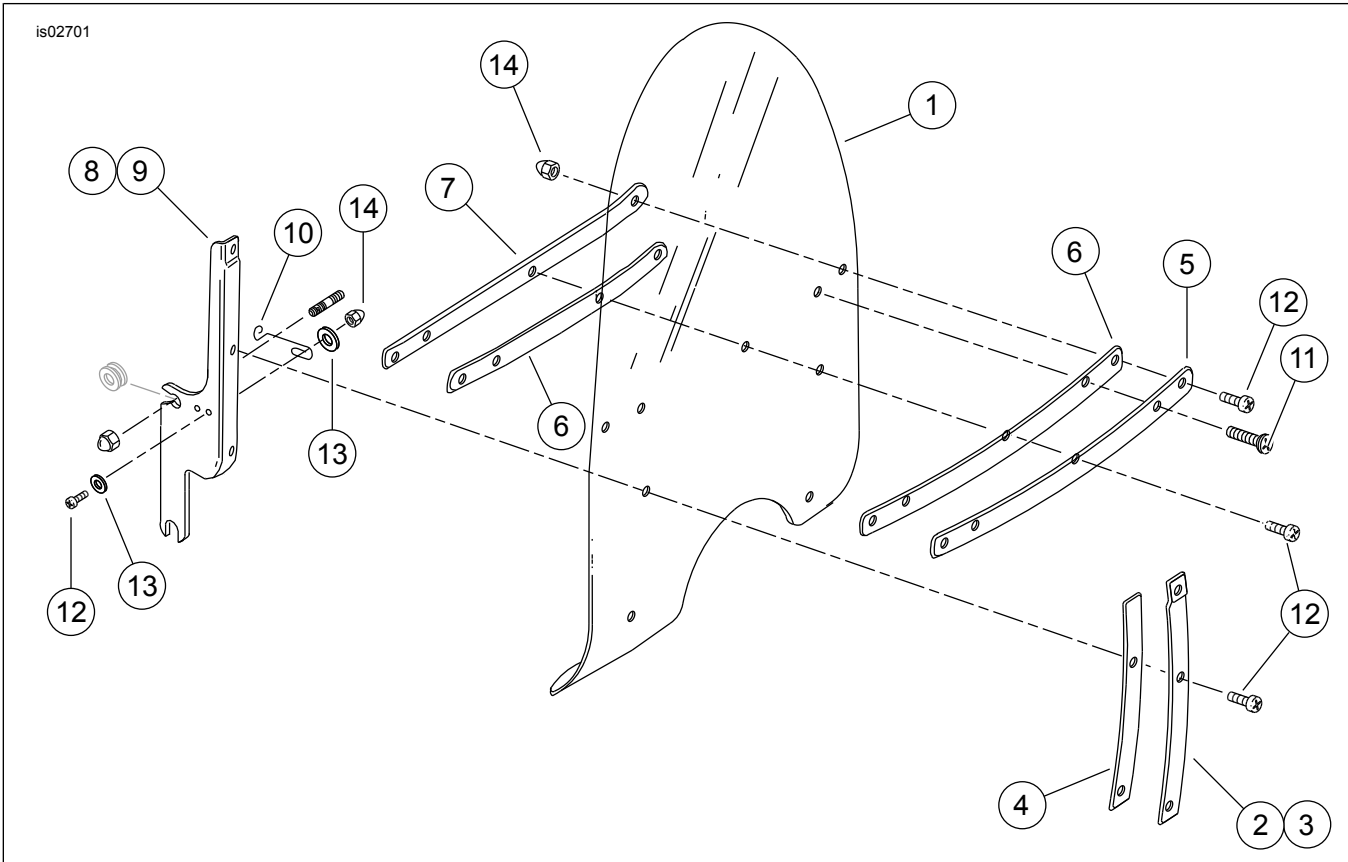

รูปภาพ 1 อะไหล่สำรอง: ชุดอุปกรณ์กระบอกกันลมรุ่น FLHR (ตลาดระหว่างประเทศ)

ตาราง 1 ใ้สำหรับอะไหล่สำรอง

รายการ	คำอธิบาย (จำนวน)	หมายเลขชิ้นส่วน
1	กระบอกหน้ารถ, แบบใส, ความสูงมาตรฐาน(สำหรับชุดอุปกรณ์ 58325-97)	58327-97
	กระบอกหน้ารถ, แบบใส, ทรงตา(สำหรับชุดอุปกรณ์ 58325-06, 58325-06A)	58327-06
2	ฉากยึดแนวตั้ง ด้านนอก RH	58406-75A
3	ฉากยึดแนวตั้ง ด้านนอก LH	58408-75A
4	เทปกั้นกระแทกฉากยึดแนวตั้ง ด้านนอก LH (2)	58417-77
5	ฉากยึดแนวนอนด้านนอก	58428-94
6	เทปกั้นกระแทกแนวนอน (2)	58416-77A
7	ฉากยึดแนวนอนด้านใน	53431-94
8	ฉากยึด RH	58084-94
9	ฉากยึด LH	58088-94
10	สปริงสลัก (2)	38722-94
11	สกรูทอร์รี่หัวดาว (2)	2452
12	สกรูทอร์รี่หัวดาว (11)	2921A
13	แหวนรองเรียบ (8)	6119
14	น็อตหัวกลม (13)	7651