



INSTRUCTIONS

94100331

2022-08-08



KIT GARDE-BOUE AVANT TRONQUÉ TOURING

INFORMATIONS GÉNÉRALES

Tableau 1. Informations générales

Kits	Outils suggérés	Niveau de compétence ⁽¹⁾
58900590xxx, 58900591xxx, 58900592xxx, 58900594xxx, 58900596xxx	Lunettes de protection, clé dynamométrique	
<i>(1) Le serrage au couple de serrage ou l'utilisation d'autres outils et techniques modérés est nécessaire</i>		

CONTENU DU KIT

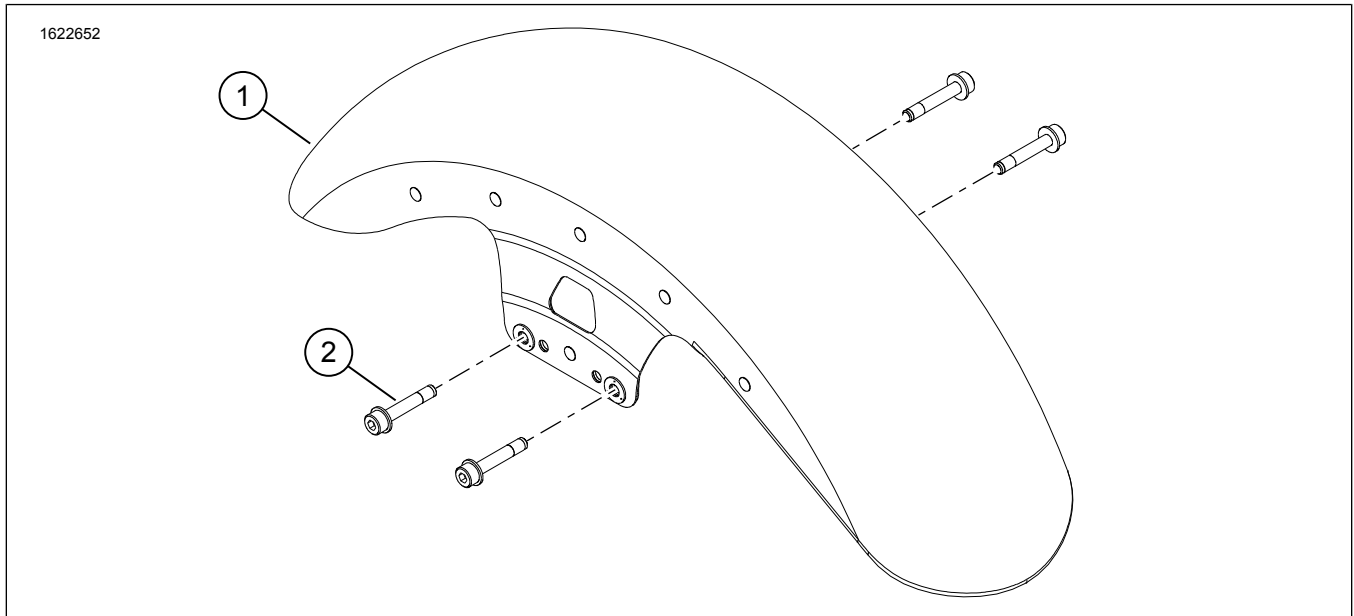

Figure 1. Contenu du kit : Garde-boue avant tronqué

Tableau 2. Contenu du kit : Garde-boue avant tronqué

Vérifier que tous les éléments du kit sont présents avant d'installer ou de déposer des éléments du véhicule.					
<input checked="" type="checkbox"/>	Ar-ticle	Qté	Description	No de pièce	Notes
<input type="checkbox"/>	1	1	Garde-boue avant, tronqué	Non vendue séparément	
<input type="checkbox"/>	2	4	Vis, six pans creux	10500015	22–27 N·m (16–20 ft-lbs)

GÉNÉRALITÉS

Modèles

Pour en savoir plus sur la compatibilité du modèle, voir le catalogue Pièces et accessoires (P&A) de vente au détail ou la section Pièces et accessoires de www.harley-davidson.com

Assurez-vous que la version la plus récente de la feuille d'instructions est utilisée. Version disponible à : h-d.com/isheets

Contactez le Harley-Davidson Customer Support Center au 1-800-258-2464 (États-Unis uniquement) ou 1-414-343-4056.

Exigences relatives à la pose

▲ AVERTISSEMENT

La sécurité du conducteur et du passager dépend de la pose correcte de ce kit. Suivre les procédures du manuel d'entretien approprié. Si l'opérateur ne possède pas les compétences requises ou les outils appropriés pour effectuer la procédure, la pose doit être confiée à un concessionnaire Harley-Davidson. Une pose incorrecte de ce kit risque de causer la mort ou des blessures graves. (00333b)

REMARQUE

Cette fiche d'instructions renvoie aux informations du manuel d'entretien. Un manuel d'entretien correspondant à l'année modèle de la moto est nécessaire pour ce montage. Il est disponible auprès des sources suivantes :

- Contacter un concessionnaire Harley-Davidson.
- Portail d'informations techniques H-D (SIP), accès par abonnement disponible pour la plupart des modèles 2001 et plus récents. Pour plus d'informations voir les Questions fréquemment posées (FAQ) sur les abonnements .

DÉPOSE

1. Déposer le garde-boue avant. Consulter le manuel d'entretien.
 - a. Déposer et éliminer les vis Équipement d'origine (Équipement d'origine) .
 - b. Déposer et éliminer le filtre Équipement d'origine .
 - c. Selon l'équipement, déconnecter le fil d'éclairage à la pointe du garde-boue au niveau de la colonne de direction.

POSE

1. Voir la figure 1. Installer un **nouveau** garde-boue avant.
 - a. Vérifier l'orientation du garde-boue. Voir la figure 2.
2. Poser de **nouvelles** vis (2). Serrer.
Couple : 22–27 N·m (16–20 ft·lbs)
3. Lors du serrage, vérifier que le jeu entre le garde-boue et le pneu est identique à l'avant et à l'arrière.

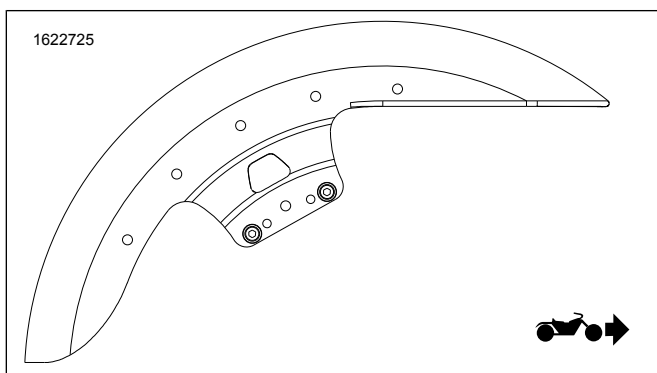

Figure 2. Orientation du garde-boue