



INSTRUCTIONS

94100331

2022-08-08



KIT DE GARDE-BOUE AVANT PARTIEL POUR MODÈLES TOURISME

INFORMATIONS GÉNÉRALES

Tableau 1. Informations générales

Kits	Outils suggérés	Niveau de compétence ⁽¹⁾
58900590xxx, 58900591xxx, 58900592xxx, 58900594xxx, 58900596xxx	Lunettes de protection, clé dynamométrique	
<i>(1) Serrer au couple de serrage ou utiliser d'autres outils et techniques modérés nécessaires</i>		

CONTENU DU KIT

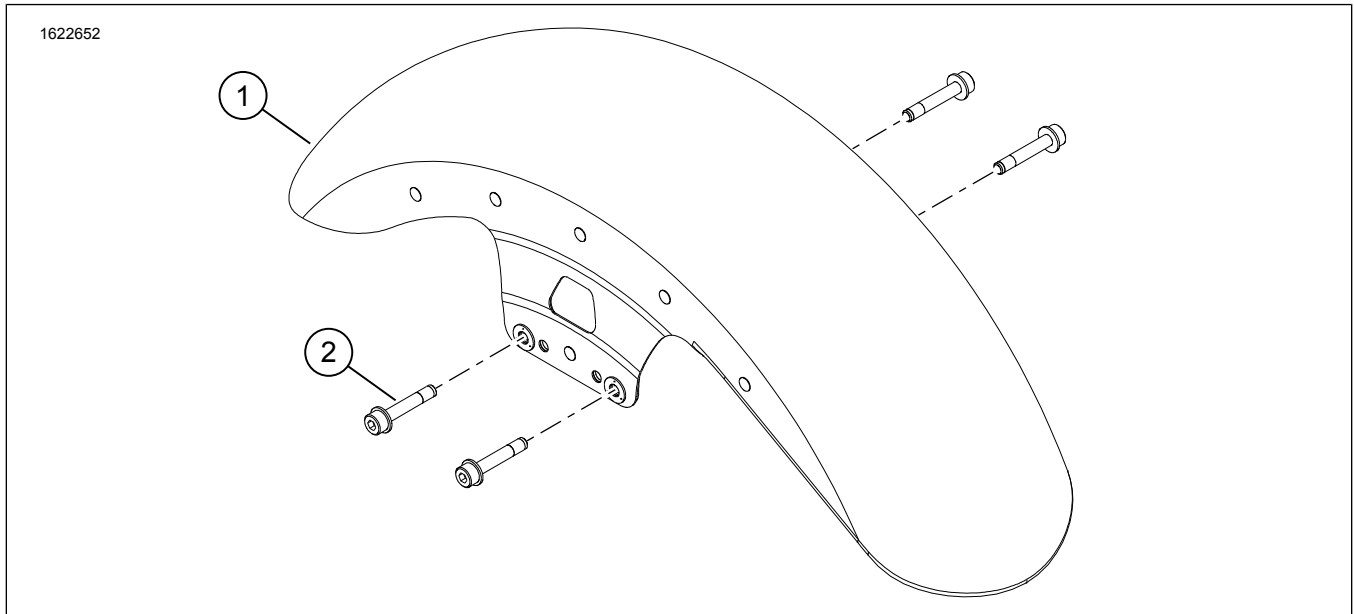

Figure 1. Contenu du kit : Garde-boue avant partiel

Tableau 2. Contenu du kit : Garde-boue avant partiel

<input checked="" type="checkbox"/>	Vérifier que tout le contenu est présent dans le kit avant d'installer ou de supprimer des éléments du véhicule.				
Ar-ticle	Qté	Description	No de pièce/No de référence	Remarques	
<input type="checkbox"/>	1	Garde-boue avant, partiel	Non vendu séparément		
<input type="checkbox"/>	2	Vis d'assemblage à pans creux	10500015	22–27 N·m (16–20 ft-lbs)	

GÉNÉRALITÉS

Modèles

Pour des renseignements concernant la configuration des modèles, consultez le Pièces et accessoires (P&A) catalogue de vente au détail ou la section Pièces et accessoires de www.harley-davidson.com.

Assurez-vous que vous utilisez la plus récente version de la fiche d'instructions. Elle est disponible à : h-d.com/isheets

Communiquer avec le Centre de soutien aux clients Harley-Davidson au 1-800-258-2464 (États-Unis seulement) ou au 1-414-343-4056.

Exigences d'installation

▲ AVERTISSEMENT

La sécurité du conducteur et de ses passagers dépend de l'installation correcte de ce kit. Suivez les procédures appropriées se trouvant dans le manuel d'entretien. Si vous n'avez pas les compétences nécessaires pour respecter ces procédures ou si vous n'avez pas les bons outils, demandez à un concessionnaire Harley-Davidson d'effectuer l'installation. Une mauvaise installation de ce kit peut entraîner la mort ou des blessures graves. (00333b)

REMARQUE

Cette fiche d'instructions fait référence aux informations du manuel d'entretien. Un manuel d'entretien de l'année et du modèle de la motocyclette concernée est requis pour cette installation et peut être obtenu :

- auprès d'un concessionnaire Harley-Davidson.
- avec un accès par abonnement pour la plupart des modèles 2001 et ultérieurs dans le portail d'information sur le service H-D. Pour plus de renseignements, consulter la foire aux questions concernant les abonnements .

RETRAIT

1. Retirer les gardes-boue avant. Consultez le manuel d'entretien.
 - a. Retirez et jetez les vis Équipement d'origine (OE) .
 - b. Retirez et jetez le garde-boue OE .
 - c. Si le véhicule en est équipé, débranchez le câble de feu de l'extrémité du garde-boue sur la tête de direction.

INSTALLATION

1. Voir la Figure 1. Installez le **nouveau** garde-boue avant (1).
 - a. Vérifiez l'orientation du garde-boue. Voir la Figure 2.
2. Installez les **nouvelles** vis (2). Serrer.
Couple : 22–27 N·m (16–20 ft·lbs)
3. Lors du serrage, vérifiez que le dégagement entre l'aile et le pneu est le même à l'avant et à l'arrière.

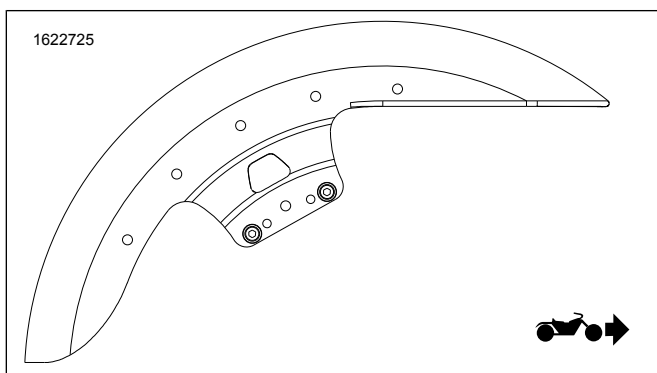

Figure 2. Orientation du garde-boue