



TRIKE後護罩工具包

概述

工具包編號

49000069, 49000069A

車型

有關車型適配資訊，請參閱P&A零售目錄或www.harley-davidson.com網站上的零件及配件章節（僅限英文）。

所需工具和用品

需要另外購買Loctite® 243螺紋鎖固劑和密封膠（藍色）（H-D零件編號99642-97），以便正確安裝此工具包。

安裝此工具包時，可能需要助手幫忙。

工具包內含物件

請參閱「圖1」和「表格1」。

安裝

1. 開啟車輛的駐車煞車器，打開行李箱門並取下行李箱襯墊。
2. 請參閱「圖1」。在行李箱的地板上找到四個帶墊圈（A）的螺絲，將車身固定在後車架上。將墊圈留在原位，卸下其中一顆螺絲。將螺絲保管好，以備下一步使用，然後丟棄。
3. 請參閱圖1中的插圖。在長螺絲（1）上塗抹LOCTITE 243（藍色）。
 - a. 將原螺絲（C）的長度（B）標記到新的長螺絲（1）上。

- b. 將LOCTITE 243（藍色）（D）塗抹於標記頭側的螺紋的10 mm (1/2 in) 處。

附註

先安裝所有四個長螺絲（1），然後擰緊。

4. 將每個長螺絲（1）穿過墊圈（A）和行李箱地板安裝。鎖緊。

扭矩：24.4 N·m (18 ft-lbs) 長螺絲

附註

調整安裝托架的方向，如圖1中所示。

5. 使用鎖緊螺母（6）和墊圈（3）將安裝托架（2）安裝到車架的底側上。擰緊到使托架輕輕碰到車架的程度即可。

6. 將LOCTITE 243（藍色）塗抹到短螺絲（4）的螺紋上。

附註

將後護罩組件安裝在托架（2）外側。

7. 將後護罩（7）提升到位。使用短螺絲（4）及墊圈（3）固定。鎖緊。

扭矩：24.4 N·m (18 ft-lbs) 短螺絲

8. 將後護罩與車身下部輪廓均勻對齊以保持美觀，並使導軌和車身之間有間隙。

9. 讓助手固定住行李箱內的螺絲頭，擰緊四個鎖緊螺母（6）。

扭矩：24.4 N·m (18 ft-lbs) 鎖緊螺母

10. 安裝行李箱襯墊。

維修零件

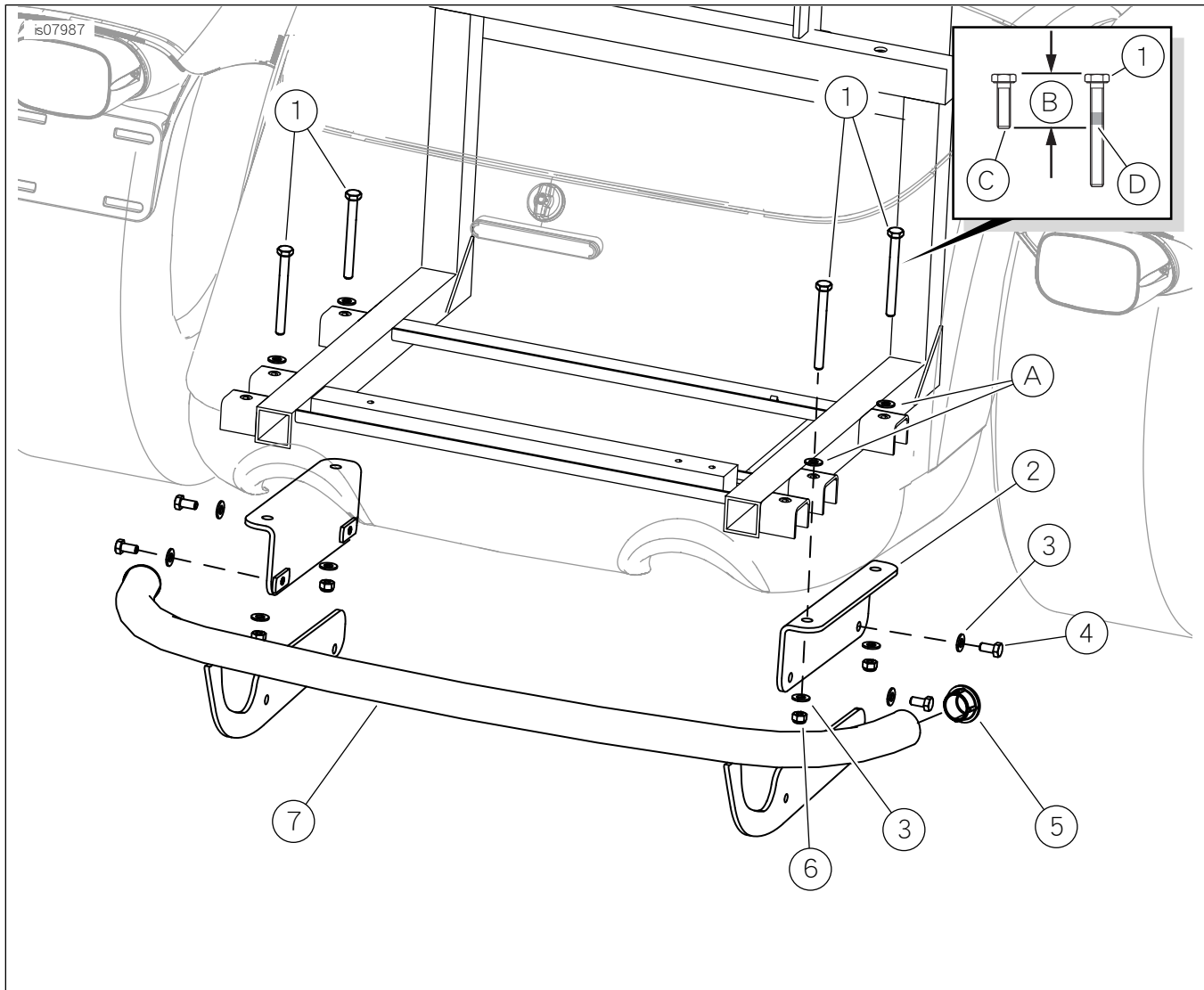

圖1。維修零件Trike鍍鉻後護罩工具包

表格1。維修零件

項目	產品描述(數量)	Part No.
1	螺絲, 長(4)	10500002
2	托架(2)	不單獨
3	墊圈(8)	6702
4	螺絲, 短(4)	2882W
5	塞子, 鍍鉻(已安裝2個)	49000075
6	鎖緊螺母(4)	7739
7	後護罩組件	不單獨
文中提到但未列入工具包中的項目:		
A	原廠配備墊圈(4)	
B	原廠配備螺絲的長度	
C	原廠配備螺絲	
D	在新的螺絲上塗抹Loctite243(藍色)	