



## TRIKE HECKSCHUTZSATZ

### ALLGEMEINES

#### Satz-Nummer

49000069, 49000069A

#### Modelle

Modell-Passungsinformationen sind im P&A-Einzelhandelskatalog oder im Abschnitt „Parts and Accessories“ (Teile und Zubehör) von [www.harley-davidson.com](http://www.harley-davidson.com) (nur Englisch) zu finden.

#### Benötigte Werkzeuge und Materialien

LOCTITE<sup>®</sup> 243 Threadlocker and Sealant (blau) (H-D Teile-Nr. 99642-97) muss für den korrekten Einbau dieses Satzes separat gekauft werden.

Für den Einbau dieses Satzes kann die **Hilfe eines Assistenten** erforderlich sein.

#### Inhalt des Satzes

Siehe Abbildung 1 und Tabelle 1.

### INSTALLATION

1. Die Feststellbremse des Fahrzeugs aktivieren, den Aufbewahrungskofferdeckel öffnen und die Auskleidung des Aufbewahrungskoffers entfernen.
2. Siehe Abbildung 1 >. Die vier Schrauben mit Unterlegscheiben (A) im Boden des Aufbewahrungskoffers ausfindig machen, die die Karosserie am hinteren Rahmen halten. Eine der Schrauben entfernen, aber die Unterlegscheibe an ihrem Platz lassen. Die Schraube für den nächsten Schritt aufbewahren, danach entsorgen.
3. Siehe den Bildausschnitt in Abbildung 1 . LOCTITE 243 (blau) auf die langen Schrauben (1) auftragen.
  - a. Die Länge (B) der Original-Schraube (C) auf der neuen langen Schraube (1) markieren.

- b. LOCTITE 243 (blau) (D) auf 10 mm ( $\frac{1}{2}$  in) des Schraubengewindes auf der Kopfseite der Markierung auftragen.

#### HINWEIS

*Alle vier langen Schrauben (1) einsetzen, bevor eine der Schrauben angezogen wird.*

4. Jede lange Schraube (1) durch die Unterlegscheibe (A) und den Boden des Aufbewahrungskoffers einbauen. Festziehen.

Drehmoment: 24,4 N·m (18 ft-lbs) *Lange Schrauben*

#### HINWEIS

*Die Befestigungshalterungen wie in Abbildung 1 gezeigt ausrichten.*

5. Die Befestigungshalterungen (2) mit den Sicherungsmuttern (6) und Unterlegscheiben (3) an der Unterseite des Rahmens einbauen. Nur so fest anziehen, dass die Halterung den Rahmen leicht berührt.

6. LOCTITE 243 (blau) auf die Gewinde der kurzen Schrauben (4) auftragen.

#### HINWEIS

*Die Heckschutzbaugruppe wird außerhalb der Halterungen (2) angebracht.*

7. Den Heckschutz (7) an seinen Platz heben. Mit den kurzen Schrauben (4) und Unterlegscheiben (3) befestigen. Festziehen.

Drehmoment: 24,4 N·m (18 ft-lbs) *Kurze Schrauben*

8. Den Heckschutz gleichmäßig an der Kontur der unteren Karosserie ausrichten, um ein optimales Erscheinungsbild zu erzielen und einen Freiraum zwischen dem Bügel und der Fahrzeugkarosserie zu gewährleisten.

9. Die vier Sicherungsmuttern (6) anziehen, während ein Helfer die Schraubenköpfe im Kofferraum festhält.

Drehmoment: 24,4 N·m (18 ft-lbs) *Sicherungsmutter*

10. Die Auskleidung des Aufbewahrungskoffers anbringen.



# ERSATZTEILE

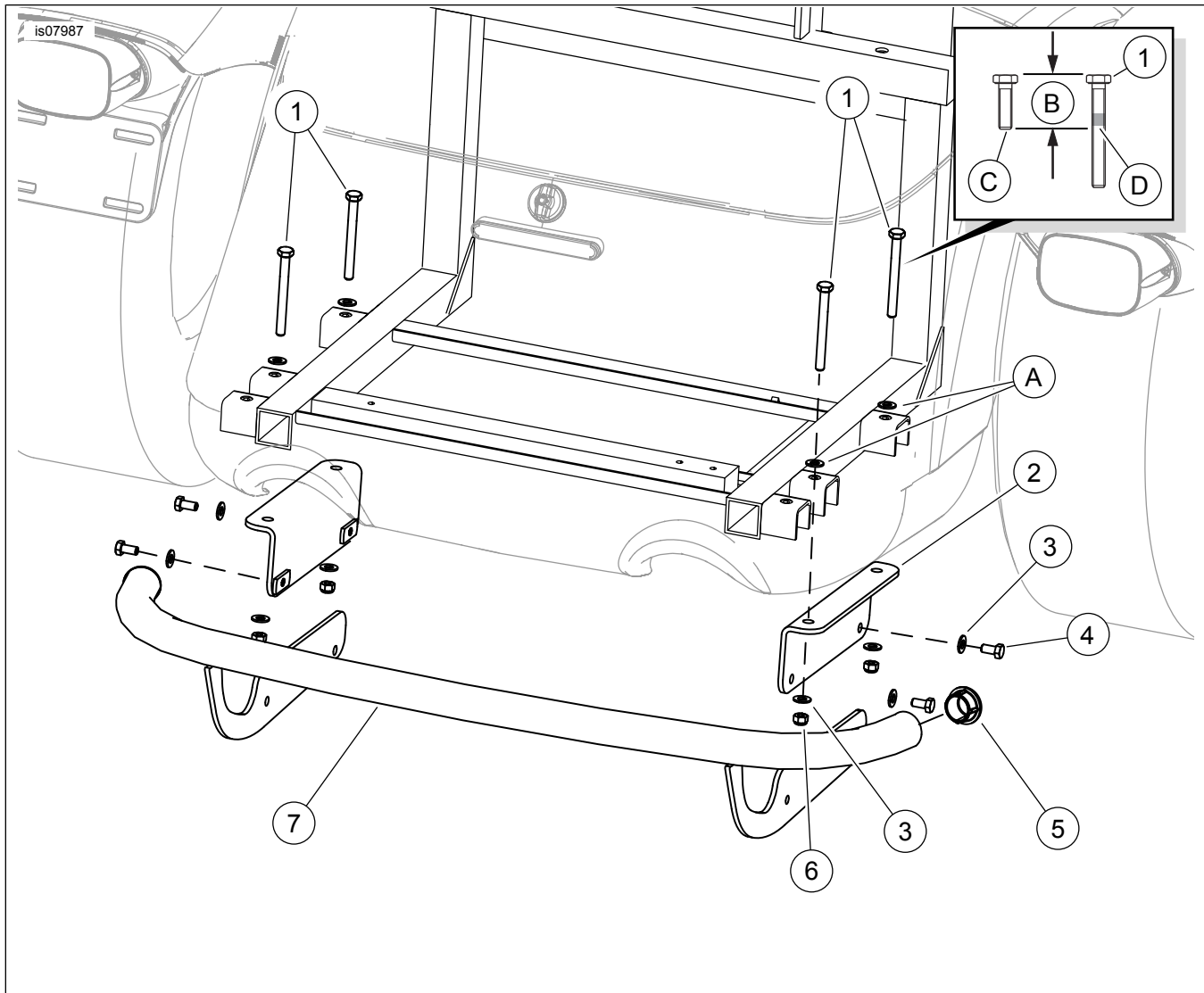

Abbildung 1. Ersatzteile: Verchromter Trike Heckschutzsatz

Tabelle 1. Ersatzteile

Teil	Beschreibung (Menge)	Teilenummer
1	Schraube, lang (4)	10500002
2	Halterung (2)	Nicht erhältlich
3	Unterlegscheibe (8)	6702
4	Schraube, kurz (4)	2882W
5	Stopfen, verchromt (2 eingebaut)	49000075
6	Sicherungsmutter (4)	7739
7	Heckschutzbaugruppe	Nicht erhältlich
<b>Im Text erwähnte, jedoch nicht im Satz enthaltene Teile:</b>		
A	Original-Unterlegscheibe (4)	
B	Länge der Original-Schraube	
C	Original-Schraube	
D	LOCTITE 243 (blau) auf neue Schraube auftragen	