



# INSTRUCTIONS

J06348

2023-01-09



## KIT DE GRANDE PÉDALE DE FREIN

### INFORMATIONS GÉNÉRALES

Tableau 1. Informations générales

Kits	Outils suggérés	Niveau de compétence <sup>(1)</sup>
50600179, 50600185, 50600186, 50600463, 50600464, 50600465, 50600511, 50600512	Lunettes de protection, clé dynamométrique	

(1) Serrer au couple de serrage ou utiliser d'autres outils et techniques modérés nécessaires

### CONTENU DU KIT

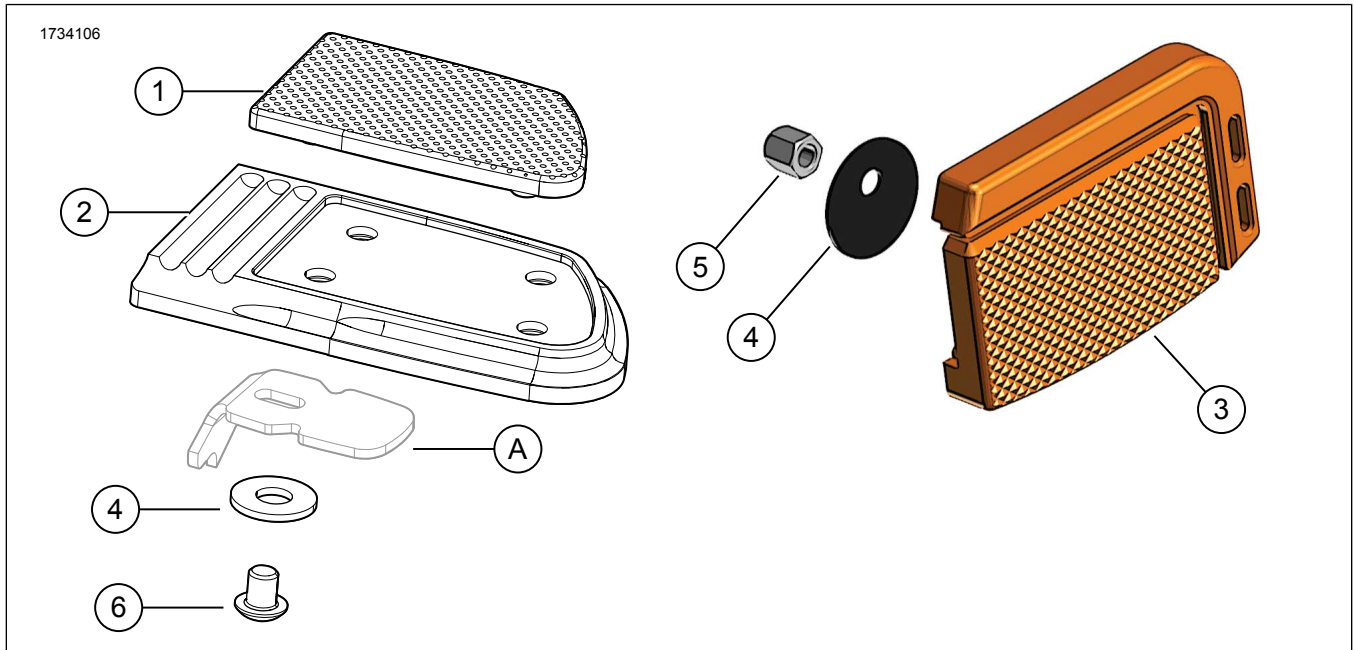

Figure 1. Contenu du kit : Kit de grande pédale de frein

**Tableau 2. Contenu du kit : Kit de grande pédale de frein**

<input checked="" type="checkbox"/>	Ar-ticle	Qté	Description	No de pièce/No de référence	Remarques
<input type="checkbox"/>	1	1	Patin de la pédale de frein	Non vendu séparément	
<input type="checkbox"/>	2	1	Couvercle de l'habillage, pédale de frein	Non vendu séparément	
<input type="checkbox"/>	3	1	Ensemble de pédale de frein, kit	Non vendu séparément	
<input type="checkbox"/>	4	1	Rondelle, Kits 50600179, 50600185, 50600186, 50600463, 50600464, 50600465	6333	
<input type="checkbox"/>			Rondelle, décalage, kits 50600511, 50600512	6421	
<input type="checkbox"/>	5	1	Contre-écrou, borgne, kits 50600511, 50600512	7549A	
<input type="checkbox"/>	6	1	Vis, Kits 50600179, 50600185, 50600186	4278	
<input type="checkbox"/>			Vis, Kits 50600463, 50600464, 50600465	10201226	
<b>Articles mentionnés dans le texte, mais non inclus dans le kit</b>					
<input checked="" type="checkbox"/>	A	1	Équipement d'origine (OE) Pédale de frein		

**REMARQUE**

Vérifier que tout le contenu est présent dans le kit avant d'installer ou de supprimer des éléments du véhicule.

**GÉNÉRALITÉS**

**Modèles**

Pour plus d'informations concernant la configuration des modèles, consultez le catalogue de vente au détail des pièces et accessoires ou la section Pièces et accessoires de [www.harley-davidson.com](http://www.harley-davidson.com) (disponible en anglais uniquement).

Assurez-vous que vous utilisez la plus récente version de la fiche d'instructions. Elle est disponible à : [www.harley-davidson.com/isheets](http://www.harley-davidson.com/isheets)

Communiquer avec le Centre de soutien aux clients Harley-Davidson au 1-800-258-2464 (États-Unis seulement) ou au 1-414-343-4056.

**Exigences d'installation**

**▲ AVERTISSEMENT**

La sécurité du conducteur et de ses passagers dépend de l'installation correcte de ce kit. Si vous n'avez pas les compétences nécessaires pour respecter ces procédures ou si vous n'avez pas les bons outils, demandez à un concessionnaire Harley-Davidson d'effectuer l'installation. Une mauvaise installation de ce kit peut entraîner la mort ou des blessures graves. (00308b)

**RETRAIT**

1. Voir la Figure 1. Retirer et mettre à l'écart le couvercle de pédale de frein précédemment installé de la pédale de frein.

**INSTALLATION**

1. Alignez le **nouvel** ensemble de patin sur la pédale de frein au pied (A) comme illustré.
2. Appliquer l'adhésif frein-filet à la vis (6).  
Consommable : LOCTITE 243 MEDIUM STRENGTH THREADLOCKER AND SEALANT (BLEU) (99642-97)
3. Installez la rondelle (4) et la vis (6).
4. Visser la vis (6) dans le trou du levier de frein et à l'arrière du patin.
5. Serrer la vis  
Couple : 13,56 N·m (10,0 ft-lbs)
6. Kits 50600511, 50600512: Installer la rondelle (4) sur le goujon fileté.
7. Installez le contre-écrou (5) sur le goujon fileté. Serrer.  
Couple : 13,6 N·m (10 ft-lbs)