



ANWEISUNGEN

J00315

2023-06-07



FLHR/FLHP WINDSCHILDSÄTZE

ALLGEMEINE INFORMATIONEN

Tabelle 1. Allgemeine Informationen

Sätze	Empfohlene Werkzeuge	Fähigkeitsniveau ⁽¹⁾
57768-00, 57809-04, 57921-98, 57924-98, 58135-94, 58193-94, 58194-94, 58195-94, 58327-97, 58327-06, 58433-96, 57400005, 57400640, 57400641	Schutzbrille, Drehmomentschlüssel	

(1) Festziehen auf den Drehmomentwert oder andere Werkzeuge und Techniken mittlerer Schwierigkeit erforderlich

INHALT DES SATZES



Abbildung 1. Inhalt des Satzes: Windschutzscheibensatz

Tabelle 2. Inhalt des Satzes: Windschutzscheibensatz

<input checked="" type="checkbox"/>	Vor dem Installieren oder Entfernen von Fahrzeugteilen überprüfen, ob alle Komponenten im Bausatz vorhanden sind.				
	Teil	Menge	Beschreibung	Teile-Nr.	Anmerkungen
<input type="checkbox"/>	1	2	Klebeband für horizontale Streben	58416-77A	
<input type="checkbox"/>	2	2	Klebeband für vertikale Streben	58417-77	
<input type="checkbox"/>	3	1	Windschutzscheibe	Nicht einzeln erhältlich	

ALLGEMEINES

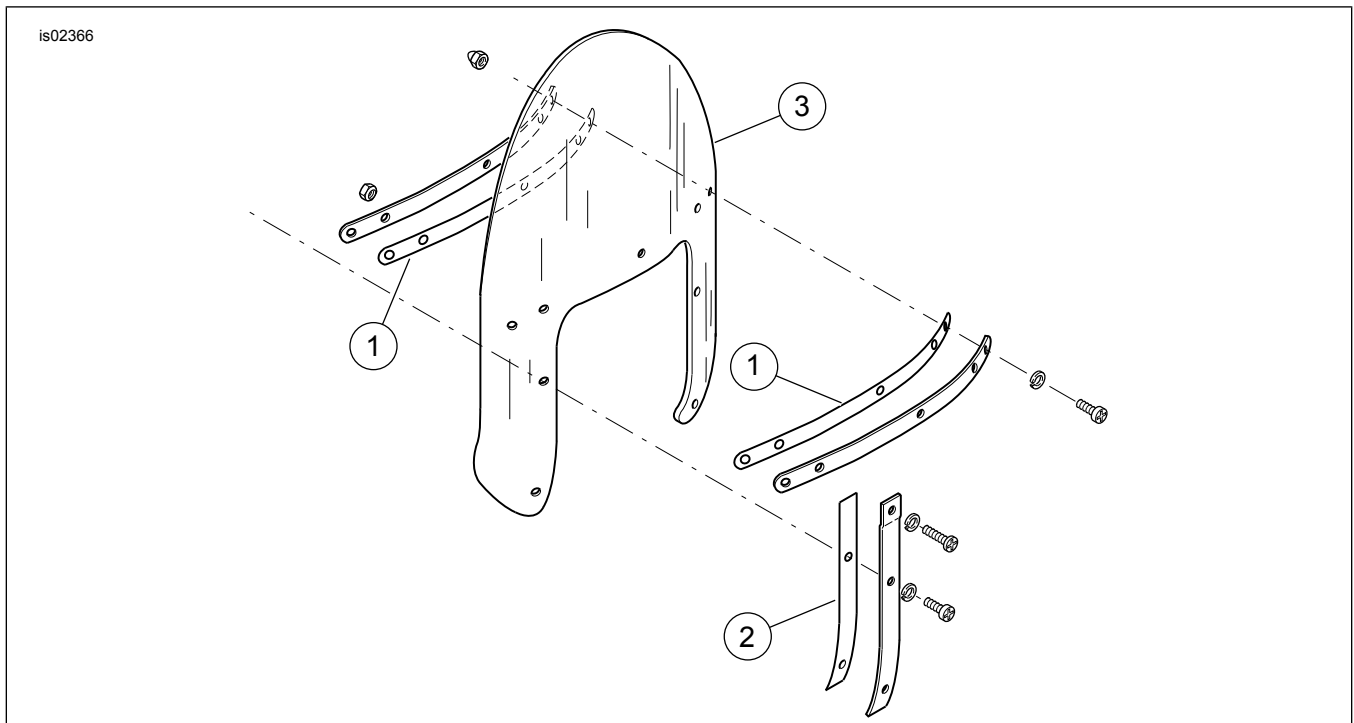
HINWEIS

Diese Anleitung **kann ein zusätzliches Video** enthalten, um den Installateur mit der Erläuterung eines bestimmten Teils der Baugruppe bei der Montage zu unterstützen. Am Ende dieser Anleitung ist möglicherweise ein entsprechendes Video verlinkt.

Modelle

Informationen zur Modellausstattung finden Sie im Teile und Zubehör (P&A) Einzelhandelskatalog oder im Abschnitt Teile und Zubehör von www.harley-davidson.com.

Achten Sie darauf, immer die neueste Version der Einbauanleitung zu verwenden. Diese finden Sie unter: h-d.com/isheets

Wenden Sie sich an das Harley-Davidson Customer Support Center unter 1-800-258-2464 (nur USA) oder 1-414-343-4056.

Einbauanforderungen

Ersatzteile gelten für alle Sätze. Informationen zu den Teilenummern der Streben und Montageteile siehe Ersatzteilkatalog des Fahrzeugs.

⚠ WARNUNG

Die Sicherheit von Fahrer und Sozius hängt vom korrekten Einbau dieses Satzes ab. Die entsprechenden Verfahren im Werkstatthandbuch befolgen. Falls es nicht möglich ist, dieses Verfahren selbst durchzuführen, bzw. nicht die richtigen Werkzeuge vorhanden sind, muss der Einbau von einem Harley-Davidson Händler durchgeführt werden. Unsachgemäßer Einbau dieses Satzes kann zu schweren oder tödlichen Verletzungen führen. (00333b)

HINWEIS

Diese Einbauanleitung bezieht sich auf Informationen aus dem Werkstatthandbuch. Für diesen Einbau ist ein Werkstatthandbuch für das jeweilige Modelljahr und Motorradmodell erforderlich und ist erhältlich bei:

- Einem Harley-Davidson-Händler.
- H-D Service-Informationportal, ein abonnementbasierter Zugang, der für die meisten Modelle ab 2001 verfügbar ist. Weitere Informationen finden Sie unter Häufig gestellte Fragen zu Abonnements.

HINWEIS

Bei Windschutzscheiben mit Flammgrafik keine Windschutzscheibenbeutel verwenden, da die Grafiken beschädigt werden könnten. (00393f)

Tabelle 3. Informationen zum Windschild

Sätze	Inhalt
57768-00	10 cm (4 Zoll) niedriger als Original (klar)
57809-04	Originalhöhe (klar mit Flammen)
57921-98	(International): 5 cm (2 Zoll) höher als Original (klar)
58193-94	Originalhöhe (klar)
58327-97	(International): Originalhöhe (klar)
58327-06	(International): 5 cm (2 Zoll) niedriger als Original (klar)
58433-96	5 cm (2 Zoll) höher als Original (klar)
58135-94	Originalhöhe (getönt)

Tabelle 3. Informationen zum Windschild

Sätze	Inhalt
58194-94	5 cm (2 Zoll) höher als Original (getönt)
58195-94	10 cm (4 Zoll) niedriger als Original (getönt)
57924-98	(International): 10 cm (4 Zoll) niedriger als Original (getönt)
57400005	(China), 10 cm (4 Zoll) niedriger als Original (klar)
57400640	Originalhöhe (orange getönt)
57400641	Originalhöhe (magenta getönt)

AUSBAU

1. Die Windschutzscheibe entfernen. Siehe Bedienungsanleitung.
2. Alle Montageteile entfernen, mit denen die Befestigungshalterungen und Streben am Windschild befestigt sind. Die Montageteile zur späteren Verwendung aufbewahren.

HINWEIS

Sicherstellen, dass das alte Klebeband vollständig von den Windschildstreben entfernt ist. Zurückbleibendes Klebeband führt zu Unebenheiten auf der Oberfläche; die Befestigungshalterungen sitzen dann nicht richtig auf dem Windschild.

3. Das alte Klebeband vollständig vom Windschild und den Streben entfernen.

EINBAU

⚠ WARNUNG

Falscher Einbau von Zubehörteilen oder inkorrektes Beladen mit Gepäck kann das Fahrverhalten und die Stabilität beeinträchtigen, was zu schweren oder tödlichen Verletzungen führen kann. (00455b)

HINWEIS

Beim Anziehen der Befestigungsschrauben darf das empfohlene Drehmoment nicht überschritten werden. Dadurch kann die Windschutzscheibe beschädigt werden. (00385a)

1. Das neue Klebeband aus dem Satz an den Stellen des neuen Windschildes anbringen, an denen sich am Original-Windschild Klebeband befand.
2. Die Befestigungshalterungen, Streben und Montageteile locker am Windschild anbringen. Die Muttern anziehen.
Drehmoment: 2,6–3 N·m (23–27 in-lbs) Mutter

FERTIGSTELLEN

⚠ WARNUNG

Wird nicht genügend Spielraum zwischen festen und beweglichen Teilen eingehalten, kann der Fahrer die Kontrolle über das Motorrad verlieren, was zu schweren oder tödlichen Verletzungen führen kann. (00378a)

HINWEIS

Befestigungsteile regelmäßig prüfen. Das Motorrad nie mit losen Befestigungen betreiben. Eine lockere Befestigung kann

die Beanspruchung an andere Befestigungen sowie den Windschild selbst erhöhen und zu frühzeitigen Defekten an Komponenten führen.

1. Windschutzscheibe einbauen. Siehe Bedienungsanleitung.
2. Die Windschutzscheibe nach dem Einbau überprüfen.
 - a. Sicherstellen, dass der gesamte Vorderrad-Gabeleinschlag von links nach rechts nicht durch die Windschutzscheibenbefestigung eingeschränkt wird.
 - b. Falls Einschränkungen auftreten muss die Windschutzscheibe justiert werden, um den benötigten Freiraum zu erhalten.

PFLEGE UND REINIGUNG

HINWEIS

Polycarbonat-Windschutzscheiben/-Windabweiser erfordern sachgemäße Handhabung und Wartung. Eine unsachgemäße Wartung von Polycarbonat kann zu Schäden an Windschutzscheibe/Windabweiser führen. (00483e)

HINWEIS

Nur von Harley-Davidson empfohlene Produkte auf Harley-Davidson Windschutzscheiben benutzen. Keine aggressiven Chemikalien oder Regenschutzprodukte benutzen, da diese Schäden auf der Oberfläche der Windschutzscheibe wie Mattwerden oder Schleierbildung verursachen können. (00231c)

HINWEIS

Sonnenlichtreflektionen an der inneren Krümmung der Windschutzscheibe können zu bestimmten Tageszeiten zu extremer Hitzebildung an den Motorradinstrumenten führen. Das Fahrzeug behutsam abstellen. Das Motorrad der Sonne zugewandt parken und eine undurchsichtige Abdeckung auf die Instrumente legt oder die Windschutzscheibe so ausrichtet, dass keine Reflektionen entstehen.

Angetrocknete Insekten lassen sich leichter entfernen, wenn man den Windschild vor der Reinigung ca. 15 Minuten lang mit einem sauberen, nassen Tuch bedeckt.

Reinigung von Polycarbonat bei intensivem Sonnenlicht oder hohen Temperaturen vermeiden. Pulverförmige, scheuernde oder alkalische Reinigungsmittel beschädigen die Windschutzscheibe. Windschutzscheibe niemals mit einer Rasierklinge oder anderen scharfkantigen Werkzeugen abschaben, da dies zu permanenten Schäden führen wird.