



## MGA KIT NG FLHR/FLHP WINDSHIELD

### PANGKALAHATANG IMPORMASYON

#### Talahanayan 1. Pangkalahatang Impormasyon

Mga Kit	Mga Iminumungkahing Kagamitan	Antas ng Kasanayan <sup>(1)</sup>
57768-00, 57809-04, 57921-98, 57924-98, 58135-94, 58193-94, 58194-94, 58195-94, 58327-97, 58327-06, 58433-96, 57400005, 57400640, 57400641	Mga Salaming Pangkaligtasan, Lyabe ng Torque	

(1) Kinakailangan ang paghihigpit sa halaga ng torque o iba pang mga katamtamang kagamitan at pamamaraan

### MGA NILALAMAN NG KIT

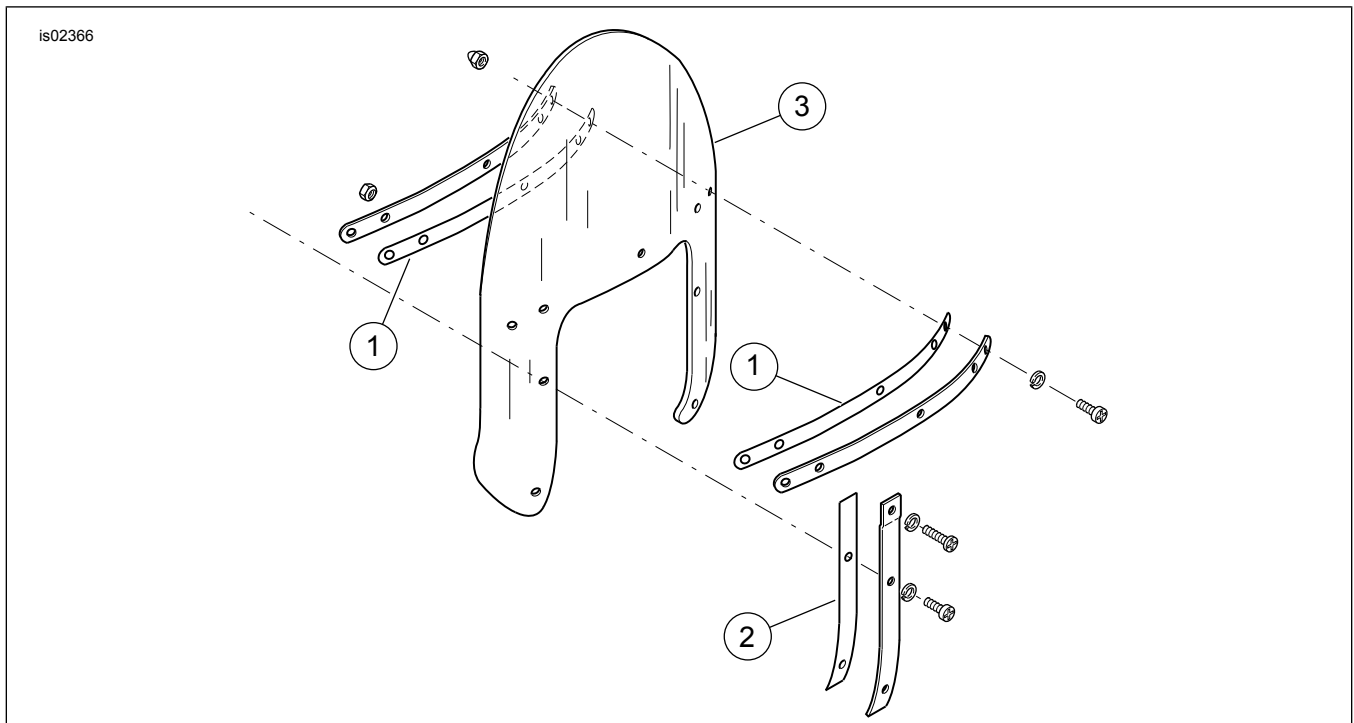

Figure 1. Mga Nilalaman ng Kit: Kit ng Windshield

#### Talahanayan 2. Mga Nilalaman ng Kit: Kit ng Windshield

Tiyakin na lahat ng nilalaman ay nasa kit bago magkabit o magtanggap ng mga item mula sa sasakyan.					
<input checked="" type="checkbox"/>	Item	Qty	Paglalarawan	Part No. (Piyesa Blg.)	Mga tala
<input type="checkbox"/>	1	2	Tape para sa pahalang na mga brace	58416-77A	
<input type="checkbox"/>	2	2	Tape para sa patayo na mga brace	58417-77	
<input type="checkbox"/>	3	1	Windshield	Hindi ipinagbibili nang hiwalay	

### PANGKALAHATAN

#### TALA

Ang talaan na ito ng tagubilin ay maaaring may isang **Supplemental na Video** upang matulungan ang nagkakabit

na maunawaan ang partikular na bahagi ng pag-assemble. Ang naka-link na video ay matatagpuan sa dulo ng talaan ng tagubilin na ito.



## Mga Modelo

Para sa impormasyon ng fitment ng modelo, tingnan ang Parts and Accessories (Mga Piyesa at Accessory) (P&A) Retail na Katalogo o ang seksyon ng mga Piyesa at Accessory ng [www.harley-davidson.com](http://www.harley-davidson.com).

Tiyakin na ginagamit ang pinakabagong bersyon ng pahina ng tagubilin. Makukuha ito sa: [h-d.com/isheets](http://h-d.com/isheets)

Makipag-ugnayan sa Harley-Davidson Customer Support Center sa 1-800-258-2464 (para sa U.S. lang) o sa 1-414-343-4056.

## Mga Kinakailangan sa Pagkakabit

Ang mga Pamalit na Bahagi ay nalalapat sa lahat ng mga kit. Tingnan ang Katalogo ng mga Bahagi ng sasakyan para sa mga brace at impormasyon ng numero ng bahagi ng hardware.

### ▲ BABALA

Ang kaligtasan ng nagmamaneho at pasahero ay nakasalalay sa tamang pag-i-install ng kit na ito. Gamitin ang naaangkop na mga pamamaraan sa manwal ng serbisyo. Kung ang pamamaraan ay hindi abot ng iyong kakayahan o wala kang mga angkop na kasangkapan, ipagawa sa isang dealer ng Harley-Davidson ang pag-i-install. Ang maling pag-i-install ng kit na ito ay maaaring magresulta sa kamatayan o malubhang pinsala. (00333b)

### TALA

*Tumutukoy sa impormasyon sa manwal ng serbisyo ang pahina ng tagubilin na ito. Ang manwal ng serbisyo para sa taon/modelo ng motorsiklo ay kinakailangan para sa pagkakabit na ito at makukuha sa:*

- Isang Harley-Davidson dealer.
- H-D Service Information Portal (Portal ng Impormasyon sa Serbisyo), isang akses na nakabatay sa subscription na magagamit ng karamihang 2001 at mas bagong modelo. Para sa higit pang impormasyon, tingnan ang Mga madalas itanong tungkol sa mga subscription.

### PAUNAWA

Huwag gumamit ng mga windshield bag sa mga flamed na windshield. Maaaring mapinsala ang graphics. (00393f)

### Talahanayan 3. Impormasyon ng Windshield

Mga Kit	Mga Nilalaman
57768-00	4 pulgada na mas maikli kaysa sa stock (malinaw)
57809-04	Taas ng stock (malinaw na may mga apoy)
57921-98	(Internasyonal): 2 pulgada na mas mataas kaysa sa stock (malinaw)
58193-94	Taas ng stock (malinaw)
58327-97	(Internasyonal): Taas ng stock (malinaw)
58327-06	(Internasyonal): 2 pulgada na mas maikli kaysa sa stock (malinaw)
58433-96	2 pulgada na mas mataas kaysa sa stock (malinaw)
58135-94	Taas ng stock (smoked)
58194-94	2 pulgada na mas maikli kaysa sa stock (smoked)
58195-94	4 pulgada na mas maikli kaysa sa stock (smoked)

### Talahanayan 3. Impormasyon ng Windshield

Mga Kit	Mga Nilalaman
57924-98	(Internasyonal): 4 pulgada na mas maikli kaysa sa stock (smoked)
57400005	(Tsina), 4 pulgada na mas maikli kaysa sa stock (malinaw)
57400640	Taas ng stock (orange na tint)
57400641	Taas ng stock (magenta na tint)

## ALISIN

1. Tanggalin ang windshield. Tingnan ang manwal ng may-ari.
2. Tanggalin ang lahat ng hardware na nagkakabit sa mga pangmount na bracket at mga brace sa windshield. Itabi ang hardware para sa pagkakabit mamaya.

### TALA

*Tiyakin na ang lahat ng lumang tape ay ganap na natanggal mula sa mga brace ng windshield. Kung hindi tatanggalin ang tape, magsasanhi ito ng mga iregularidad sa itaas at ang mga pangmount na bracket ay hindi didikit ng maayos sa windshield.*

3. Tanggalin ang lahat ng lumang tape mula sa windshield o mga brace.

## IKABIT

### ▲ BABALA

Ang hindi wastong pagkakabit ng mga accessory o paglo-load ng kargada ay maaaring makaapekto sa katatagan at pagmamaneho ng motorsiklo, na maaaring magresulta sa kamatayan o malubhang pinsala. (00455b)

### PAUNAWA

Huwag lumampas sa inirekomendang torque kapag nag-i-install ng mga mounting screw. Maaaring mapinsala ang windshield. (00385a)

1. Ikabit ang **bagong** tape mula sa kit sa mga bahagi ng bagong windshield na may tape sa stock na windshield.
2. Maluwag na ikabit ang mga pangmount na bracket, mga brace at hardware sa windshield. Higpitan ang mga nut.

Torque: 2,6–3 N·m (23–27 in-lbs) Nut

## KUMPLETUHIN

### ▲ BABALA

Ang hindi pagbibigay ng sapat na espasyo sa pagitan ng mga nakatigil at gumagalaw na bahagi ay pwedeng maging sanhi ng pagkawala ng kontrol, na maaaring magresulta sa kamatayan o malubhang pinsala. (00378a)

### TALA

*Suriin ang mounting hardware pana-panahon. Huwag imaneho nang may maluluwag na mount. Ang maluwag na pagkakabit ay nagdudulot ng karagdagang stress sa iba pang mga nakakabit na mount, gayundin sa mismong windshield, at maaaring magresulta sa maagang pagpalya ng mga piyesa.*

1. Ikabit ang windshield. Tingnan ang manwal ng may-ari.

2. Siyasatin ang windshield matapos makumpleto ang pagkakabit nito.
  - a. Siguraduhin na ang pagkakakabit ng windshield ay hindi nalilimitahan ang buong paggalaw pakaliwa o pakanan ng harapang assembly ng fork.
  - b. Kapag nagkaroon ng limitadong paggalaw, i-adjust ang windshield hanggang matamo ang tamang galaw nito.

## **PANGANGALAGA AT PAGLILINIS**

<b>PAUNAWA</b>
----------------

**Ang mga polycarbonate na windshield/wind deflector ay nangangailangan ng wastong pansin at pangangalaga upang mapanatili. Kapag hindi maayos na napanatili ang polycarbonate, maaari itong magresulta sa pagkapinsala ng windshield/wind deflector. (00483e)**

<b>PAUNAWA</b>
----------------

**Gumamit lamang ng mga inirerekomendang produkto ng Harley-Davidson sa mga windshield ng Harley-Davidson. Huwag gumamit ng matatampang na kemikal o mga rain sheeting na produkto, na maaaring maging sanhi ng pinsala sa ibabaw ng windshield, tulad ng paglabo o hazing. (00231c)**

### *TALA*

*Ang aninag ng araw sa loob ng kurba sa windshield, sa mga partikular na oras sa loob ng isang araw, ay maaaring magdulot ng matinding pag-init sa mga instrumento ng motorsiklo. Ugaliing mag-ingat sa pagpaparada. Pumarada nang nakaharap sa araw, maglagay ng bagay na hindi nilalampasan ng liwanag sa mga instrumento, o ayusin ang windshield upang maiwasan ang mga aninag.*

*Ang pagtakip sa windshield gamit ang malinis at basang tela nang 15 minuto bago ito linisin ay magpapadali sa pagtanggap ng tuyong insektong dumikit dito.*

Huwag linisin ang polycarbonate sa matinding sikat ng araw o kapag sobrang init ng panahon. Ang mapulbo, nakakagasgas o alkaline na mga panglinis ay nakakasira ng windshield. Huwag kayurin ang windshield gamit ang labaha o iba pang matalas na instrumento dahil magdudulot ito ng permanenteng pinsala.