



## BỘ SẢN PHẨM KÍNH CHẮN GIÓ FLHR/FLHP

### THÔNG TIN CHUNG

Bảng 1. Thông tin chung

Bộ sản phẩm	Dụng cụ khuyến nghị	Trình độ tay nghề <sup>(1)</sup>
57768-00, 57809-04, 57921-98, 57924-98, 58135-94, 58193-94, 58194-94, 58195-94, 58327-97, 58327-06, 58433-96, 57400005, 57400640, 57400641	Kính an toàn, Cờn siết lực	

(1) Yêu cầu siết tới giá trị mô-men xoắn hoặc các công cụ và kỹ thuật vừa phải

### CÁC CHI TIẾT TRONG BỘ SẢN PHẨM

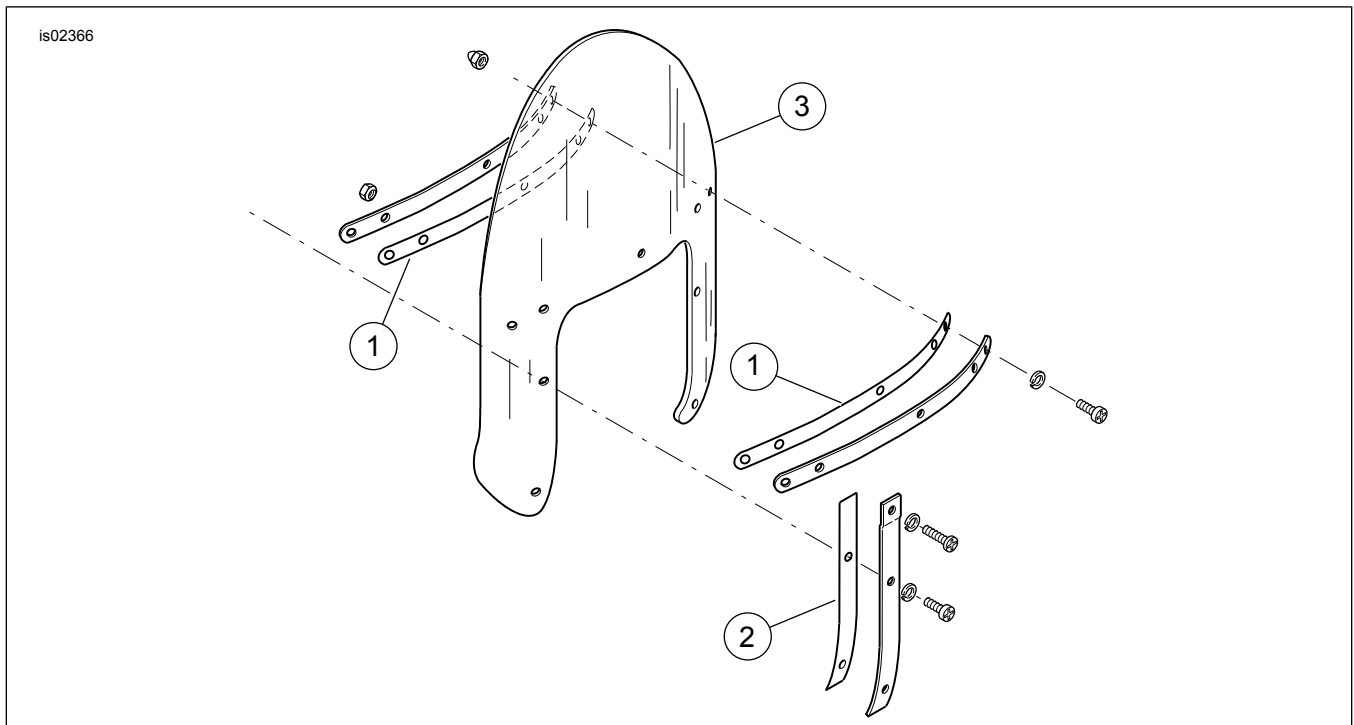

Hình 1. Các chi tiết trong bộ sản phẩm: Bộ kính chắn gió

Bảng 2. Các chi tiết trong bộ sản phẩm: Bộ kính chắn gió

Đảm bảo rằng bộ kit có đủ thành phần trước khi tiến hành lắp hoặc tháo linh kiện khỏi xe.					
<input checked="" type="checkbox"/>	Mặt hàng	Số lượng	Mô tả	Số bộ phận	Lưu ý
<input type="checkbox"/>	1	2	Bảng keo cho nẹp ngang	58416-77A	
<input type="checkbox"/>	2	2	Bảng keo cho nẹp dọc	58417-77	
<input type="checkbox"/>	3	1	Kính chắn gió	Không bán rời	

# THƯỜNG

## LƯU Ý

Bảng hướng dẫn này có thể có Video bổ sung để hỗ trợ người lắp đặt làm rõ một phần nhất định của cụm lắp ráp. Một video được liên kết sẽ được đặt ở cuối bảng hướng dẫn này.

## Mẫu xe

Để biết phụ tùng phù hợp với mẫu xe nào, vui lòng xem Phụ tùng và phụ kiện (P&A) Catalog Bán lẻ hoặc mục Phụ tùng và Phụ kiện trên [www.harley-davidson.com](http://www.harley-davidson.com)

Kiểm tra xem tờ hướng dẫn có phải là phiên bản mới nhất không. Nó có sẵn tại: [h-d.com/isheets](http://h-d.com/isheets)

Liên hệ Trung tâm Hỗ trợ Khách hàng Harley-Davidson theo số điện thoại 1-800-258-2464 (chỉ Hoa Kỳ) hoặc 1-414-343-4056.

## Yêu cầu lắp đặt

Phụ tùng bảo dưỡng áp dụng cho tất cả các bộ dụng cụ. Xem Danh mục phụ tùng của xe để biết thông tin về mã phụ tùng nẹp kính chắn gió và phần cứng.

### ⚠ CẢNH BÁO

Sự an toàn của người lái và người ngồi sau phụ thuộc vào việc lắp đặt chính xác bộ chi tiết này. Sử dụng các quy trình thích hợp trong hướng dẫn bảo dưỡng. Nếu bạn không đủ khả năng làm theo quy trình hoặc không có đúng dụng cụ, hãy nhờ đại lý của Harley-Davidson thực hiện việc lắp đặt. Việc lắp sai bộ chi tiết này có thể dẫn đến thương tích nghiêm trọng hoặc tử vong. (00333b)

## LƯU Ý

Tờ hướng dẫn này có tham chiếu đến thông tin hướng dẫn bảo dưỡng. Quá trình lắp đặt này đòi hỏi phải có sách hướng dẫn bảo dưỡng của mẫu mô-tô thuộc năm này và có sẵn từ:

- Đại lý Harley-Davidson.
- Cổng thông tin dịch vụ H-D, truy cập theo đăng ký có sẵn với hầu hết các mẫu xe từ 2001 trở về sau. Để biết thêm thông tin, hãy xem mục Câu hỏi thường gặp về đăng ký.

### THÔNG BÁO

Không sử dụng túi che kính chắn gió với kính chắn gió có họa tiết lửa. Họa tiết sẽ bị hư hỏng. (00393f)

Bảng 3. Thông tin kính chắn gió

Bộ sản phẩm	Nội dung
57768-00	Ngắn hơn 4 inch so với mẫu của hãng (trong suốt)
57809-04	Chiều cao theo mẫu của hãng (trong suốt với ngọn lửa)
57921-98	(Quốc tế): Cao hơn 2 inch so với mẫu của hãng (trong suốt)
58193-94	Chiều cao theo mẫu của hãng (trong suốt)
58327-97	(Quốc tế): Chiều cao theo mẫu của hãng (trong suốt)
58327-06	(Quốc tế): Ngắn hơn 2 inch so với mẫu của hãng (trong suốt)
58433-96	Cao hơn 2 inch so với mẫu của hãng (trong suốt)
58135-94	Chiều cao theo mẫu của hãng (màu khói)

Bảng 3. Thông tin kính chắn gió

Bộ sản phẩm	Nội dung
58194-94	Cao hơn 2 inch so với mẫu của hãng (màu khói)
58195-94	Ngắn hơn 4 inch so với mẫu của hãng (màu khói)
57924-98	(Quốc tế): Ngắn hơn 4 inch so với mẫu của hãng (màu khói)
57400005	(Trung Quốc), ngắn hơn 4 inch so với mẫu của hãng (trong suốt)
57400640	Chiều cao theo mẫu của hãng (tông màu cam)
57400641	Chiều cao theo mẫu của hãng (tông màu đỏ tươi)

## THÁO

- Tháo kính chắn gió. Xem hướng dẫn sử dụng.
- Tháo tất cả phần cứng cố định giá đỡ và nẹp khỏi kính chắn gió. Giữ các bộ phận này để sử dụng sau.

## LƯU Ý

Đảm bảo rằng tất cả các băng cũ đã được tháo hoàn toàn khỏi nẹp kính chắn gió. Để băng dính thừa sẽ gây ra sự bất thường trên bề mặt và giá đỡ sẽ không được gắn đúng cách trên kính chắn gió.

- Tháo tất cả băng cũ khỏi kính chắn gió hoặc nẹp.

## LẮP ĐẶT

### ⚠ CẢNH BÁO

Việc lắp đặt phụ kiện hoặc chất tải không đúng cách có thể gây ảnh hưởng đến độ ổn định và khả năng xử lý của mô tô, dẫn đến thương tích nghiêm trọng hoặc tử vong. (00455b)

### THÔNG BÁO

Không vượt quá mô-men xoắn được khuyến cáo khi bắt đinh vít lắp. Kính chắn gió có thể bị hư hỏng. (00385a)

- Dán băng dính mới từ bộ dụng cụ đến các khu vực của kính chắn gió mới có băng dính trên kính chắn gió theo mẫu của hãng.
- Lắp lỏng giá đỡ, nẹp và phần cứng vào kính chắn gió. Siết chặt đai ốc.

Mô-men: 2,6–3 N·m (23–27 in-lbs) Đai ốc

## HOÀN THÀNH

### ⚠ CẢNH BÁO

Nếu không có đủ khoảng hở giữa các chi tiết cố định và chuyển động, thì người lái có thể mất khả năng kiểm soát xe, dẫn đến thương tích nghiêm trọng hoặc tử vong. (00378a)

## LƯU Ý

Kiểm tra chi tiết giá gắn định kỳ. Tuyệt đối không lái xe khi các giá gắn bị lỏng. Giá gắn bị lỏng tạo thêm áp lực cho các giá gắn khác cũng như chính kính chắn gió và có thể làm cho các bộ phận sớm bị hỏng.

- Lắp kính chắn gió. Xem hướng dẫn sử dụng.

2. Kiểm tra kính chắn gió sau khi hoàn thành lắp đặt.
  - a. Đảm bảo rằng giá lắp kính chắn gió không cản trở chuyển động tối đa về bên phải và bên trái của cụm phuộc trước.
  - b. Nếu có cản trở, điều chỉnh kính chắn gió cho đến khi không còn cản trở nữa.

## BẢO DƯỠNG VÀ VỆ SINH

### THÔNG BÁO

Kính chắn gió/bộ đổi hướng gió polycarbonate cần có sự chú ý và bảo dưỡng thích hợp để đảm bảo hoạt động tốt. Không bảo dưỡng polycarbonate đúng cách có thể dẫn đến hư hỏng kính chắn gió/bộ đổi hướng gió. (00483e)

### THÔNG BÁO

Chỉ sử dụng các sản phẩm được Harley-Davidson khuyến cáo trên kính chắn gió của Harley-Davidson. Không sử dụng hóa chất có đặc tính mạnh hoặc sản phẩm phủ tránh mưa, chúng có thể làm hỏng bề mặt kính chắn gió, như kính bị đục hoặc mờ. (00231c)

### LƯU Ý

*Ánh mặt trời phản chiếu từ mặt cong bên trong của kính chắn gió, tại một số thời điểm nhất định trong ngày, có thể làm cụm đồng hồ của xe nóng bỏng. Luôn cẩn thận khi đổ xe. Đổ xe quay về hướng mặt trời, đặt một vật chắn sáng trên cụm đồng hồ hoặc điều chỉnh kính chắn gió để tránh phản chiếu.*

*Phủ một tấm vải sạch, ướt lên kính chắn gió trong 15 phút trước khi rửa giúp tẩy vết côn trùng khô dễ hơn.*

Không vệ sinh polycarbonate dưới ánh nắng gắt hoặc ở nhiệt độ cao. Chất tẩy dạng bột, chất tẩy có tính ăn mòn hoặc chất tẩy gốc kiềm sẽ làm hư hại kính chắn gió. Không bao giờ được dùng dao lam hoặc các dụng cụ sắc khác để cạo kính chắn gió vì sẽ gây hư hại vĩnh viễn.