



INSTRUCCIONES

94100419

2023-01-30



KITS DE RETROVISOR

INFORMACIÓN GENERAL

Tabla 1. Información general

Kits	Herramientas sugeridas	Nivel de habilidad ⁽¹⁾
56000394, 56000406	Gafas de seguridad, llave dinamométrica	

(1) Es necesario apretar al valor del par de apriete u otras herramientas moderadas y técnicas

CONTENIDOS DEL KIT



Figura 1. Contenido del kit: Kits de retrovisor

Tabla 2. Contenido del kit: Kits de retrovisor

Verifique que todos los contenidos estén presentes en el equipo antes de instalar o quitar elementos del vehículo.					
<input checked="" type="checkbox"/>	Artículo	Cantidad	Descripción	N.º de pieza	Notas
<input type="checkbox"/>	1	1	Calavera Willie G, cromada	56000394	Incluye los artículos 2 al 6.
<input type="checkbox"/>		1	Calavera Willie G, negra	56000406	
<input type="checkbox"/>	2	1	Retrovisor, derecho, cromado	56000395	
<input type="checkbox"/>		1	Retrovisor, derecho, negro	56000402	
<input type="checkbox"/>	3	1	Retrovisor, izquierdo, cromado	56000396	
<input type="checkbox"/>		1	Retrovisor, izquierdo, negro	56000404	
<input type="checkbox"/>	4	1	Arandela plana, cromada	6771A	
<input type="checkbox"/>		1	Arandela plana, negra	12404	
<input type="checkbox"/>	5	1	Arandela de presión, cromada	7127	
<input type="checkbox"/>		1	Arandela de presión, negra	7155	
<input type="checkbox"/>	6	1	Tuerca ciega, cromada	10400083	
<input type="checkbox"/>		1	Tuerca ciega, negra	10400082	

GENERALIDADES

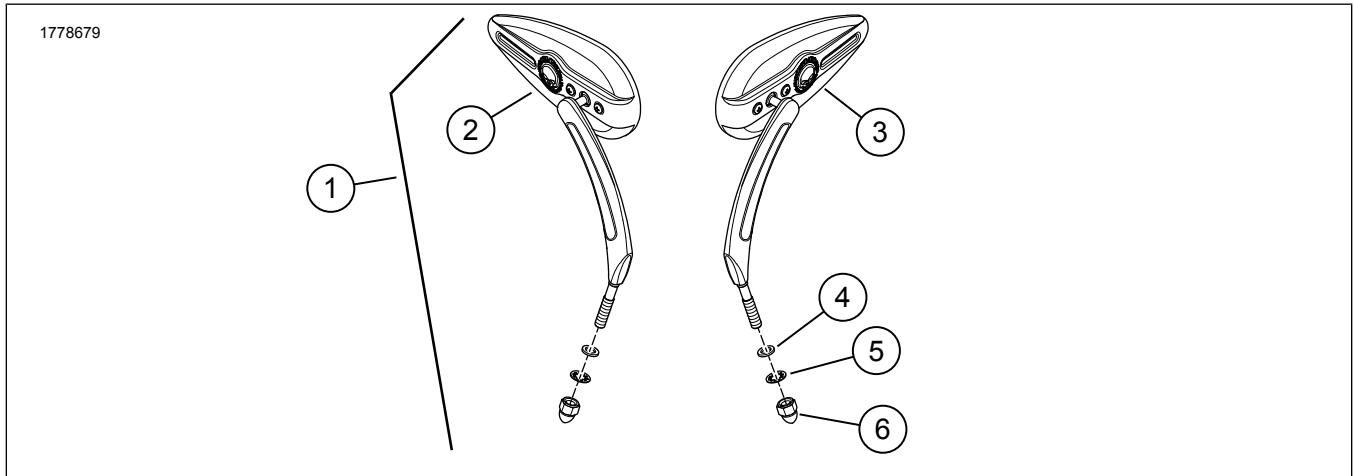
Modelos

Compruebe que se esté usando la versión más actual de la hoja de instrucciones. Está disponible en: h-d.com/isheets

Contacte con el Centro de soporte para clientes de Harley-Davidson al 1-800-258-2464 (solamente EE. UU.) o al 1-414-343-4056.

TODOS LOS MODELOS (EXCEPTO LOS MODELOS XG Y REV MAX)

1. Retire y deseche el retrovisor actual, la arandela y la tuerca ciega.

2. Vea la Figura 2. Instale la arandela plana (2) en el perno del retrovisor.
3. **Vehículos con señales de giro montadas en la parte inferior de las carcasas de las palancas manuales (excepto los modelos XL de 2004 y posteriores):** Asegure el espejo usando la arandela de presión (3) y la tuerca ciega (4).
4. **Para vehículos con señales de giro alejadas de las carcasas de la palanca manual:**
 - a. Instale el perno del espejo en la carcasa de la palanca manual.
 - b. Asegure el espejo con la arandela plana (2), la arandela de bloqueo (3) y la tuerca tapón (4).
5. Ajuste los retrovisores para un campo de visión adecuado y apriete.

Par: 13,5–18,9 N·m (10–14 ft-lbs)

 - a. Compruebe el ajuste y reposicione si es necesario.
 - b. Verifique la holgura del tanque de extremo a extremo del manillar.



Figura 2. Conjunto del espejo

MODELOS XG

1. Vea la Figura 3. Extraer el espejo.
 - a. Quite la tuerca de tubo (3).

- b. Quite el espejo (1).
 - c. Quite el soporte del espejo (4).
2. Instale el espejo.
 - a. Instale el soporte del espejo (4). Ajuste.

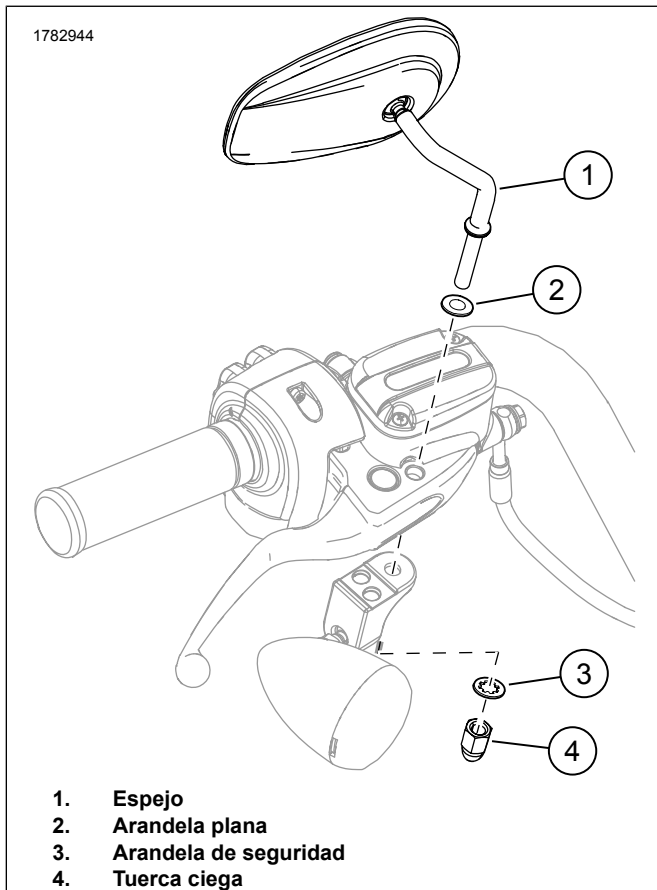
Par: 11,7–14,3 N·m (104–127 in-lbs)
 - b. Instale la tuerca de tubo (3) en el vástago del espejo (2).
 - c. Instale el espejo y la tuerca de tubo en el soporte del espejo.
 - d. Ajuste el espejo (1). Apriete la tuerca de tubo.

Par: 11,7–14,3 N·m (104–127 in-lbs)



Figura 3. Espejo

AJUSTE DEL PIVOTE DEL ESPEJO

1. Vea la Figura 4. Ajuste la tensión del pivote.
 - a. Apriete poco a poco los tornillos de ajuste (1). Ajuste.

Par: 1,1–4 N·m (10–35 in-lbs)
 - b. Verifique la resistencia del pivote del espejo y siga apretando según sea necesario. **No exceda las 35 lb-pulg.**

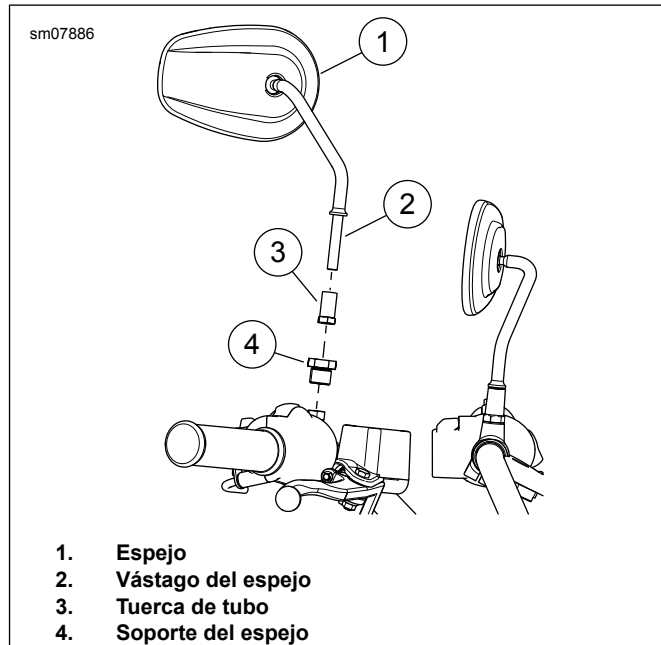
1778677

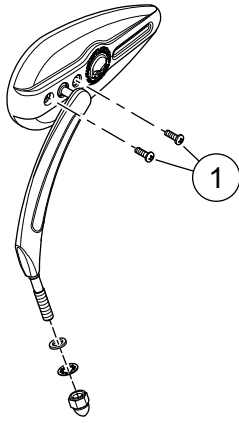

1. Tornillo de ajuste (2)

Figura 4. Tornillos de ajuste