



AYNA KİTLERİ

GENEL BİLGİLER

Tablo 1. Genel Bilgi

Kitler	Önerilen Aletler	Beceri Seviyesi ⁽¹⁾
56000394, 56000406	Koruyucu Gözlük, Tork Anahtarı	

(1) Tork değerine göre veya diğer gerekli orta seviye aletler ve tekniklere göre sıkma

KİT İÇERİKLERİ

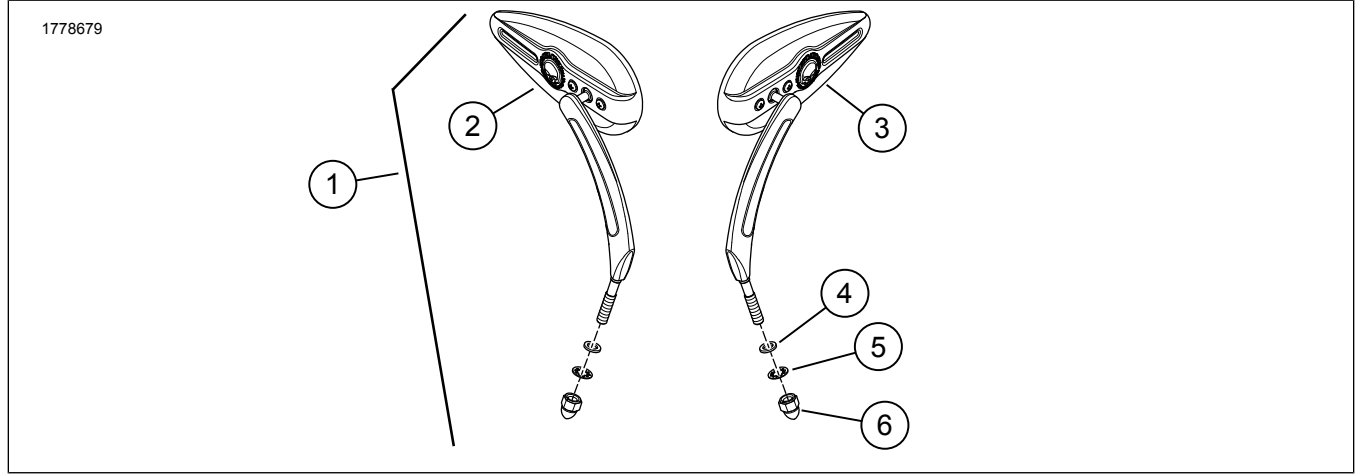

Şekil 1. Kit İçerikleri: Ayna Kitleri

Tablo 2. Kit İçerikleri: Ayna Kitleri

✓	Öge	Mikt- ar	Açıklama	Part No.	Notlar
<input type="checkbox"/>	1	1	Willie G Skull, krom	56000394	Parça 2-6'yı içerir.
<input type="checkbox"/>	1	1	Willie G Skull, siyah	56000406	
<input type="checkbox"/>	2	1	Ayna, sağ, krom	56000395	
<input type="checkbox"/>	2	1	Ayna, sağ, siyah	56000402	
<input type="checkbox"/>	3	1	Ayna, sol, krom	56000396	
<input type="checkbox"/>	3	1	Ayna, sol, siyah	56000404	
<input type="checkbox"/>	4	1	Düz rondela, krom	6771A	
<input type="checkbox"/>	4	1	Düz rondela, siyah	12404	
<input type="checkbox"/>	5	1	Kilit rondelası, krom	7127	
<input type="checkbox"/>	5	1	Kilit rondelası, siyah	7155	
<input type="checkbox"/>	6	1	Taçlı somun, krom	10400083	
<input type="checkbox"/>	6	1	Taçlı somun, siyah	10400082	

GENEL

Modeller

En güncel talimat kılavuzunu kullandığınızdan emin olun.
Kılavuza şuradan ulaşılabilir: h-d.com/isheets

1-800-258-2464 (yalnızca ABD) veya 1-414-343-4056 numaralı telefonlardan Harley-Davidson Müşteri Destek Merkezi ile iletişim kurun.

TÜM MODELLER (XG VE REV MAX MODELLERİ HARİÇ)

- Mevcut aynayı, rondelayı ve taçlı somunu çıkarın ve atın.
- Bkz. Şekil 2. Düz rondelayı (2) ayna saplamasına takın.

3. **Dönüş sinyalleri kumanda kolu yuvalarının alt tarafında monte edilen araçlar için (2004 ve sonraki XL modelleri hariç):** Aynayı kilit rondelası (3) ve taçlı somunu (4) kullanarak sabitleyin.
4. **Dönüş sinyalleri kumanda kolu yuvalarından uzağa monte edilmiş modeller için:**
 - a. Ayna saplamasını kumanda kolu yuvasına takın.
 - b. Aynayı düz rondela (2), kilit rondelası (3) ve taçlı somun (4) ile sabitleyin.
5. Uygun görüş açısı için aynaları ayarlayın ve sıkın.
Tork: 13,5–18,9 N·m (10–14 ft-lbs)
 - a. Gerekirse ayarı kontrol edin ve yeniden konumlandırın.
 - b. Gidon ve depo arasında kilitlemek için yeterli boşluk olduğunu kontrol edin.

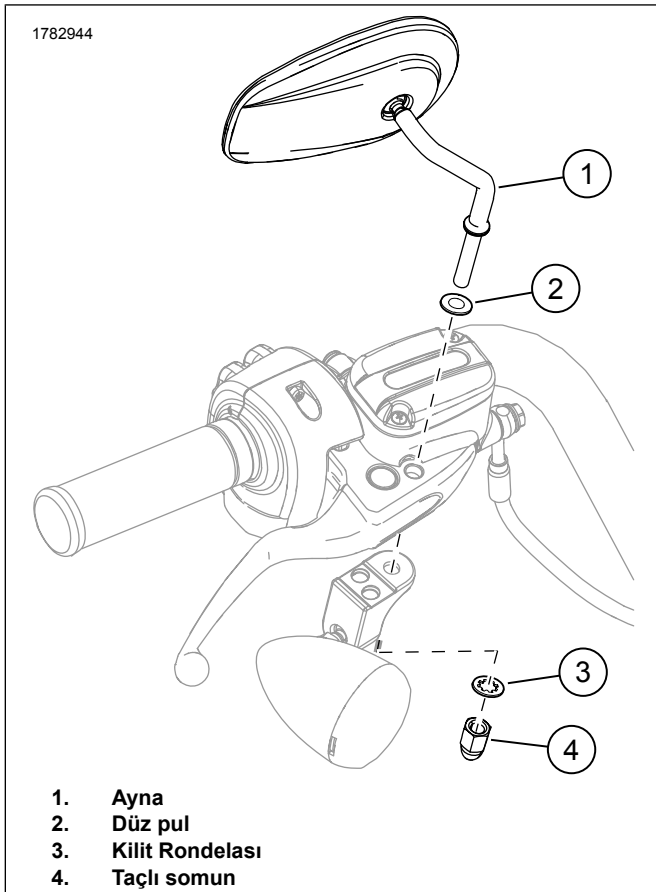

Şekil 2. Ayna Tertibatı

XG MODELLERİ

1. Bkz. Şekil 3. Aynayı çıkarın.
 - a. Boru somununu (3) çıkarın.
 - b. Aynayı (1) çıkarın.
 - c. Ayna montajını (4) çıkarın.

2. Aynayı takın.
 - a. Ayna montajını (4) takın. Sıkın.
Tork: 11,7–14,3 N·m (104–127 in-lbs)
 - b. Ayna sapına (2) boru somununu (2) takın.
 - c. Aynayı ve boru somununu ayna montajına takın.
 - d. Aynayı (1) ayarlayın. Boru somununu sıkın.
Tork: 11,7–14,3 N·m (104–127 in-lbs)

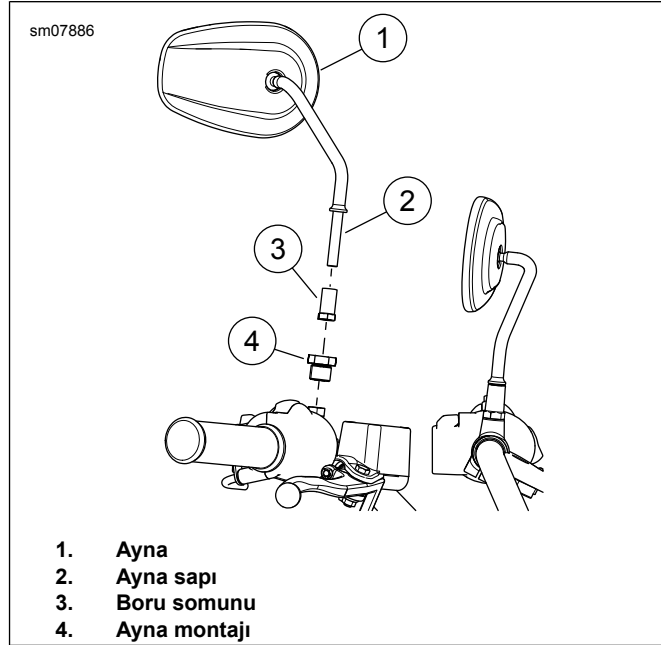

Şekil 3. Ayna

AYNA PİVOT AYARI

1. Bkz. Şekil 4. Pivot gerilimini ayarlayın.
 - a. Ayar vidalarını (1) kademeli olarak sıkın. Sıkın.
Tork: 1,1–4 N·m (10–35 in-lbs)
 - b. Ayna pivot direncini kontrol edin ve gerektiği şekilde sıkmaya devam edin. **35 in-lb değerini aşmayın.**

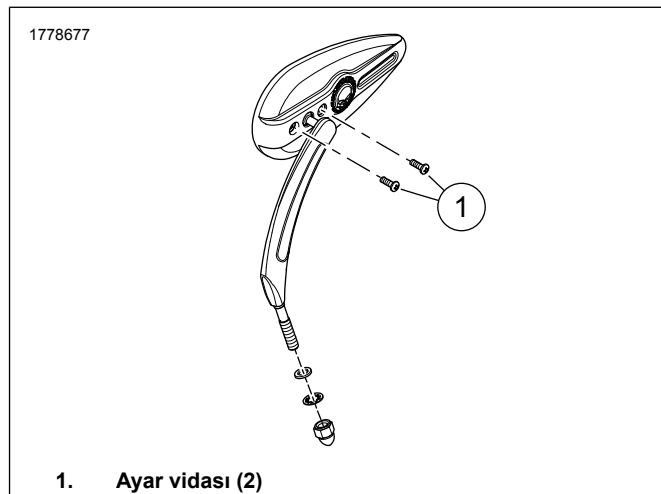

Şekil 4. Ayar Vidaları