



# HƯỚNG DẪN

94100419

2023-01-30



## BỘ GƯƠNG

### THÔNG TIN CHUNG

Bảng 1. Thông tin chung

Bộ sản phẩm	Dụng cụ khuyến nghị	Trình độ tay nghề <sup>(1)</sup>
56000394, 56000406	Kính an toàn, Cẩn siết lực	

(1) Yêu cầu siết tới giá trị mô-men xoắn hoặc các công cụ và kỹ thuật vừa phải

### CÁC CHI TIẾT TRONG BỘ SẢN PHẨM

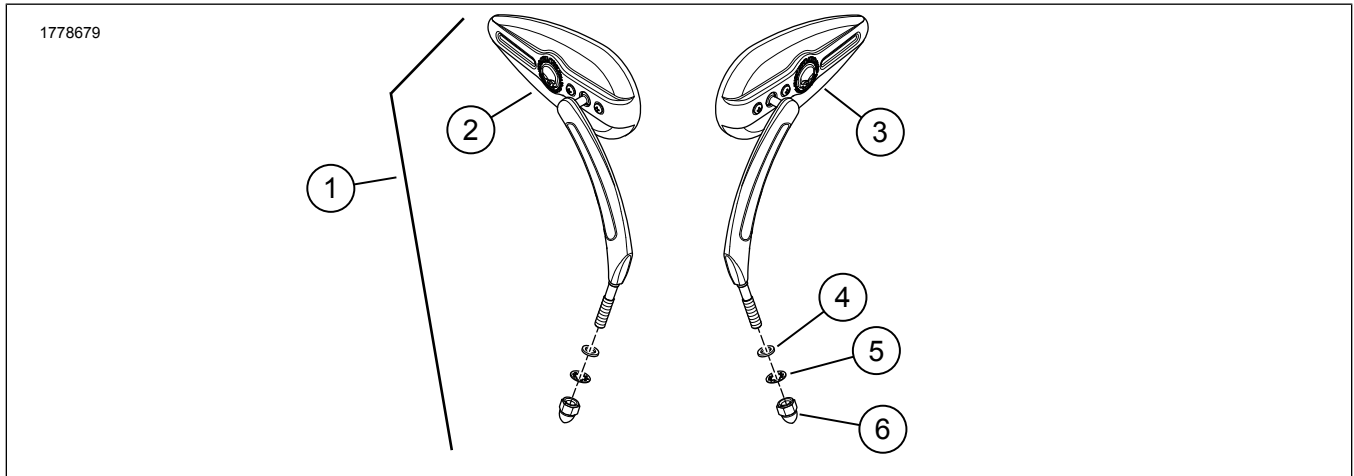

Hình 1. Các chi tiết trong bộ sản phẩm: Bộ gương

Bảng 2. Các chi tiết trong bộ sản phẩm: Bộ gương

Đảm bảo rằng bộ kit có đủ thành phần trước khi tiến hành lắp hoặc tháo linh kiện khỏi xe.					
<input checked="" type="checkbox"/>	Mặt hàng	Số lượng	Mô tả	Số bộ phận	Lưu ý
<input type="checkbox"/>	1	1	Willie G Skull, mạ crôm	56000394	Bao gồm chi tiết 2-6.
<input type="checkbox"/>		1	Willie G Skull, màu đen	56000406	
<input type="checkbox"/>	2	1	Gương, bên phải, màu đen	56000395	
<input type="checkbox"/>		1	Gương, phải, đen	56000402	
<input type="checkbox"/>	3	1	Gương, bên trái, mạ crôm	56000396	
<input type="checkbox"/>		1	Gương, trái, đen	56000404	
<input type="checkbox"/>	4	1	Vòng đệm, mạ crôm	6771A	
<input type="checkbox"/>		1	Vòng đệm dẹt, màu đen	12404	
<input type="checkbox"/>	5	1	Vòng đệm khóa, mạ crôm	7127	
<input type="checkbox"/>		1	Vòng đệm dẹt, màu đen	7155	
<input type="checkbox"/>	6	1	Đai ốc nón, crôm	10400083	
<input type="checkbox"/>		1	Đai ốc nón, đen	10400082	

### THƯỜNG

#### Mẫu xe

Kiểm tra xem tờ hướng dẫn có phải là phiên bản mới nhất không. Nó có sẵn tại: [h-d.com/isheets](http://h-d.com/isheets)

Liên hệ Trung tâm Hỗ trợ Khách hàng Harley-Davidson theo số điện thoại 1-800-258-2464 (chỉ Hoa Kỳ) hoặc 1-414-343-4056.

### TẤT CẢ CÁC MẪU XE (NGOẠI TRỪ MẪU XG VÀ REV MAX)

1. Tháo và loại bỏ gương, vòng đệm và đai ốc nón hiện có.
2. Xem Hình 2. Lắp vòng đệm dẹt (2) trên rive gương.



3. **Đối với xe mô tô có đèn xi nhan lắp vào mặt dưới của vỏ cần tay (ngoại trừ các mẫu xe XL 2004 trở lên):** Dùng vòng đệm hãm (3) và đai ốc mũ (4) để cố định gương.
4. **Đối với xe có đèn xi nhan gắn cách xa ốp tay lái:**
  - a. Lắp đinh tán gương vào ốp tay gạt.
  - b. Cố định gương bằng với vòng đệm phẳng (2), vòng đệm khóa (3) và đai ốc nón (4).
5. Điều chỉnh gương cho đúng tầm nhìn, rồi siết chặt.  
Mô-men: 13,5–18,9 N·m (10–14 ft-lbs)
  - a. Kiểm tra điều chỉnh và đặt lại vị trí nếu cần.
  - b. Xác minh khoảng sáng gầm xe từ khóa đến khóa.

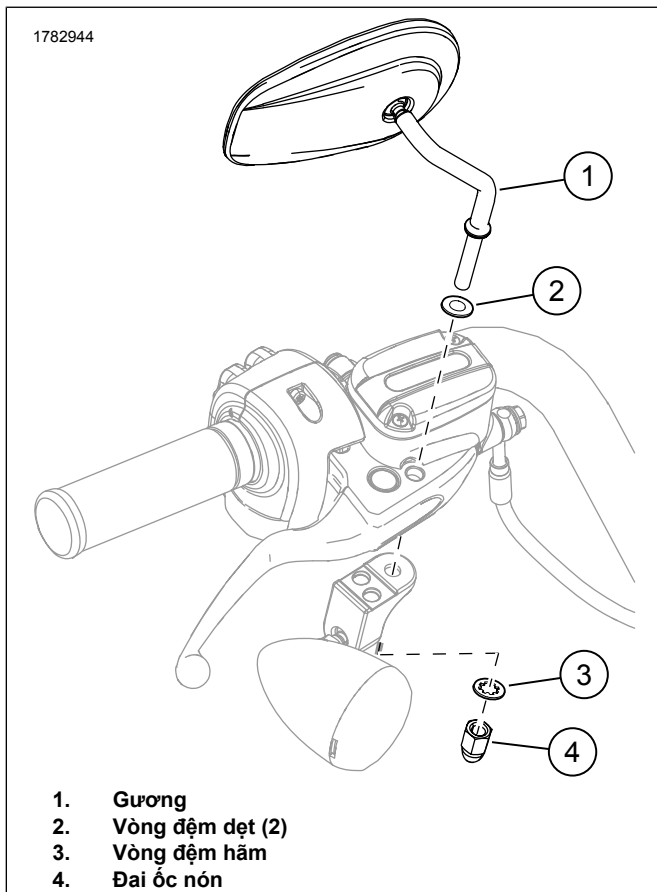

Hình 2. Cụm gương

## CÁC MẪU XE XG

1. Xem Hình 3. Tháo gương.
  - a. Tháo đai ốc dài (3).
  - b. Tháo gương (1).
  - c. Tháo trụ lắp gương (4).

2. Lắp gương.
  - a. Lắp trụ lắp gương (4). Siết chặt.  
Mô-men: 11,7–14,3 N·m (104–127 in-lbs)
  - b. Lắp đai ốc dài (3) vào thân gương (2).
  - c. Lắp gương và đai ốc dài vào trụ lắp gương.
  - d. Điều chỉnh gương (1). Siết chặt đai ốc dài.  
Mô-men: 11,7–14,3 N·m (104–127 in-lbs)

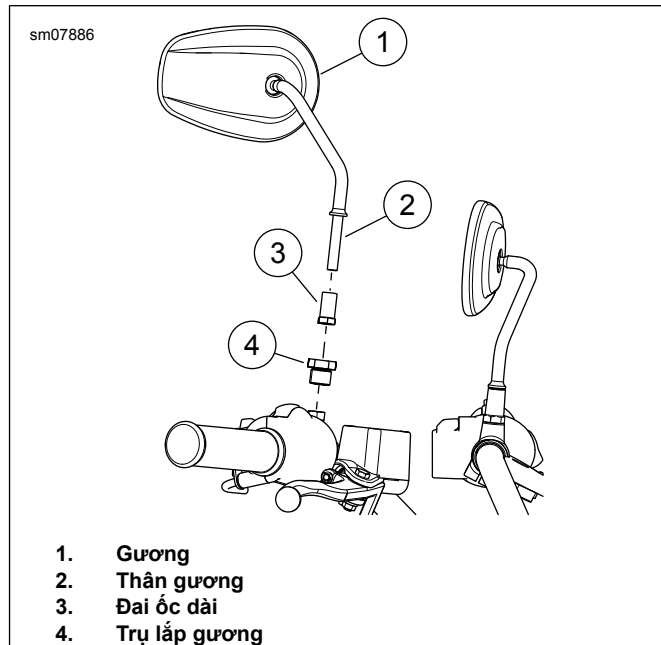

Hình 3. Gương

## ĐIỀU CHỈNH TRỤC GƯƠNG

1. Xem Hình 4. Điều chỉnh lực siết của trục.
  - a. Vận chặt dần vít điều chỉnh (1). Siết chặt.  
Mô-men: 1,1–4 N·m (10–35 in-lbs)
  - b. Kiểm tra sức cản quanh trục gương và tiếp tục siết chặt hơn nếu cần. **Không vượt quá 3,9 Nm (35 in-lbs).**

1778677

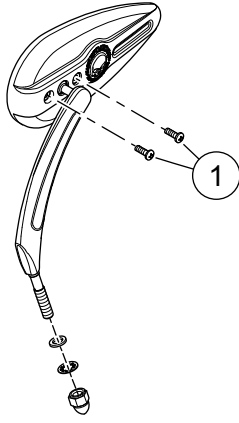

1. Vít điều chỉnh (2)

Hình 4. Vít điều chỉnh