



後視鏡套件

一般資訊

表格1。一般資訊

套件	建議工具	技能水準 ⁽¹⁾
56000394、56000406	防護眼鏡，扭矩扳手	
(1) 按扭矩值或其他適當工具和所需技術進行緊固		

套件內容



圖1。套件內容：後視鏡套件

表格2。套件內容：後視鏡套件

請先確認工具包內具備所有內容，再於車輛上安裝或拆卸項目。					
<input checked="" type="checkbox"/>	項目	數量	說明	Part No.	附註
<input type="checkbox"/>	1	1	WILLIEG骷髏，鍍鉻	56000394	包括項目2-6。
<input type="checkbox"/>		1	WILLIEG骷髏，黑色	56000406	
<input type="checkbox"/>	2	1	後視鏡，右側，鍍鉻	56000395	
<input type="checkbox"/>		1	後視鏡，右側，黑色	56000402	
<input type="checkbox"/>	3	1	後視鏡，左側，鍍鉻	56000396	
<input type="checkbox"/>		1	後視鏡，左側，黑色	56000404	
<input type="checkbox"/>	4	1	平墊圈，鍍鉻	6771A	
<input type="checkbox"/>		1	平墊圈，黑色	12404	
<input type="checkbox"/>	5	1	鎖緊墊圈，鍍鉻	7127	
<input type="checkbox"/>		1	鎖緊墊圈，黑色	7155	
<input type="checkbox"/>	6	1	蓋形螺母，鍍鉻	10400083	
<input type="checkbox"/>		1	黑色蓋形螺母	10400082	

概述

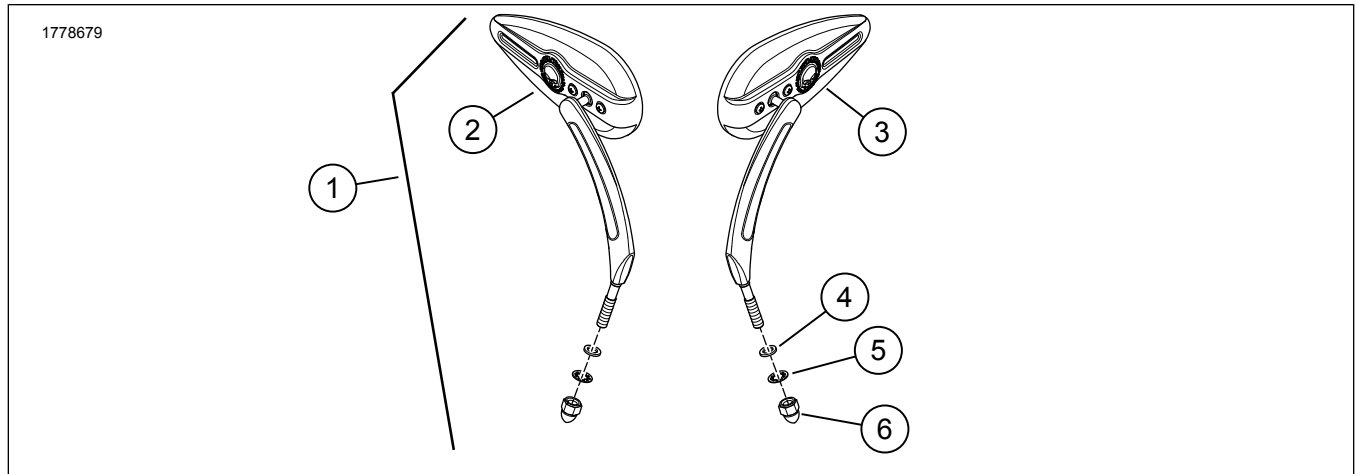
車型

確認使用最新版的說明書。
h-d.com/isheets

Harley-Davidson Customer Support Center，電話：
1-800-258-2464（僅限美國）或1-414-343-4056。

可在以下位置取得：

所有車型（XG和REVMAX車型除外）

- 取下現有後視鏡、墊圈和蓋形螺母並丟棄。
- 參見圖2。將平墊圈（2）安裝到後視鏡螺柱（2）上。
- 對於將方向燈安裝到手操縱桿外殼底部的重車（2004年及以後的XL車型除外）：使用鎖緊墊圈（3）和蓋形螺母（4）固定後視鏡。

4. 對於方向燈安裝位置遠離手操縱桿外殼的重車：
 - a. 將後視鏡螺柱安裝到手操縱桿外殼。
 - b. 使用平墊圈(2)、鎖緊墊圈(3)和蓋形螺母(4)安裝後視鏡。
5. 調整後視鏡以獲得適當的視野並鎖緊。

扭矩: 13.5–18.9 N·m (10–14 ft-lbs)

 - a. 若有需要, 請檢查調整並重新放置。
 - b. 確認把手從一邊鎖定位置轉到另一邊鎖定位置的油箱間隙。



圖2。後視鏡組件

XG車型

1. 參見圖3。拆下後視鏡。
 - a. 拆下管螺母(3)。
 - b. 拆下後視鏡(1)。
 - c. 拆下後視鏡底座(4)。
2. 安裝後視鏡。
 - a. 安裝後視鏡底座(4)。鎖緊。

扭矩: 11.7–14.3 N·m (104–127 in-lbs)
 - b. 將管螺母(3)安裝至後視鏡柱(2)。

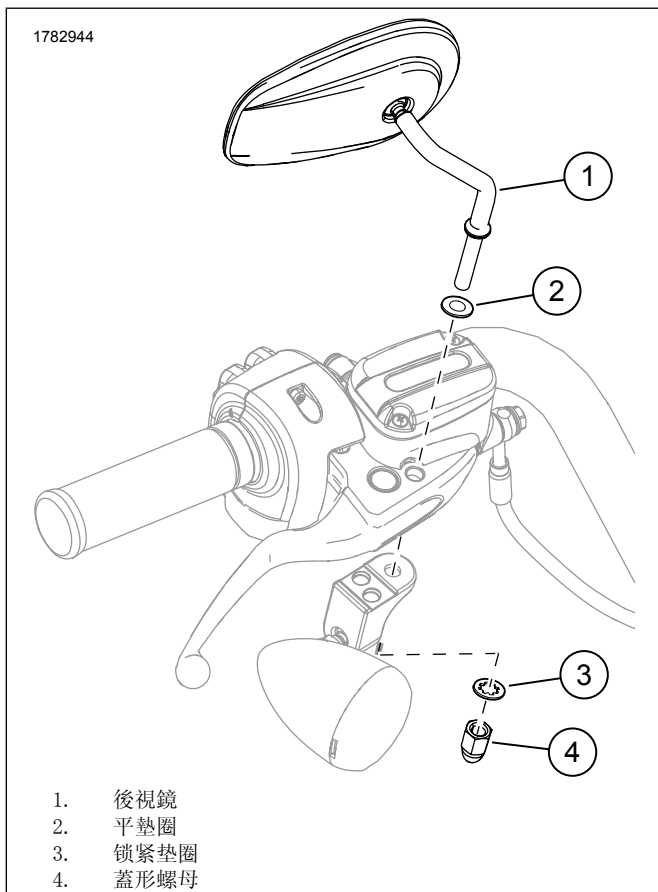
- c. 將後視鏡和管螺母安裝至後視鏡底座。
- d. 調整後視鏡(1)。鎖緊管螺母。

扭矩: 11.7–14.3 N·m (104–127 in-lbs)



圖3。後視鏡

後視鏡樞軸調節

1. 參見圖4。調整樞軸張力。
 - a. 逐漸擰緊調節螺絲(1)。鎖緊。

扭矩: 1.1–4 N·m (10–35 in-lbs)
 - b. 檢查後視鏡樞軸阻力, 必要時繼續擰緊。請勿超過35 in-lbs。

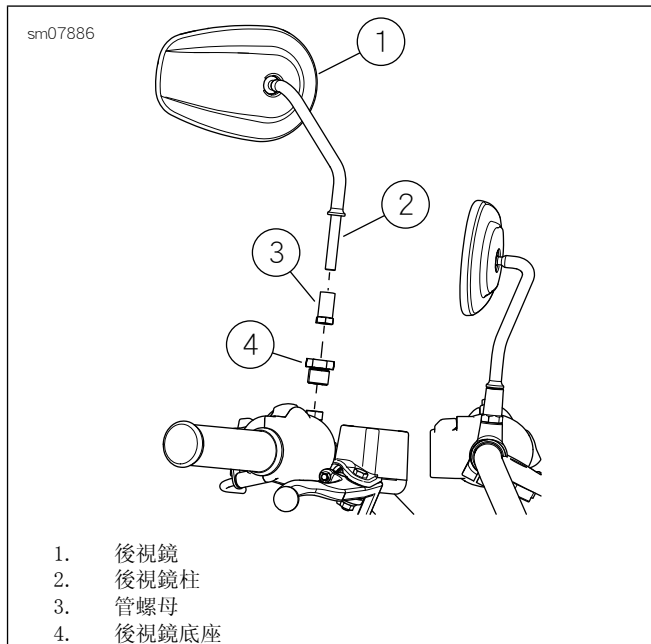
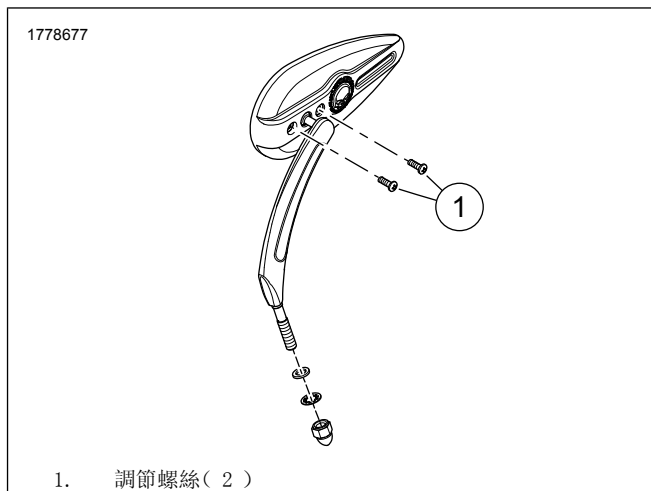

圖4。調節螺絲