



## TÜKÖRKÉSZLETEK

### ÁLTALÁNOS TUDNIVALÓK

Táblázat 1. Általános információk

Készletek	Javasolt szerszámok	Nehézségi szint <sup>(1)</sup>
56000394, 56000406	Védőszemüveg, Nyomatékkulcs	

(1) Húzza meg az előírt nyomaték értékre, vagy használjon egyéb kíméletes technikát és szerszámot

### A KÉSZLET TARTALMA

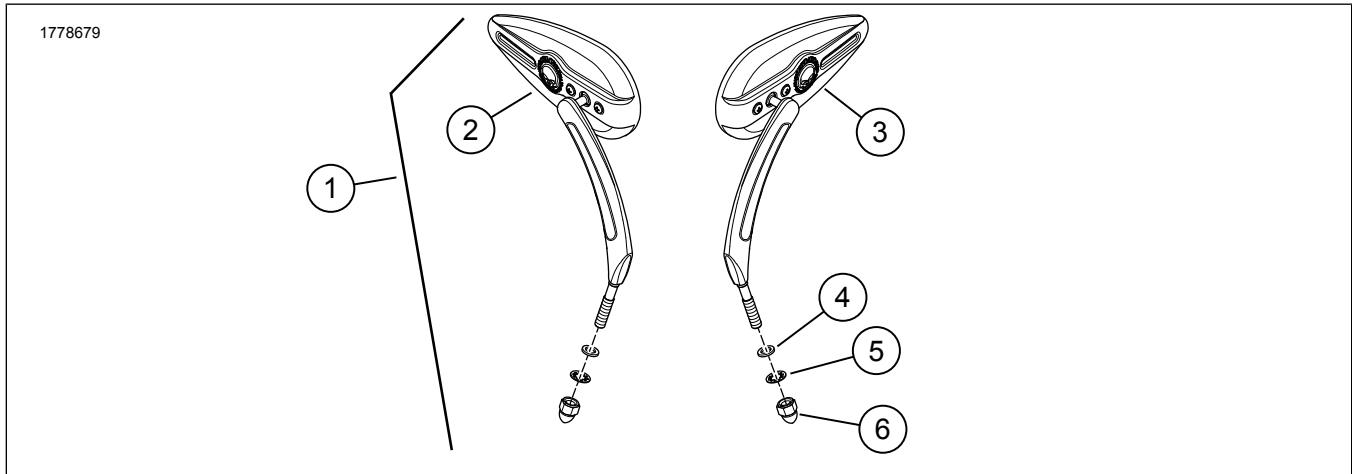

Ábra 1. A készlet tartalma: Tükörkészletek

Táblázat 2. A készlet tartalma: Tükörkészletek

Ellenőrizze, hogy mindent megtalál-e a készletben, mielőtt a járműre alkatrészeket szerelne vagy alkatrészeket távolítana el róla.					
<input checked="" type="checkbox"/>	Tétel	Menny.	Leírás	Part No.	Megjegyzések
<input type="checkbox"/>	1	1	Willie G Koponya, króm	56000394	Tartalmazza a 2-6. pontot.
<input type="checkbox"/>		1	Willie G Skull, fekete	56000406	
<input type="checkbox"/>	2	1	Tükör, jobbra, króm	56000395	
<input type="checkbox"/>		1	Tükör, jobb, fekete	56000402	
<input type="checkbox"/>	3	1	Tükör, balra, króm	56000396	
<input type="checkbox"/>		1	Tükör, bal, fekete	56000404	
<input type="checkbox"/>	4	1	Lapos alátét, króm	6771A	
<input type="checkbox"/>		1	Lapos alátét, fekete	12404	
<input type="checkbox"/>	5	1	Zár alátét, króm	7127	
<input type="checkbox"/>		1	Zár alátét, fekete	7155	
<input type="checkbox"/>	6	1	Kalapanya, krómozott	10400083	
<input type="checkbox"/>		1	Kalapanya, fekete	10400082	

### ÁLTALÁNOS TUDNIVALÓK

#### Modellek

Győződjön meg arról, hogy az útmutatólap legfrissebb verzióját használja. Ez itt érhető el: [h-d.com/isheets](http://h-d.com/isheets)

A Harley-Davidson ügyfélszolgálati központja az 1-414-343-4056-os, illetve (csak az USA-ban) az 1-800-258-2464-es telefonszámon érhető el.

### MINDEN MODELL (KIVÉVE AZ XG ÉS REV MAX MODELLEKET)

- Távolítsa el és dobja el a meglévő tükört, alátétet és makkanyát.
- Lásd: 2. ábra. Szerelje fel a lapos alátétet (2) a tükörcsapra.

3. **Olyan járművek, amelyek irányjelzői az alábbiak alá vannak felszerelve: kézikaros házak (kivéve a 2004-es és későbbi XL modelleket):** Rögzítőtükör zárosóval (3) és makkanyával (4).
4. **Kéztől távol szerelt irányjelzőkkel ellátott járművek karházak:**
  - a. Szerelje be a tükörcsapot a kézi kar házához.
  - b. Biztonságos tükör lapos alátéttel (2), zárbetéttel (3) és makkanyával (4).
5. Állítsa be a tükröket, hogy látómezejük megfelelő legyen, majd húzza meg őket.  
Nyomaték: 13,5–18,9 N·m (10–14 ft-lbs)
  - a. Ellenőrizze a beállítást, és szükség esetén igazítsa meg.
  - b. Ellenőrizze a kormány zár-zár tartályának távolságát.

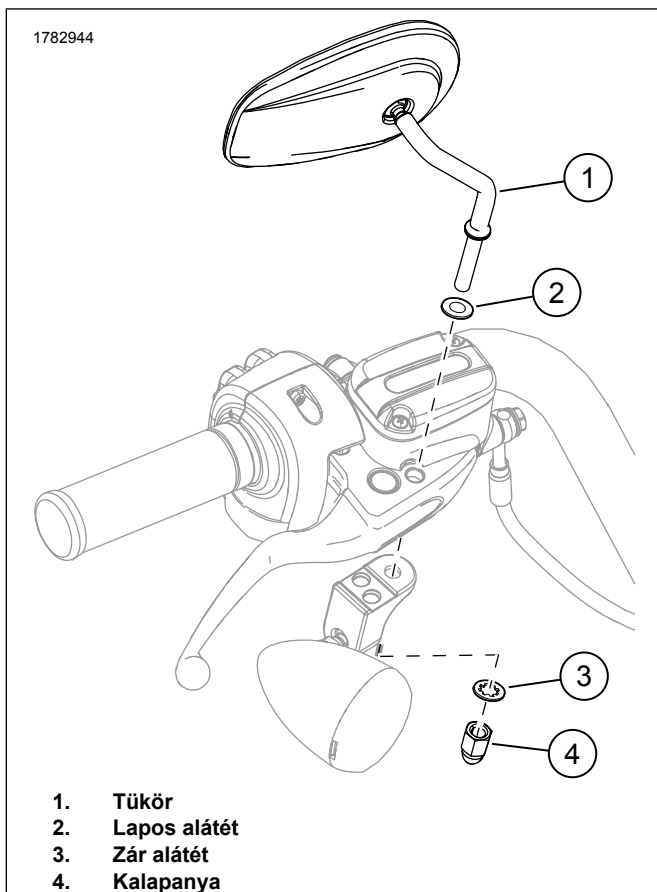

Ábra 2. Tükör szerelvény

## XG MODELLEK

1. Lásd: 3. ábra. Távolítsa el a tükröt.
  - a. Távolítsa el a csőnyát (3).
  - b. Távolítsa el a tükröt (1).
  - c. Távolítsa el a tükrőtartót (4).

2. Szerelje fel a tükröt.
  - a. Szerelje fel a tükrőtartót (4). Húzza meg.  
Nyomaték: 11,7–14,3 N·m (104–127 in-lbs)
  - b. Szerelje fel a csőnyát (3) a tükrő szárára (2).
  - c. Szerelje fel a tükröt és a csőnyát a tükrőtartóra.
  - d. Állítsa be a tükröt (1). Húzza meg a csőnyát.  
Nyomaték: 11,7–14,3 N·m (104–127 in-lbs)

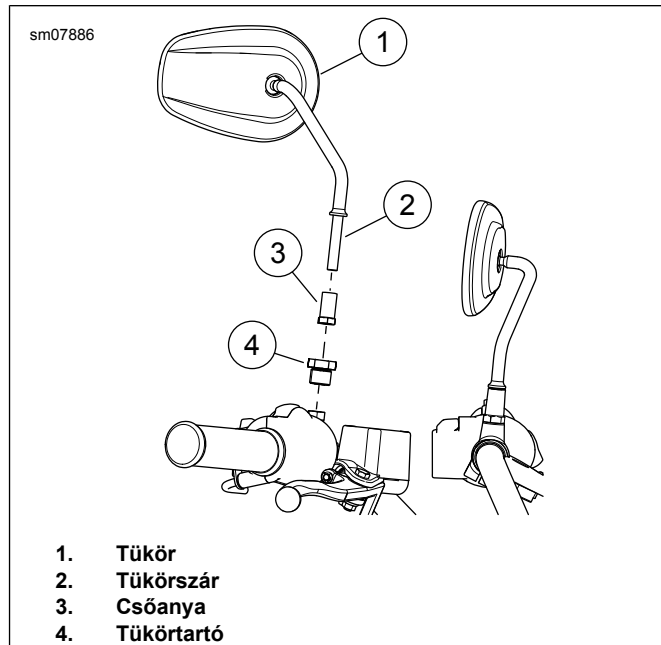

Ábra 3. Tükör

## TÜKÖR PIVOT BEÁLLÍTÁSA

1. Lásd: 4. ábra. Állítsa be a csukló feszességét.
  - a. Fokozatosan rögzített beállítócsavarok (1). Húzza meg.  
Nyomaték: 1,1–4 N·m (10–35 in-lbs)
  - b. Ellenőrizze a tükrő forgási ellenállását, és szükség szerint folytassa a meghúzást. **Ne lépje túl a 4 Nm (35 in-lbs) meghúzási nyomatékértéket.**

1778677

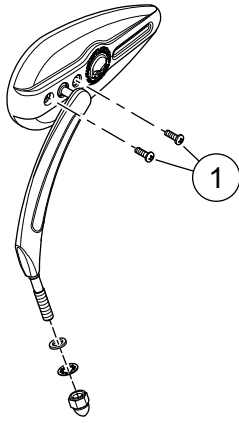

1. Beállítócsavar (2)

Ábra 4. Beállító csavarok