



SOZIUSRÜCKENLEHNE FÜR TOUR-PAK

ALLGEMEINE INFORMATIONEN

Tabelle 1. Allgemeine Informationen

Sätze	Empfohlene Werkzeuge	Fähigkeitsniveau ⁽¹⁾
52300312, 52300314, 52300316, 52300317, 52300319, 52300334, 52300335, 52300359, 52300360, 52300567, 52300572, 52300574, 52300744	Schutzbrille, Drehmomentschlüssel	

(1) Festziehen auf den Drehmomentwert oder andere Werkzeuge und Techniken mittlerer Schwierigkeit erforderlich

INHALT DES SATZES



Abbildung 1. Inhalt des Satzes: King Tour-Pak Rückenlehnsätze 52300312, 52300314, 52300316, 52300317, 52300334, 52300574, 52300744

Tabelle 2. Inhalt des Satzes: Rückenlehnsatz

<input checked="" type="checkbox"/>	Vor dem Installieren oder Entfernen von Fahrzeugteilen überprüfen, ob alle Komponenten im Bausatz vorhanden sind.				
	Teil	Menge	Beschreibung	Teile-Nr.	Anmerkungen
<input type="checkbox"/>	1	1	Rückenlehnenbaugruppe (enthält Teile 2–7)	Nicht einzeln erhältlich	ALLE Sätze außer 52300317
<input type="checkbox"/>			Rückenlehnenbaugruppe (enthält Teile 2–13)	Nicht einzeln erhältlich	Satz 52300317
<input type="checkbox"/>	2	3	Isolationssatz, Rückenlehne	52300127	
<input type="checkbox"/>	3	1	Stützhalterung, Mitte	52300121	
<input type="checkbox"/>	4	1	Stützhalterung, rechts	52300122	
<input type="checkbox"/>	5	1	Stützhalterung links	52300123	
<input type="checkbox"/>	6	3	Flanschmutter, Verriegelung, 5/16-18 (nicht abgebildet)	7531	
<input type="checkbox"/>	7	3	Unterlegscheibe, flach, 5/16 nominell (nicht abgebildet)	6026	
<input type="checkbox"/>	8	1	Deutsch Buchsengehäuse-Steckverbinder, 4-polig	72134-94GY	
<input type="checkbox"/>	9	1	Deutsch Sekundärverriegelung	72154-94	
<input type="checkbox"/>	10	2	Deutsch Buchsenkontakt	72191-94	
<input type="checkbox"/>	11	2	Deutsch Verschlussstift	72195-94	
<input type="checkbox"/>	12	1	Kabelbaum, beheizte Rückenlehne	Nicht einzeln erhältlich	
<input type="checkbox"/>	13	1	Schalter, beheizte Rückenlehne	Nicht einzeln erhältlich	

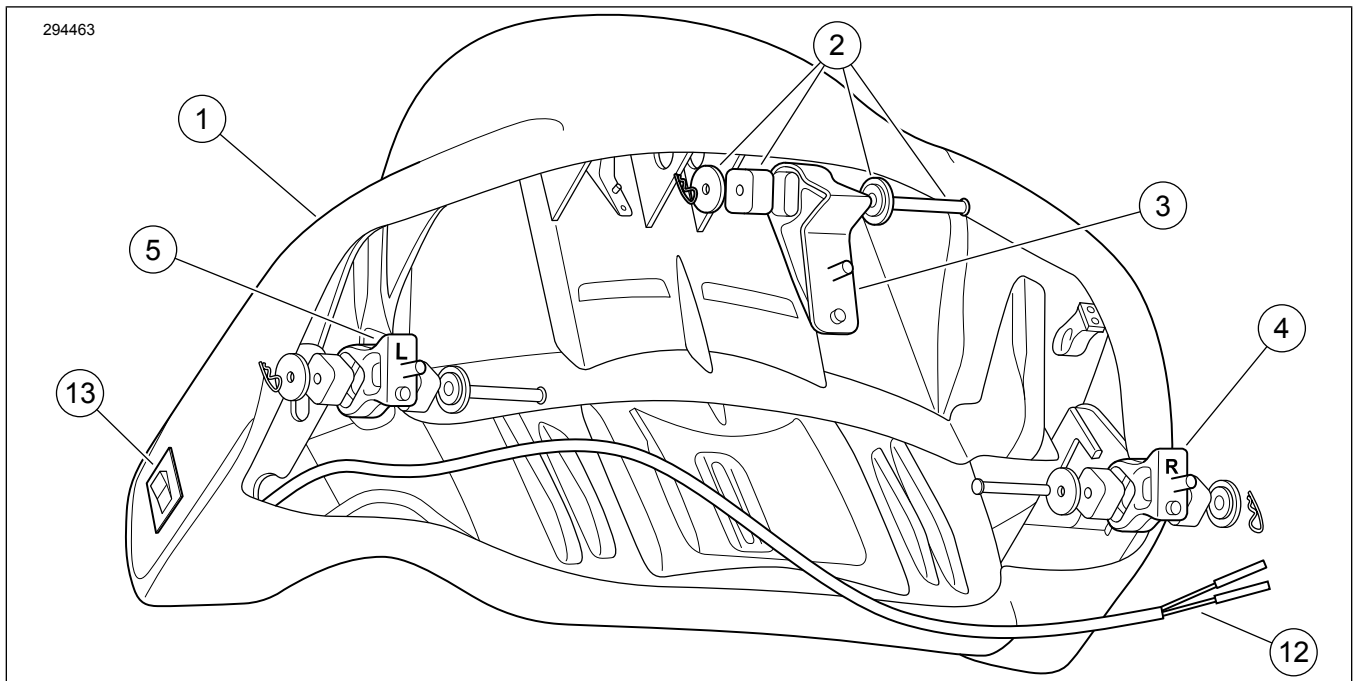

Abbildung 2. Inhalt des Satzes: Chopped Tour-Pak Rückenlehensätze 52300319, 52300335, 52300567, 52300572

Tabelle 3. Inhalt des Satzes: Rückenlehensatz

Vor dem Installieren oder Entfernen von Fahrzeugteilen überprüfen, ob alle Komponenten im Bausatz vorhanden sind.					
<input checked="" type="checkbox"/>	Teil	Menge	Beschreibung	Teile-Nr.	Anmerkungen
<input type="checkbox"/>	1	1	Rückenlehnenbaugruppe (enthält Teile 2–3)	Nicht einzeln erhältlich	
<input type="checkbox"/>	2	3	Isolation, Rückenlehne	52300323	
<input type="checkbox"/>	3	3	Flanschmutter, Verriegelung, ¼-20	7716	

ALLGEMEINES

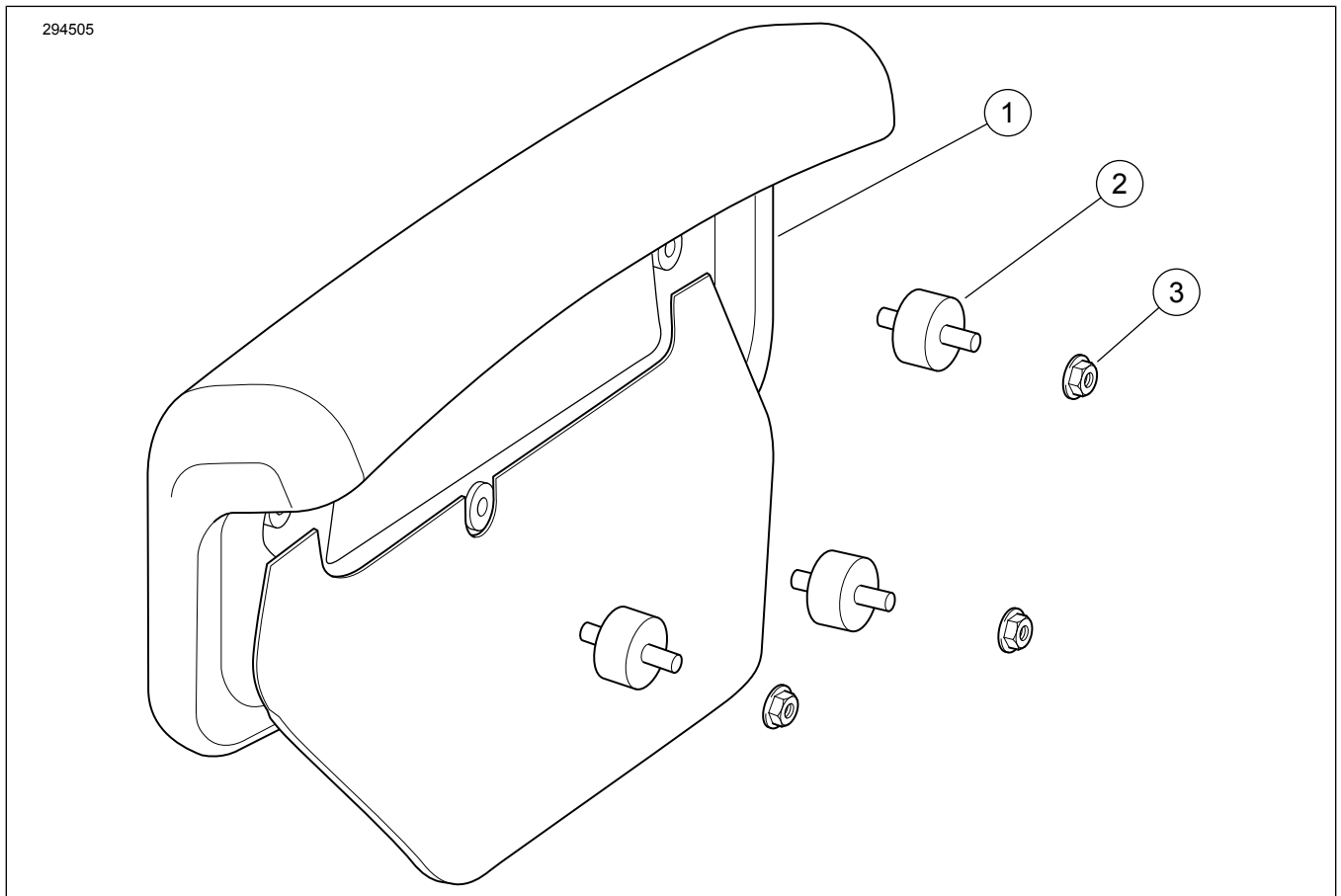
Modelle

Informationen zur Modellausstattung finden Sie im Teile und Zubehör (P&A) Einzelhandelskatalog oder im Abschnitt Teile und Zubehör von www.harley-davidson.com.

Achten Sie darauf, immer die neueste Version der Einbauanleitung zu verwenden. Diese finden Sie unter: h-d.com/isheets

Wenden Sie sich an das Harley-Davidson Customer Support Center unter 1-800-258-2464 (nur USA) oder 1-414-343-4056.

Einbauanforderungen

- **Wenn der Nebenverbraucher-Stromkreis-Steckverbinder bereits verwendet wird**, ist darüber hinaus ein Schalterstromkreis-Adapterkabelbaum (Teile-Nr. 70264-94A) erforderlich.

- **Touring Modelle 2014–2016:** Zum Erreichen des Steckverbinders des Nebenverbraucher-Stromkreises des **beheizten Tour-Pak® Satzes 52300317** ist eine separat erhältliche Kabelbaumverlängerung (Teile-Nr. 69200722) erforderlich.
- **Touring Modelle ab 2017:** Zum Erreichen des Steckverbinders des Nebenverbraucher-Stromkreises des **beheizten Tour-Pak® Satzes 52300317** ist eine separat erhältliche Kabelbaumverlängerung (Teile-Nr. 69201599) erforderlich.

▲ WARNUNG

Die Sicherheit von Fahrer und Sozius hängt vom korrekten Einbau dieses Satzes ab. Die entsprechenden Verfahren im Werkstatthandbuch befolgen. Falls es nicht möglich ist, dieses Verfahren selbst durchzuführen, bzw. nicht die richtigen Werkzeuge vorhanden sind, muss der Einbau von einem Harley-Davidson Händler durchgeführt werden. Unsachgemäßer Einbau dieses Satzes kann zu schweren oder tödlichen Verletzungen führen. (00333b)

HINWEIS

Diese Einbauanleitung bezieht sich auf Informationen aus dem Werkstatthandbuch. Für diesen Einbau ist ein Werkstatthandbuch für das jeweilige Modelljahr und Motorradmodell erforderlich und ist erhältlich bei:

- Einem Harley-Davidson-Händler.
- H-D Service-Informationsportal, ein abonnementbasierter Zugang, der für die meisten Modelle ab 2001 verfügbar ist. Weitere Informationen finden Sie unter Häufig gestellte Fragen zu Abonnements .

ELEKTRISCHE ÜBERLASTUNG

HINWEIS

Zu viele elektrische Nebenverbraucher können das Ladesystem des Fahrzeugs überlasten. Wenn alle elektrischen Nebenverbraucher zusammen mehr Strom verbrauchen, als das Ladesystem des Fahrzeugs erzeugen kann, kann der Stromverbrauch zum Entladen der Batterie und zur Beschädigung des elektrischen Systems des Fahrzeugs führen. (00211d)

▲ WARNUNG

Beim Einbau elektrischer Zubehörartikel ist darauf zu achten, dass die maximale Nennstromstärke der Sicherung für den jeweiligen Stromkreis nicht überschritten wird. Eine Überschreitung der maximalen Nennstromstärke kann elektrische Störungen hervorrufen, was zu schweren oder tödlichen Verletzungen führen kann. (00310a)

Der beheizte Tour-Pak Rückenlehnenstuhl 52300317 belastet die elektrische Anlage mit einer zusätzlichen Stromaufnahme von bis zu **3,0 A** .

VORBEREITUNG

1. Den Sitz ausbauen. Siehe Werkstatthandbuch.
2. Die Hauptsicherung ausbauen. Siehe Werkstatthandbuch.
 - a. **Fahrzeuge mit Sicherheitssirene:** Vor dem Entfernen der Hauptsicherung bei vorhandenem Sicherheitsschlüsselanhänger die Zündung einschalten, das System entschärfen und die Zündung ausschalten.

EINBAU

King Tour-Pak

1. Siehe Abbildung 3. Die drei Bolzen an der Rückenlehne (1) auf die Bohrungen im Tour-Pak Deckel ausrichten.

2. Mit den Flanschsicherungsmuttern (2) und den flachen Unterlegscheiben (3) aus dem Satz handfest anziehen.
3. Die Rückenlehne mittig und gerade auf dem Tour-Pak Deckel ausrichten, um ein optimales Aussehen zu erzielen.
4. Die Flanschsicherungsmuttern (2) festziehen.
Drehmoment: 11,3–14,7 N·m (100–130 in-lbs)
 - a. **Satz 52300317:** Weiter mit zusätzlichen Schritten für eine **beheizte Rückenlehne** .
 - b. **ALLE anderen Sätze:** Weiter mit **ALLE Installationen** .



Abbildung 3. Am King Tour-Pak-Deckel angebaute Rückenlehne

Zusätzliche Verfahrensschritte für eine beheizte Rückenlehne

1. Tour-Pak-Deckel öffnen.
 - a. Die Rückenlehnenkabel auf ihre volle Länge ausziehen.
2. Die Rückenlehnenkabel verlegen:
 - a. Oberhalb der linken Tour-Pak Lautsprecherkonsole, an der Tour-Pak Vorderwand

- b. An der Innenseite der Lautsprecherkonsole
- c. Hinter dem unteren Tour-Pak Polster
- d. Entlang des Hauptkabelbündels, das unter dem Sitz verläuft

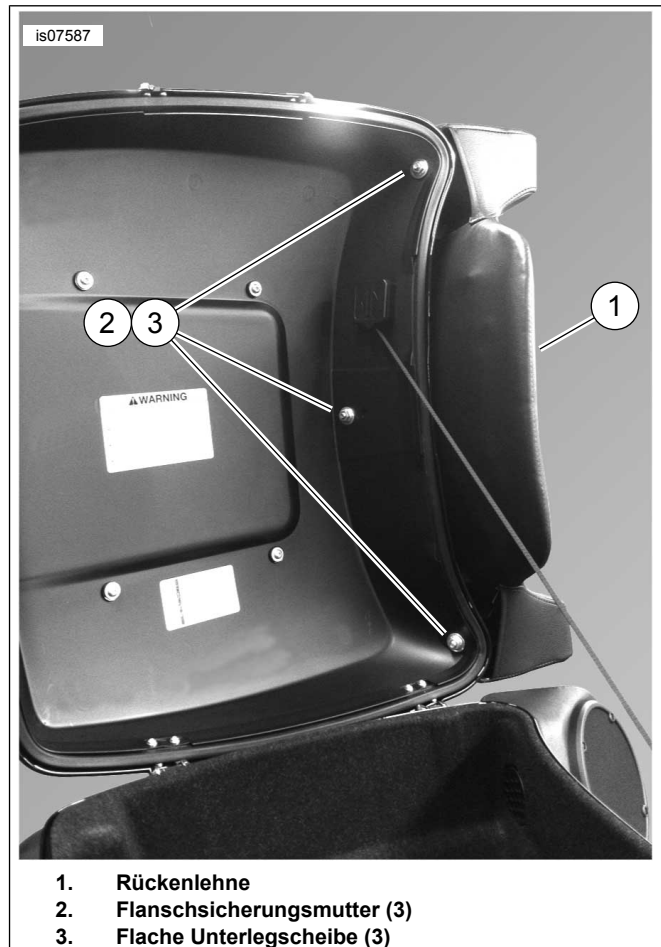
3. Den Tour-Pak-Deckel schließen.

HINWEIS

Zum Sichern des Kabelbaums werden ein Kunststoffclip mit Schutzfolie (Teile-Nr. 69200342) und ein Kabelbinder (Teile-Nr. 10006) empfohlen.

- a. Sicherstellen, dass der Kabelbaum beim Schließen des Deckels nicht eingeklemmt wird.
 - b. Den Kabelweg nach Bedarf sichern, um ihn vom Deckel fernzuhalten.
4. Siehe Abbildung 4. Den Deutsch Steckerverbinder für die beheizte Rückenlehne zusammenbauen. Siehe Werkstatthandbuch.

5. Die Kabelbaumverlängerung einbauen:

- a. **Touring Modelle 2014–2016:** (Teile-Nr. 69200722, separat gekauft). Den achtpoligen Molex Steckverbinder in den Steckverbinder [4A] des Nebenverbraucher-Stromkreises an der Elektriztafel unter der linken Seitenabdeckung stecken. Den vierpoligen Deutsch Steckverbinder unter den Sitz verlegen.
- b. **Touring Modelle ab 2017:** (Teile-Nr. 69201599, separat gekauft). Den dreipoligen Molex Steckverbinder in den Steckverbinder [325B] des Nebenverbraucher-Stromkreises an der Elektriztafel unter der rechten Seitenabdeckung stecken. Den vierpoligen Deutsch Steckverbinder unter den Sitz verlegen.

6. Den Deutsch Steckverbinder für eine beheizte Rückenlehne unter den Sitz verlegen.

- a. Den vierpoligen Steckverbinder der Nebenverbraucher-Kabelbaumverlängerung anschließen.
- b. Die Leiter sicher verstauen, damit sie vom Sitz nicht beschädigt werden.
- c. Weiter mit **ALLE Installationen** .



Abbildung 4. Die Kontakte in das Deutsch-Buchsengehäuse einsetzen

Chopped Tour-Pak

1. Siehe Abbildung 5. Die drei Bolzen an der Rückenlehne (1) auf die Bohrungen im Tour-Pak Deckel ausrichten.
2. Mit den Flanschsicherungsmuttern (2) und den flachen Unterlegscheiben (3) aus dem Satz handfest anziehen.
3. Die Rückenlehne mittig und gerade auf dem Tour-Pak Deckel ausrichten, um ein optimales Aussehen zu erzielen.
4. Die Flanschsicherungsmuttern (2) festziehen.
Drehmoment: 7,9–9 N·m (70–80 in-lbs)
 - a. Weiter mit **ALLE Installationen**

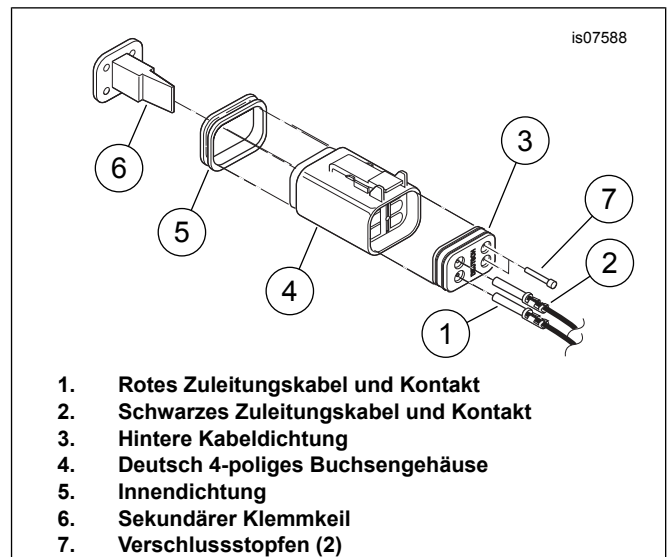
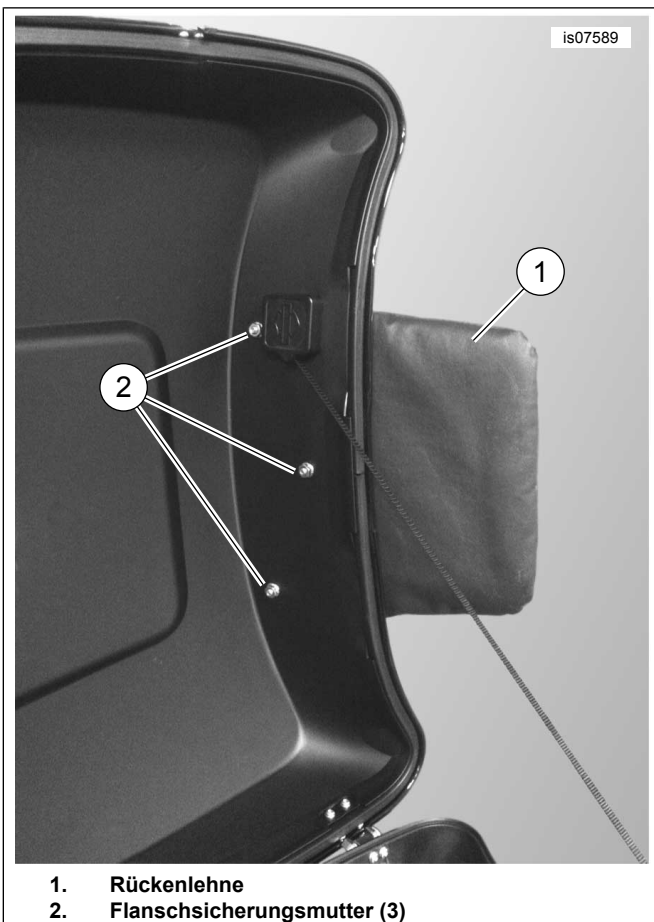

1. Rückenlehne
2. Flanschsicherungsmutter (3)

Abbildung 5. Montierte Rückenlehne an Chopped Tour-Pak Deckel

Für ALLE Installationen

HINWEIS

Vor dem Einsetzen der Hauptsicherung vergewissern, dass die Zündung ausgeschaltet ist.

1. Die Hauptsicherung einbauen. Siehe Werkstatthandbuch.
2. Den Tour-Pak Deckel schließen. Auf die richtige Einstellung der Rückenlehne achten.
3. Den Sitz einbauen. Nach dem Einbau den Sitz nach oben ziehen, um sicherzustellen, dass er fest sitzt. Siehe Werkstatthandbuch.

FUNKTIONSTEST UND BETRIEB DER BEHEIZTEN RÜCKENLEHNE

1. Siehe Abbildung 1. Der Kippschalter (13) auf der linken Seite des Rückenpolsters (1) steuert die Temperatureinstellung.
2. Den Zündschalter EINSCHALTEN.
3. Die ordnungsgemäße Funktion der beheizten Rückenlehne überprüfen.
 - a. Wenn der Kippschalter in seiner Mittelstellung steht, wird die Rückenlehne nicht beheizt (OFF/AUS).

- b. Den unteren Teil des Schalters drücken, um die Temperatur auf LOW (NIEDRIG) zu stellen.
 - c. Den oberen Teil des Schalters drücken, um die Temperatur auf HIGH (HOCH) zu stellen.
4. Den Zündschalter auf ACCY stellen.
 - a. Der Kippschalter funktioniert genauso wie in der Stellung ON (EIN).
 5. Den Zündschalter auf OFF (Aus) schalten.
 - a. Die Rückenlehne gibt in keiner Kippschalterstellung Wärme ab.