



# ISTRUZIONI

J05693

2024-01-23



## SCHIENALE DEL PASSEGGERO PER TOUR-PAK

### INFORMAZIONI GENERALI

Tabella 1. Informazioni generali

Kit	Attrezzi consigliati	Livello di abilità <sup>(1)</sup>
52300312, 52300314, 52300316, 52300317, 52300319, 52300334, 52300335, 52300359, 52300360, 52300567, 52300572, 52300574, 52300744	Occhiali di protezione, chiave dinamometrica	

(1) Si richiedono serraggi ai valori di coppia specificati, una abilità tecnica discreta e l'uso di attrezzatura comune

### CONTENUTO DEL KIT



Figura 1. Contenuto del kit: Kit schienale del King Tour-Pak 52300312, 52300314, 52300316, 52300317, 52300334, 52300574, 52300744

**Tabella 2. Contenuto del kit: Kit schienale**

<b>Verificare che tutti i contenuti siano presenti nel kit prima di installare o rimuovere elementi dal veicolo.</b>					
<input checked="" type="checkbox"/>	<b>Articolo</b>	<b>Q.tà</b>	<b>Descrizione</b>	<b>Part Number</b>	<b>Note</b>
<input type="checkbox"/>	1	1	Montaggio dello schienale (include gli elementi 2-7)	Parte non venduta separatamente	Tutti i kit tranne 52300317
<input type="checkbox"/>			Montaggio dello schienale (include gli elementi 2-13)	Parte non venduta separatamente	
<input type="checkbox"/>	2	3	Kit di isolamento, schienale	52300127	
<input type="checkbox"/>	3	1	Staffa di sostegno, centro	52300121	
<input type="checkbox"/>	4	1	Staffa di sostegno, destra	52300122	
<input type="checkbox"/>	5	1	Staffa di sostegno, sinistra	52300123	
<input type="checkbox"/>	6	3	Dado flangiato, bloccaggio, 5/16-18 (non mostrato)	7531	
<input type="checkbox"/>	7	3	Rondella, piatta, 5/16 nominale (non mostrata)	6026	
<input type="checkbox"/>	8	1	Corpo del connettore presa Deutsch, a quattro vie	72134-94GY	
<input type="checkbox"/>	9	1	Blocco secondario Deutsch	72154-94	
<input type="checkbox"/>	10	2	Terminale della presa Deutsch	72191-94	
<input type="checkbox"/>	11	2	Perno di tenuta Deutsch	72195-94	
<input type="checkbox"/>	12	1	Cablaggio, schienale riscaldato	Parte non venduta separatamente	
<input type="checkbox"/>	13	1	Interruttore, schienale riscaldato	Parte non venduta separatamente	

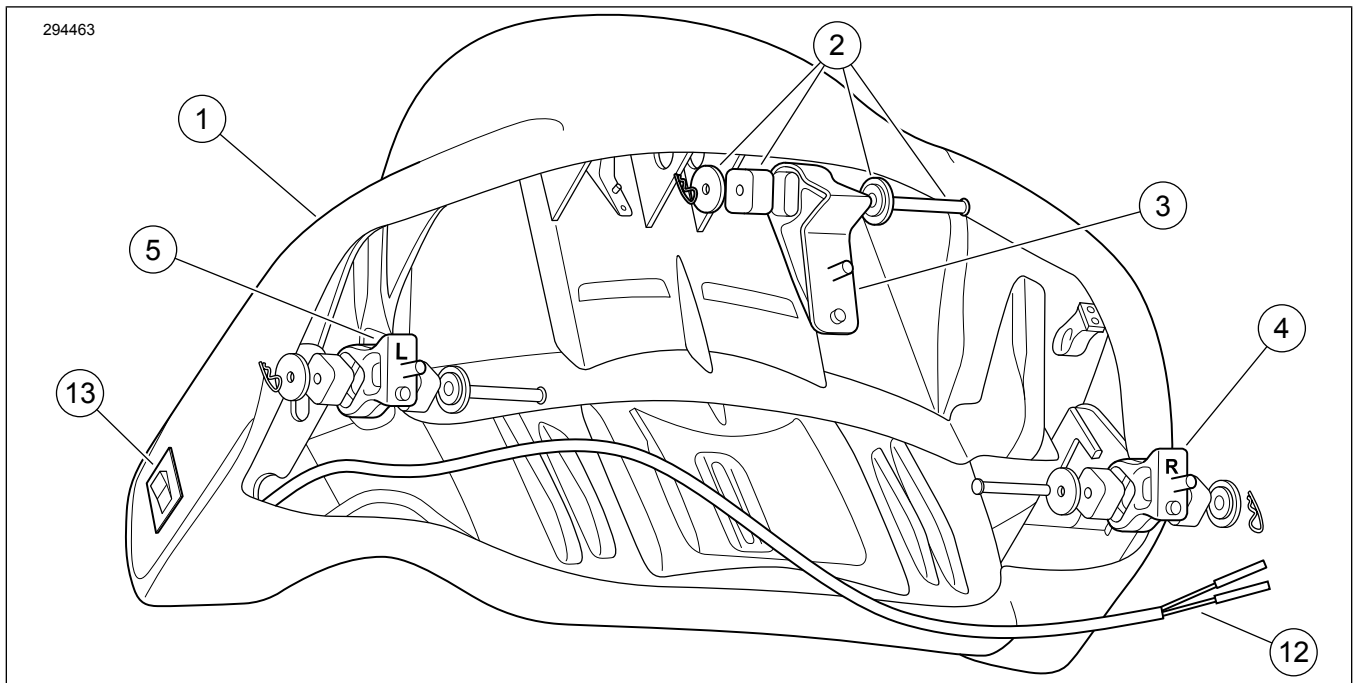

Figura 2. Contenuto del kit: Kit schienali Chopped Tour-Pak 52300319, 52300335, 52300567, 52300572

Tabella 3. Contenuto del kit: Kit schienale

Verificare che tutti i contenuti siano presenti nel kit prima di installare o rimuovere elementi dal veicolo.					
<input checked="" type="checkbox"/>	Articolo	Q.tà	Descrizione	Part Number	Note
<input type="checkbox"/>	1	1	Montaggio dello schienale (include gli elementi 2-3)	Parte non venduta separatamente	
<input type="checkbox"/>	2	3	Isolamento, schienale	52300323	
<input type="checkbox"/>	3	3	Dado flangiato bloccante, 1/4-20	7716	

## GENERALE

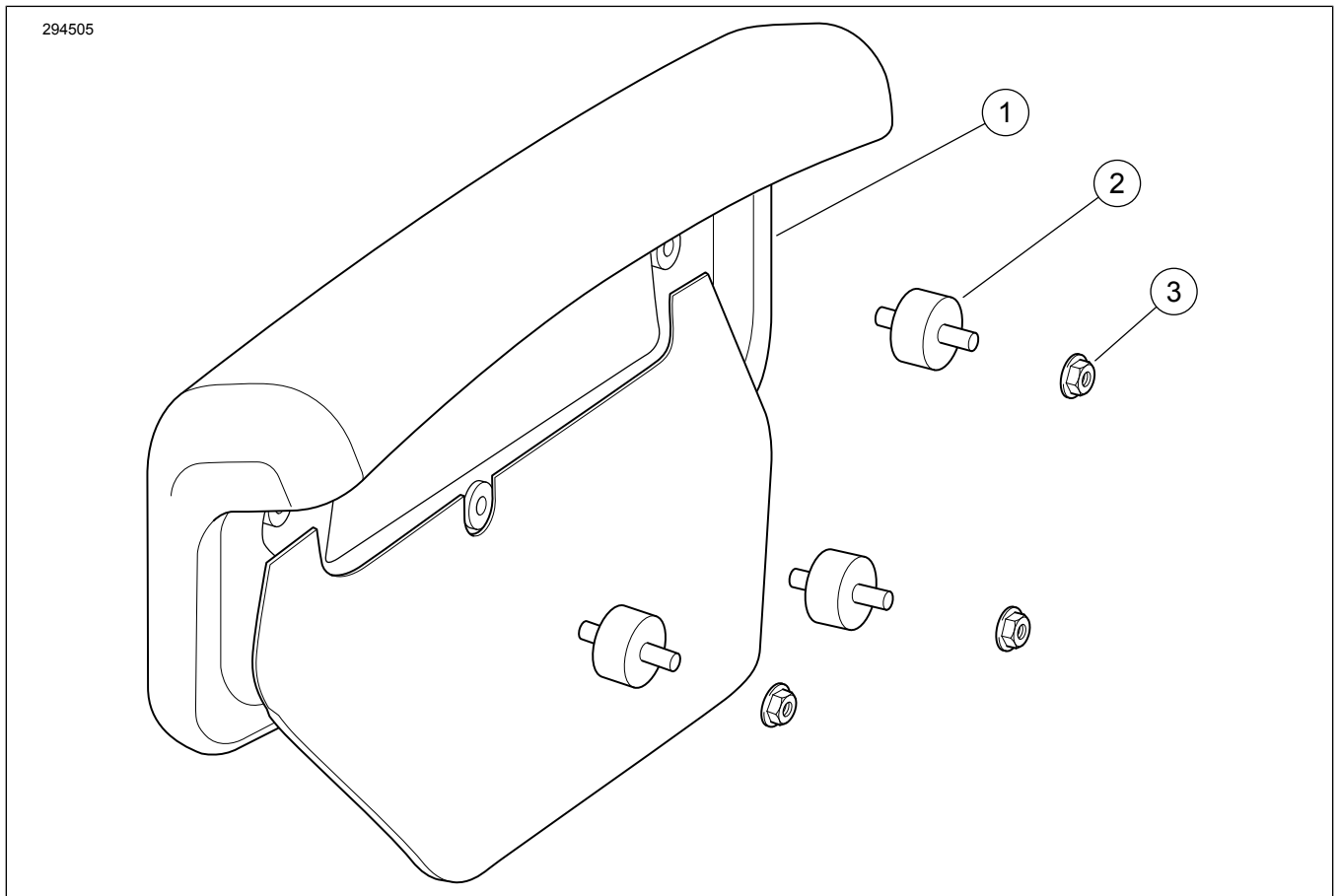
### Modelli

Per informazioni sui modelli compatibili, vedere il Parti e accessori (P&A) catalogo di vendita oppure la sezione Parti e Accessori di [www.harley-davidson.com](http://www.harley-davidson.com).

Verificare di stare utilizzando la versione più aggiornata del libretto di istruzioni. È disponibile presso: [h-d.com/isheets](http://h-d.com/isheets)

Contattare il centro di assistenza clienti Harley-Davidson al numero 1-800-258-2464 (solo USA) o 1-414-343-4056.

### Requisiti di installazione

- Se il connettore del circuito degli accessori fosse già in uso, sarebbe inoltre necessario procurarsi un cablaggio dell'adattatore commutato del circuito (codice n. 70264-94A).

- **Modelli Touring 2014-2016:** È necessario acquistare separatamente l'estensione del cablaggio (codice 69200722) per individuare il connettore del circuito accessorio **Kit Tour-Pak® riscaldato 52300317**.

- **Modelli Touring 2017 e anni successivi:** È necessario acquistare separatamente l'estensione del cablaggio (codice 69201599) per individuare il connettore del circuito accessorio **Kit Tour-Pak® riscaldato 52300317**.

### ⚠ AVVERTENZA

La sicurezza del pilota e del passeggero dipende dalla corretta installazione di questo kit. Attenersi alle procedure appropriate illustrate nel manuale di manutenzione. Se non si è in grado di eseguire la procedura o non si dispone degli attrezzi adeguati, rivolgersi a un concessionario Harley-Davidson per l'installazione. Un'installazione non corretta di questo kit può causare lesioni gravi o mortali. (00333b)

#### NOTA

Questo foglio di istruzioni fa riferimento alle informazioni contenute nel manuale di manutenzione. Per questa installazione è necessario consultare il manuale di manutenzione della motocicletta del relativo anno e modello, che è disponibile:

- Presso un concessionario Harley-Davidson.
- Sul Portale delle informazioni di assistenza H-D, accessibile previa iscrizione, e disponibile per la maggior parte dei modelli dal 2001 in poi. Per ulteriori informazioni vedere Domande frequenti sulle iscrizioni .

## SOVRACCARICO ELETTRICO

#### NOTA

Se si montano troppi accessori elettrici, si rischia di sovraccaricare l'impianto di carica del veicolo. Se gli accessori elettrici che funzionano contemporaneamente consumano più corrente elettrica di quanta possa generare l'impianto di carica del veicolo, il consumo può scaricare la batteria e danneggiare l'impianto elettrico del veicolo. (00211d)

#### ⚠ AVVERTENZA

Quando si installano gli accessori elettrici, accertarsi di non superare l'ampere nominale del fusibile o dell'interruttore automatico che protegge il circuito modificato. Se si supera l'ampere massimo si possono causare guasti elettrici, con pericolo di lesioni gravi o mortali. (00310a)

Il Kit dello schienale Tour-Pak riscaldato 52300317 richiede fino a **3.0 A** in più di corrente dall'impianto elettrico.

## PREPARAZIONE

1. Rimuovere la sella. Vedere il manuale di manutenzione.
2. Rimuovere il fusibile principale. Vedere il manuale di manutenzione.
  - a. **Veicoli dotati di sirena del sistema di sicurezza:** Prima di rimuovere il fusibile principale, con il telecomando di sicurezza presente, portare l'interruttore di accensione su ON, disinserire il sistema e portare l'interruttore di accensione su OFF.

## INSTALLAZIONE

### King Tour-Pak

1. Vedere la figura 3. Allineare i tre perni sullo schienale (1) con i fori praticati nel coperchio del Tour-Pak.
2. Fissare a mano con i controdadi flangiati (2) e le rondelle piatte (3) del kit.
3. Per un aspetto migliore, centrare e livellare lo schienale sul coperchio del Tour-Pak.

4. Serrare i dadi bloccanti flangiati (2).

Coppia: 11,3–14,7 N·m (100–130 in-lbs)

- a. **Kit 52300317:** Procedere con i passaggi aggiuntivi per lo **Schienale riscaldato** .
- b. **TUTTI gli altri kit:** Procedere con **TUTTE le installazioni** .

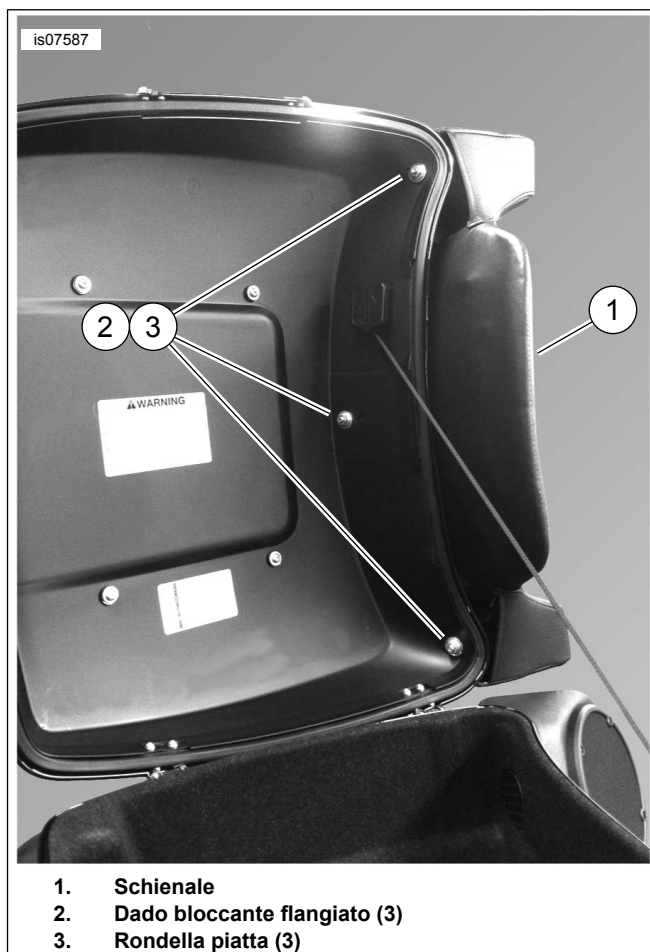

1. Schienale
2. Dado bloccante flangiato (3)
3. Rondella piatta (3)

Figura 3. Schienale montato sul King Tour-Pak

## Operazioni ulteriori per lo schienale riscaldato

1. Aprire il coperchio del Tour-Pak.
  - a. Estendere i cavi dello schienale per tutta la loro lunghezza.
2. Instradare i cavi dello schienale:
  - a. Sopra l'altoparlante sinistro del Tour-Pak, contro la parete anteriore del Tour-Pak
  - b. In basso verso il lato interno del guscio dell'altoparlante
  - c. Dietro il cuscinetto del Tour-Pak inferiore
  - d. Lungo il fascio di cavi principale diretto sotto la sella

3. Chiudere il coperchio del Tour-Pak.

**NOTA**

Per assicurare il cablaggio si consiglia l'impiego di un fermo di plastica autoadesivo (codice n. 69200342) e di una fascetta fermacavi (codice n. 10006).

- a. Accertarsi che la chiusura del coperchio non pizzichi il cablaggio.
  - b. Se necessario, assicurarlo per garantire che il percorso del cablaggio continui a non essere ostacolato dal coperchio.
4. Vedere la figura 4. Montare il connettore dello schienale riscaldato Deutsch. Vedere il manuale di manutenzione.
  5. Installare la prolunga del cablaggio:
    - a. **Modelli Touring 2014-2016:** (codice n. 69200722, acquistato separatamente). Inserire il connettore Molex a otto vie nel connettore del circuito accessorio [4A] sul pannello elettrico sotto il coperchio laterale sinistro. Instradare il connettore Deutsch a quattro vie in una posizione sotto la sella.
    - b. **Modelli Touring 2017 e anni successivi:** (codice n. 69201599, acquistato separatamente). Inserire il connettore Molex a tre vie nel connettore del circuito accessorio [325B] sul quadro elettrico sotto il coperchio laterale destro. Instradare il connettore Deutsch a quattro vie in una posizione sotto la sella.
  6. Instradare il connettore dello schienale riscaldato Deutsch sotto la sella.
    - a. Collegare al connettore di estensione del cablaggio degli accessori a quattro vie.
    - b. Riporre i fili in modo da assicurare che non vengano danneggiati dalla sella.
    - c. passare a **TUTTE le installazioni** .



Figura 4. Inserire i terminali nella parte femmina Deutsch

## Chopped Tour-Pak

1. Vedere la figura 5. Allineare i tre perni sullo schienale (1) con i fori praticati nel coperchio del Tour-Pak.
2. Fissare a mano con i controdadi flangiati (2) e le rondelle piatte (3) del kit.
3. Per un aspetto migliore, centrare e livellare lo schienale sul coperchio del Tour-Pak.
4. Serrare i dadi bloccanti flangiati (2).  
Coppia: 7,9–9 N·m (70–80 in-lbs)
  - a. Andare alla sezione **TUTTE le installazioni** .

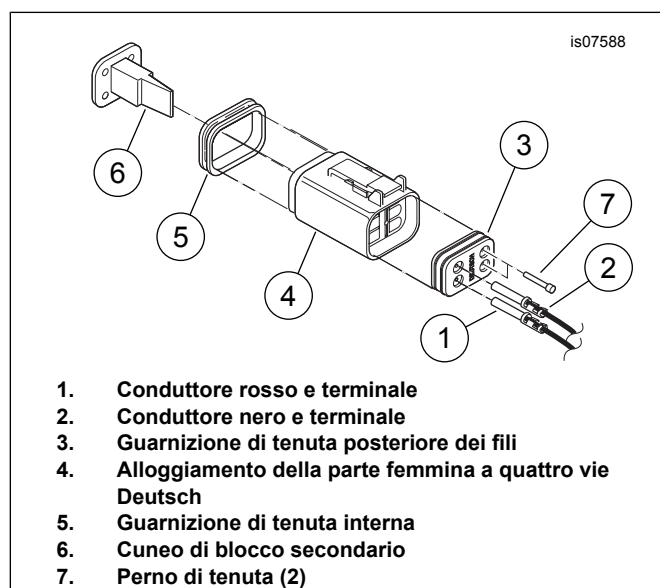

Figura 5. Schienale montato sul coperchio del Tour-Pak Chopped

## TUTTE le installazioni

**NOTA**

Verificare che il commutatore di accensione sia su OFF (spento) prima di installare il fusibile principale.

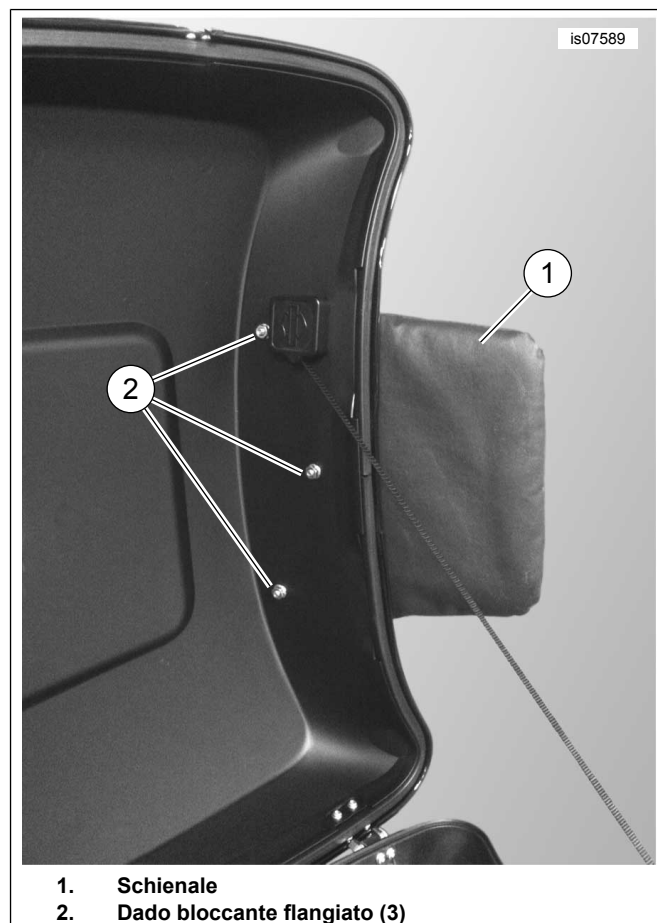
1. Installare il fusibile principale. Vedere il manuale di manutenzione.
2. Chiudere il coperchio del Tour-Pak. Controllare che l'allineamento dello schienale sia corretto:

3. Installare la sella. Dopo aver installato la sella, tirarla verso l'alto per verificare che sia fissata in posizione. Vedere il manuale di manutenzione.

## **PROVA E FUNZIONAMENTO SCHIENALE RISCALDATO**

1. Vedere la figura 1. L'interruttore a bilanciere (13) sul lato sinistro dell'imbottitura dello schienale (1) controlla l'impostazione del calore.
2. Portare il commutatore di accensione su ON (acceso).
3. Verificare che lo schienale riscaldato funzioni correttamente.
  - a. Con l'interruttore a bilanciere in posizione centrale, il riscaldamento dello schienale è SPENTO.
  - b. Premere la parte inferiore dell'interruttore per accendere il riscaldamento su BASSO (LOW).
  - c. Premere la parte superiore dell'interruttore per accendere il riscaldamento su ALTO (HIGH).
4. Portare il commutatore di accensione su ACCY.
  - a. L'interruttore a bilanciere funziona allo stesso modo della posizione ON.
5. Portare il commutatore di accensione su SPENTO.
  - a. Lo schienale non fornisce calore in nessuna posizione dell'interruttore a bilanciere.