



## ZÁDOVÁ OPĚRKA SPOLUJEZDCE PRO KUFR TOUR-PAK

### OBEČNÉ INFORMACE

Tabulka 1. Obecné informace

Sady	Doporučené nástroje	Úroveň dovedností <sup>(1)</sup>
52300312, 52300314, 52300316, 52300317, 52300319, 52300334, 52300335, 52300359, 52300360, 52300567, 52300572, 52300574, 52300744	Ochranné brýle, momentový klíč	

(1) Vyžadováno utažení na hodnotu krouticího momentu nebo další průměrné nástroje a techniky

### OBSAH SADY

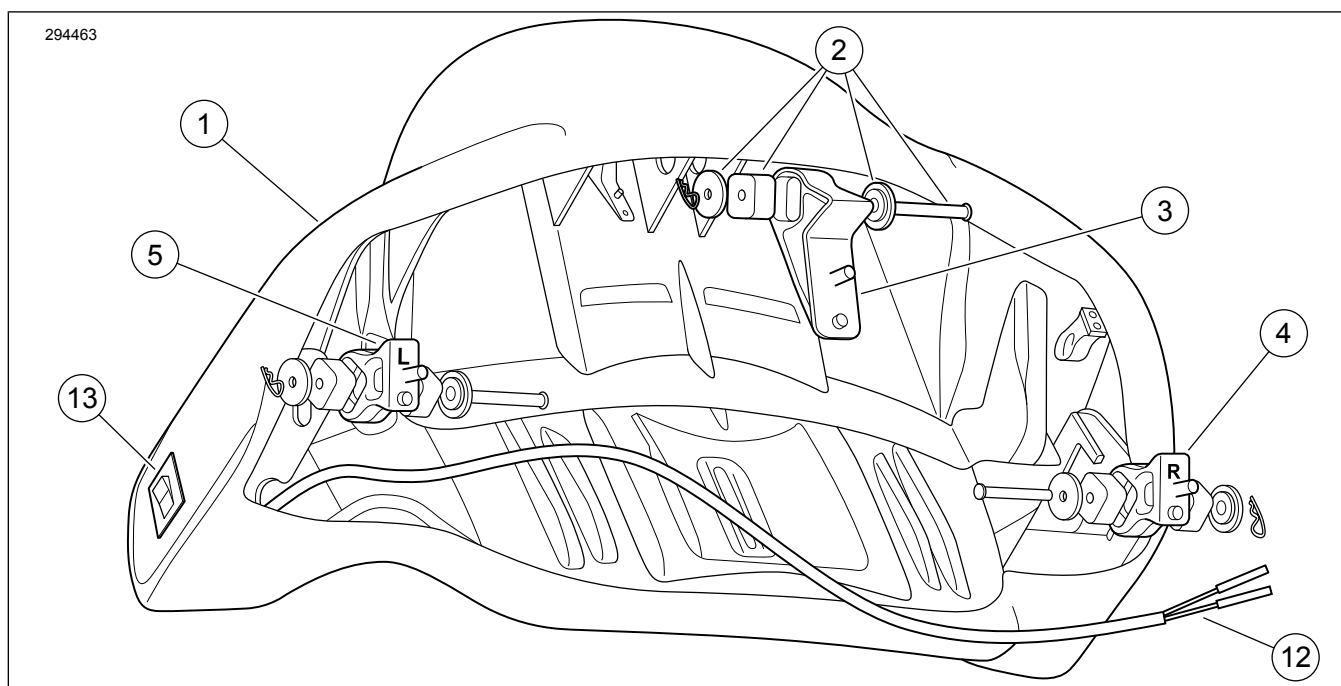

Ilustrace 1. Obsah sady: Sady zádové opěrky kufru King Tour-Pak 52300312, 52300314, 52300316, 52300317, 52300334, 52300574, 52300744

**Tabulka 2. Obsah sady: Sada zádové opěrky**

<b>Před montáží a odebráním jednotlivých položek z motocyklu zkontrolujte, že je tato sada kompletní.</b>					
<input checked="" type="checkbox"/>	<b>Po- ložka</b>	<b>Množ- ství</b>	<b>Popis</b>	<b>Č. dílu</b>	<b>Poznámky</b>
<input type="checkbox"/>	1	1	Sestava zádové opěrky (zahrnuje položky 2–7)	Neprodává se samo- statně	VŠECHNY sady kromě 52300317
<input type="checkbox"/>			Sestava zádové opěrky (zahrnuje položky 2–13)	Neprodává se samo- statně	Sada 52300317
<input type="checkbox"/>	2	3	Izolační sada, zádová opěrka	52300127	
<input type="checkbox"/>	3	1	Podpěra, středová	52300121	
<input type="checkbox"/>	4	1	Podpěra, pravá	52300122	
<input type="checkbox"/>	5	1	Podpěra, levá	52300123	
<input type="checkbox"/>	6	3	Pojistná matice s nákrůžkem, 5/16-18 (není znázorněna)	7531	
<input type="checkbox"/>	7	3	Podložka plochá, jmenovitý rozměr 5/16 (není znázorněna)	6026	
<input type="checkbox"/>	8	1	Kryt čtyřcestného konektoru Deutsch	72134-94GY	
<input type="checkbox"/>	9	1	Sekundární zámek Deutsch	72154-94	
<input type="checkbox"/>	10	2	Vývod zásuvky Deutsch	72191-94	
<input type="checkbox"/>	11	2	Těsnicí čep Deutsch	72195-94	
<input type="checkbox"/>	12	1	Kabelový svazek, vyhřívaná zádová opěrka	Neprodává se samo- statně	
<input type="checkbox"/>	13	1	Spínač, vyhřívaná zádová opěrka	Neprodává se samo- statně	

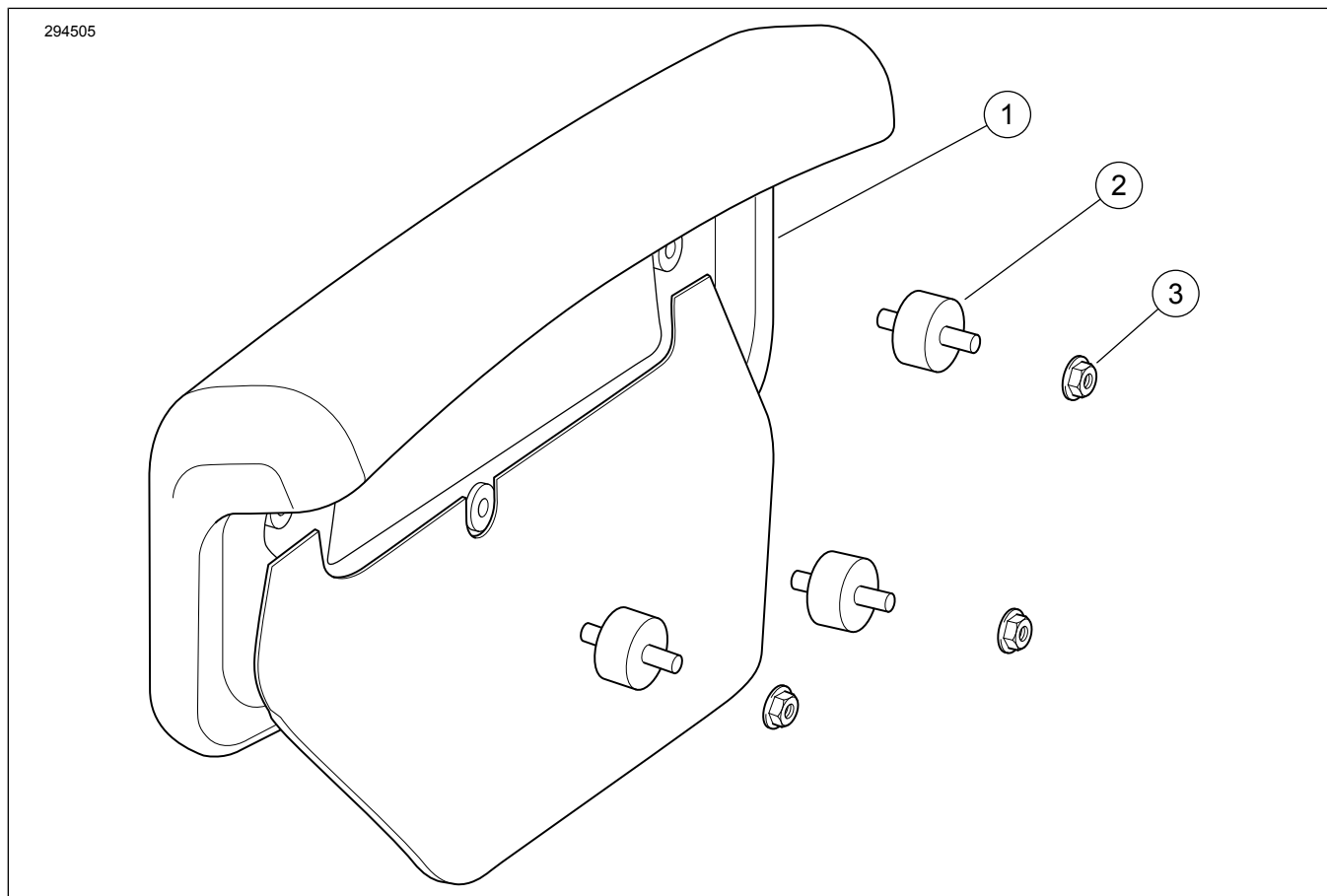

Ilustrace 2. Obsah sady: Sady zádové opěrky zkráceného kufru King Tour-Pak 52300319, 52300335, 52300567, 52300572

Tabulka 3. Obsah sady: Sada zádové opěrky

Před montáží a odebráním jednotlivých položek z motocyklu zkontrolujte, že je tato sada kompletní.					
<input checked="" type="checkbox"/>	Po- ložka	Množ- ství	Popis	Č. dílu	Poznámky
<input type="checkbox"/>	1	1	Sestava zádové opěrky (zahrnuje položky 2-3)	Neprodává se samo- statně	
<input type="checkbox"/>	2	3	Izolace, zádová opěrka	52300323	
<input type="checkbox"/>	3	3	Pojistná matice s nákrůžkem, 1/4-20	7716	

## OBEČNÉ INFORMACE

### Modely

Informace o příslušenství pro jednotlivé modely naleznete v Díly a příslušenství (P&A) maloobchodním katalogu nebo v části náhradních dílů a příslušenství [www.harley-davidson.com](http://www.harley-davidson.com).

Zkontrolujte, že používáte nejaktuálnější verzi návodu k obsluze. Je k dispozici na: [h-d.com/isheets](http://h-d.com/isheets)

Kontaktujte zákaznické centrum Harley-Davidson na čísle 1-800-258-2464 (pouze USA) nebo 1-414-343-4056.

### Požadavky na montáž

- Pokud se již používá konektor přístrojového obvodu, je také požadován redukční kabelový svazek spínaného obvodu (č. dílu 70264-94A).

- **Modely Touring z let 2014 až 2016:** Musíte si samostatně zakoupit prodlužovací kabelový svazek (č. dílu 69200722) pro zjištění polohy konektoru **sady vyhřívání kufru Tour-Pak® 52300317**.
- **Modely Touring z roku 2017 a novější:** Musíte si samostatně zakoupit prodlužovací kabelový svazek (č. dílu 69201599) pro zjištění polohy konektoru **sady vyhřívání kufru Tour-Pak® 52300317**.

### ⚠ VAROVÁNÍ

Na správné montáži této sestavy závisí bezpečnost jezdce a spolujezdce. Použijte odpovídající postupy uvedené v servisní příručce. Pokud daný postup přesahuje vaše schopnosti nebo pro něj nemáte vhodné nářadí, svěřte provedení montáže prodejci Harley-Davidson. Nesprávná montáž této sestavy může vést k vážnému poranění či smrti. (00333b)

## POZNÁMKA

Tento návod odkazuje na informace v servisní příručce. Pro tuto montáž je nutná servisní příručka pro tento modelový rok / model motocyklu, která je k dispozici u:

- Prodejce Harley-Davidson.
- Informační portál služby H-D Service – přístup založený na předplatném pro většinu modelů z roku 2001 a novějších. Další informace naleznete v části Nejčastější dotazy o předplatném .

## ELEKTRICKÉ PŘETÍŽENÍ

### OZNÁMENÍ

V případě připojení příliš velkého počtu elektrických spotřebičů (příslušenství) může dojít k přetížení systému dobíjení motocyklu. Pokud funguje současně příliš mnoho spotřebičů, které spotřebovávají více proudu, než dokáže dobíjecí systém vytvořit, může takováto spotřeba elektřiny vést k vybití akumulátoru a způsobit poškození elektrické soustavy motocyklu. (00211d)

### ⚠ VAROVÁNÍ

Při instalaci libovolného elektrického příslušenství dbejte na to, abyste nepřekročili přípustné proudové hodnoty pojistky nebo jističe, které chrání příslušný upravovaný obvod. Překročení maximálního proudu může způsobit selhání elektrických zařízení, což může způsobit vážný úraz nebo smrt. (00310a)

Sada zádové opěrky pro vyhřívání kufru Tour-Pak č. 52300317 vyžaduje o **3,0 A** vyšší elektrický proud z elektrické soustavy.

## PŘÍPRAVA

1. Demontujte sedlo. Viz servisní příručka.
2. Vyjměte hlavní pojistku. Viz servisní příručka.
  - a. **Motocykly vybavené sirénou systému zabezpečení:** Před demontáží hlavní pojistky s bezpečnostní pojistkou dejte spínač zapalování do polohy ON (zapnuto), deaktivujte systém a dejte spínač zapalování do polohy OFF (vypnuto).

## MONTÁŽ

### Kufr King Tour-Pak

1. Viz obrázek 3. Zarovnejte tři šrouby bez hlavy na zádové opěrce (1) s vyvrtanými otvory ve víku kufru Tour-Pak.
2. Utáhněte rukou pomocí pojistných matic s nákrůžkem (2) a plochých podložek (3) ze sady.
3. Chcete-li dosáhnout co nejlepšího vzhledu, vycentrujte a vyrovnejte zádovou opěrku na víku kufru Tour-Pak.
4. Pojistná matice s nákrůžkem (2).  
Krouticí moment: 11,3–14,7 N·m (100–130 in-lbs)
  - a. **Sada 52300317:** Pokračujte k části Další kroky pro vyhřívanou zádovou opěrku .

- b. **VŠECHNY ostatní sady:** Přejděte k části **VŠECHNY montáže** .

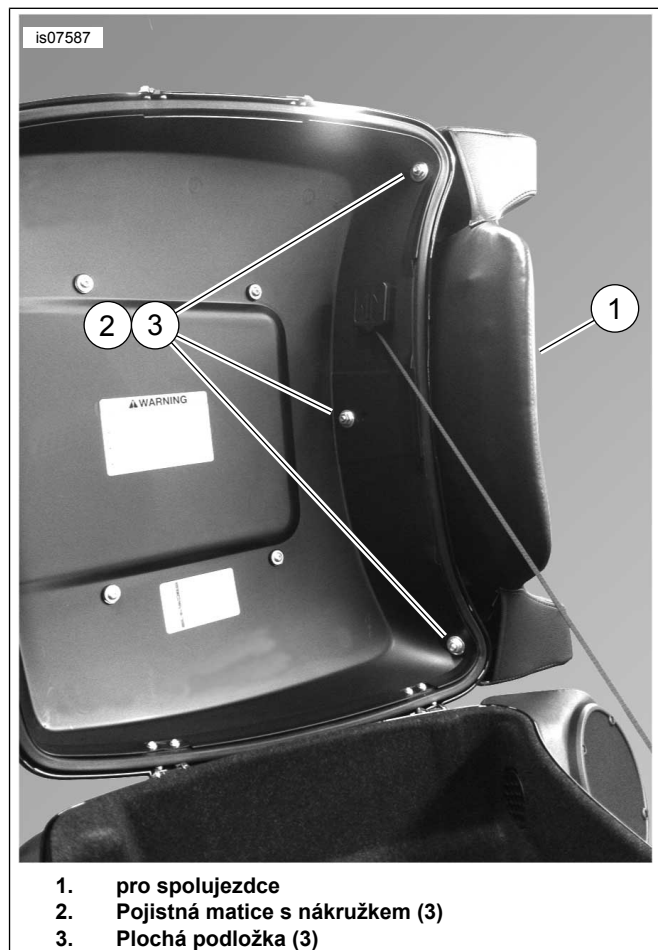

Ilustrace 3. Zádová opěrka namontovaná na víku kufru King Tour-Pak

### Další kroky pro vyhřívanou zádovou opěrku

1. Otevřete víko kufru Tour-Pak.
  - a. Vytáhněte kabely zádové opěrky na plnou délku.
2. Vedte kabely zádové opěrky takto:
  - a. Nad levým reproduktorem Tour-Pak, vzhůru k čelní stěně kufru Tour-Pak
  - b. Spodní vnitřní strana reproduktoru na proudnicovém krytu
  - c. Pod spodní vycpávkou kufru Tour-Pak
  - d. Podél hlavního kabelového svazku směrem pod sedlo
3. Zavřete kufr Tour-Pak.

### POZNÁMKA

K upevnění kabelového svazku doporučujeme použít plastovou sponu s lepicí plochou (č. dílu 69200342) a upevňovací pásku (č. dílu 10006).

- a. Při zavírání víka dbejte na to, aby nedošlo k přiskřípnutí kabelového svazku.
  - b. Podle potřeby upevněte kabelový svazek tak, aby byl veden mimo víko.
4. Viz obrázek 4. Sestavte konektor Deutsch vyhřívané zádové opěrky. Viz servisní příručka.
  5. Nainstalujte prodlužovací kabelový svazek:
    - a. **Modely Touring z let 2014 až 2016:** (Č. dílu 69200722, zakoupený samostatně). Zasuňte osmicestný konektor Molex do konektoru přístrojového obvodu [4A] na elektrickém panelu pod levým bočním krytem. Naveďte čtyřcestný konektor Deutsch na místo pod sedlem.
    - b. **Modely Touring z roku 2017 a novější:** (Č. dílu 69201599, zakoupený samostatně). Zasuňte trojcestný konektor Molex do konektoru přístrojového obvodu [325B] na elektrickém panelu pod pravým bočním krytem. Naveďte čtyřcestný konektor Deutsch na místo pod sedlem.
  6. Route konektor vyhřívané opěrky zad Deutsch pod sedadlem.
    - a. Připojte čtyřcestný prodlužovací konektor příslušenství kabelového svazku.
    - b. Uložte kabely tak, aby je sedlo nepoškodilo.
    - c. Přejděte k část **VŠECHNY montáže** .
  3. Chcete-li dosáhnout co nejlepšího vzhledu, vycentrujte a vyrovnejte zádovou opěrku na víku kufru Tour-Pak.
  4. Pojistná matice s nákrůžkem (2).  
Krouticí moment: 7,9–9 N·m (70–80 in-lbs)
    - a. Přejděte k části **Všechny montáže** .

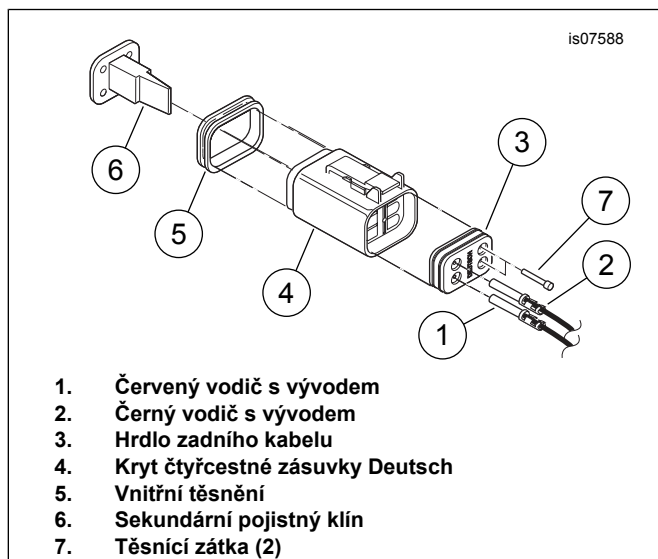

Ilustrace 4. Zasuňte vývody do krytu zásuvky Deutsch

### Zkrácený kufr Tour-Pak

1. Viz obrázek 5. Zarovnejte tři šrouby bez hlavy na zádové opěrce (1) s vyvrtanými otvory ve víku kufru Tour-Pak.
2. Utáhněte rukou pomocí pojistných matic s nákrůžkem (2) a plochých podložek (3) ze sady.

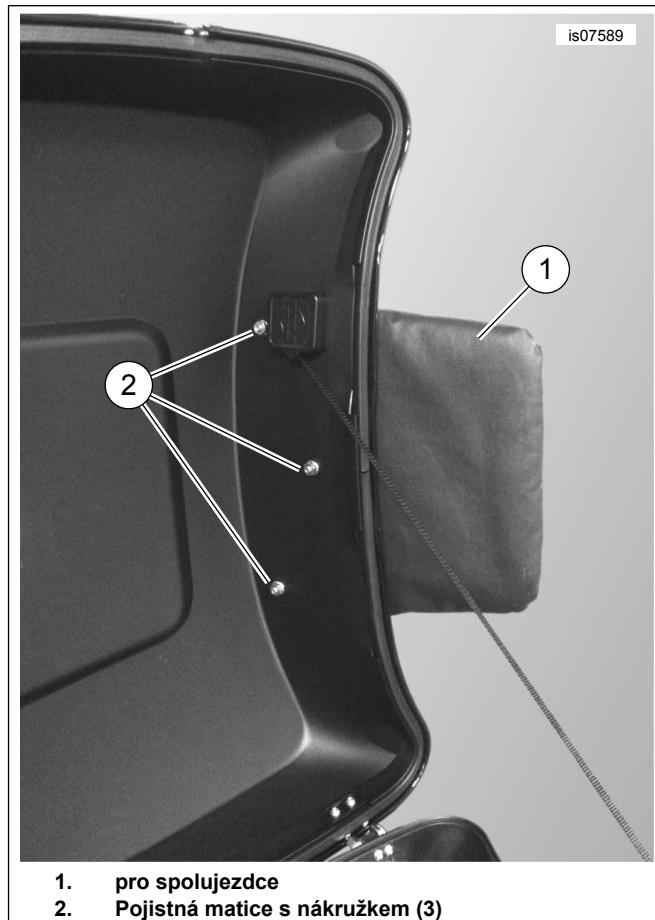

Ilustrace 5. Zádová opěrka namontovaná na víku zkráceného kufru King Tour-Pak

### Všechny montáže

#### POZNÁMKA

Před instalací hlavní pojistky zkontrolujte, zda je spínač zapalování vypnutý.

1. Namontujte hlavní pojistku. Viz servisní příručka.
2. Zavřete kryt kufru Tour-Pak. Zkontrolujte správné zarovnání zádové opěrky.
3. Namontujte sedlo. Po montáži sedla za něj zatáhněte a zkontrolujte, že je řádně upevněno. Viz servisní příručka.

### ODZKOUŠENÍ A POUŽÍVÁNÍ VYHŘÍVANÉ ZÁDOVÉ OPĚRKY

1. Viz obrázek 1. Nastavení vyhřívání se ovládá kolébkovým spínačem (13) na levé straně zádové opěrky (1).
2. Otočte spínač zapalování do polohy ZAPNUTO.

3. Zkontrolujte, zda vyhřívání zádová opěrka funguje správně.
  - a. Když je kolébkový spínač ve středové poloze, je vyhřívání zádové opěrky vypnuto.
  - b. Stisknutím spodní části spínače zapněte teplotu na LOW (nízká).
  - c. Stisknutím horní části spínače zapněte teplotu na HIGH (vysoká).
4. Otočte spínač zapalování do polohy ACCY (přístrojový režim).
  - a. Kolébkový spínač funguje stejně jako v poloze ON (zapnuto).
5. Otočte spínač zapalování do polohy OFF (vypnuto).
  - a. Zádová opěrka nehřeje v žádné poloze kolébkového spínače.