



# INSTRUCTIES

J05693

2024-01-23



## PASSAGIERRUGSTEUN VOOR TOUR-PAK

### ALGEMENE INFORMATIE

Tabel 1. Algemene informatie

Sets	Voorgestelde Tools	Vaardigheidsniveau <sup>(1)</sup>
52300312, 52300314, 52300316, 52300317, 52300319, 52300334, 52300335, 52300359, 52300360, 52300567, 52300572, 52300574, 52300744	Veiligheidsbrillen, momentsleutel	

(1) Aanhalen tot de momentwaarde of andere aangewezen tools en technieken zijn vereist

### SETINHOUD

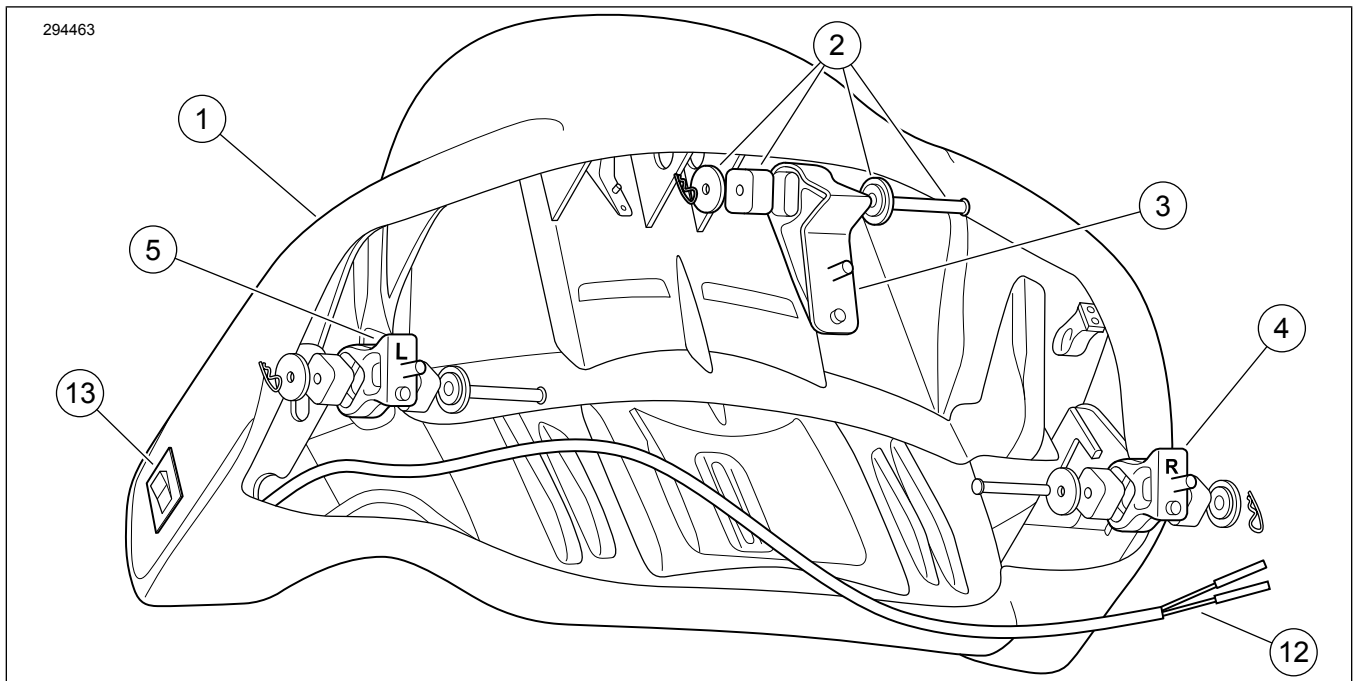

Afbeelding 1. Setinhoud: King Tour-Pak-rugleuning sets 52300312, 52300314, 52300316, 52300317, 52300334, 52300574, 52300744

Tabel 2. Setinhoud: Rugsteunset

Controleer of alle inhoud aanwezig is in de kit voordat u onderdelen van het voertuig installeert of verwijderd.					
<input checked="" type="checkbox"/>	Onder-deel	Aan-tal	Beschrijving	Onderdeelnr.	Opmerkingen
<input type="checkbox"/>	1	1	Rugleuning montage (bevat item 2-7)	Niet afzonderlijk verkrijgbaar	ALLE sets behalve 52300317
<input type="checkbox"/>			Rugsteun montage (bevat item 2-13)	Niet afzonderlijk verkrijgbaar	Set 52300317
<input type="checkbox"/>	2	3	Isolatieset, rugsteun	52300127	
<input type="checkbox"/>	3	1	Steunbeugel, midden	52300121	
<input type="checkbox"/>	4	1	Steunbeugel, rechts	52300122	
<input type="checkbox"/>	5	1	Steunbeugel, links	52300123	
<input type="checkbox"/>	6	3	Flensmoer, vergrendeld, 5/16-18 (niet afgebeeld)	7531	
<input type="checkbox"/>	7	3	Sluitring, plat, 5/16 nominaal (niet afgebeeld)	6026	
<input type="checkbox"/>	8	1	Deutsch socket connector behuizing, vierweg	72134-94GY	
<input type="checkbox"/>	9	1	Deutsch secundaire vergrendeling	72154-94	
<input type="checkbox"/>	10	2	Deutsch aansluiting klem	72191-94	
<input type="checkbox"/>	11	2	Deutsch afdichtpen	72195-94	
<input type="checkbox"/>	12	1	Draadboom, verwarmde rugsteun	Niet afzonderlijk verkrijgbaar	
<input type="checkbox"/>	13	1	Schakelaar, verwarmde rugsteun	Niet afzonderlijk verkrijgbaar	

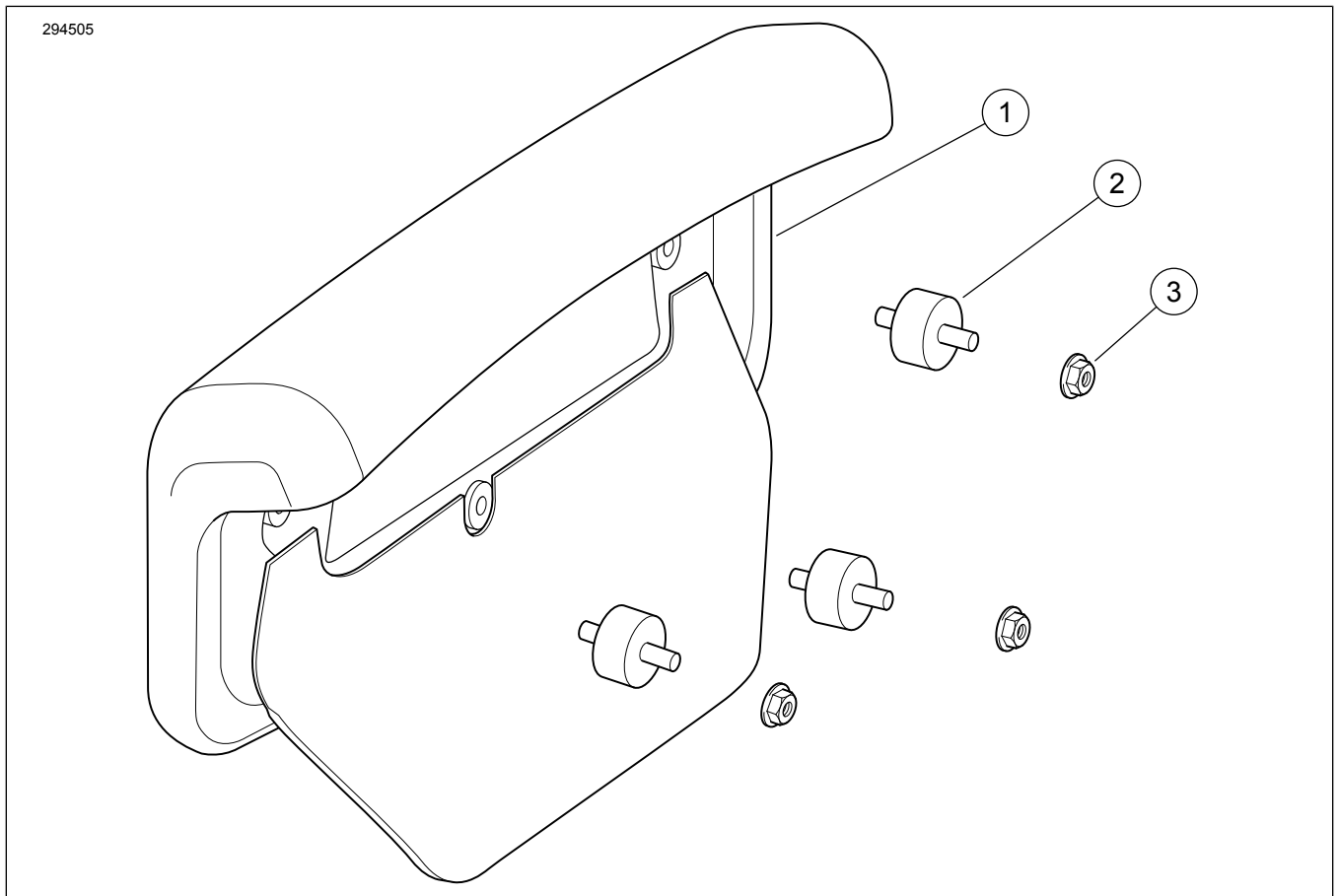

Afbeelding 2. Setinhoud: Chopped Tour-Pak-rugsteun sets 52300319, 52300335, 52300567, 52300572

Tabel 3. Setinhoud: Rugsteunset

Controleer of alle inhoud aanwezig is in de kit voordat u onderdelen van het voertuig installeert of verwijdt.					
<input checked="" type="checkbox"/>	Onderdeel	Aantal	Beschrijving	Onderdeelnr.	Opmerkingen
<input type="checkbox"/>	1	1	Rugsteun montage (bevat item 2-3)	Niet afzonderlijk verkrijgbaar	
<input type="checkbox"/>	2	3	Isolatie, rugsteun	52300323	
<input type="checkbox"/>	3	3	Flensmoer, vergrendeld, 1/4-20	7716	

## ALGEMEEN

### Modellen

Voor modelgerelateerde informatie raadpleegt u de Onderdelen en accessoires (P&A) Detailhandelcatalogus of het gedeelte 'Parts and Accessories'; (Onderdelen en accessoires) op [www.harley-davidson.com](http://www.harley-davidson.com).

Verifieer dat de meest recente versie van het instructieblad wordt gebruikt. Deze is beschikbaar op: [h-d.com/isheets](http://h-d.com/isheets)

Neem contact op met Harley-Davidson Customer Support Center op 1-800-258-2464 (alleen in de VS) of 1-414-343-4056.

### Montagevereisten

- Als de bijkomende stroomkring connector al wordt gebruikt, is ook een geschakelde stroomkring adapter kabelboom (Onderdeelnr. 70264-94A) vereist.

- 2014-2016 Touring modellen:** De kabelboomverlenging (Onderdeelnr. 69200722) moet apart worden aangeschaft om de bijkomende stroomkring connector voor de **Heated Tour-Pak® Kit 52300317** te kunnen aansluiten.
- Touring modellen van 2017 en later:** De kabelboomverlenging (Onderdeelnr. 69201599) moet apart worden aangeschaft om de bijkomende stroomkring connector voor de **Heated Tour-Pak® Kit 52300317** te kunnen aansluiten.

### ⚠ WAARSCHUWING

De veiligheid van de berijder en de passagier is afhankelijk van de correcte montage van deze set. Volg de juiste stappen uit de servicehandleiding. Als u niet zeker weet of u de procedure correct kunt uitvoeren of als u niet beschikt over het juiste gereedschap, laat de installatie dan over aan een Harley-Davidson-dealer. Incorrecte montage van deze set kan ernstig of dodelijk letsel tot gevolg hebben. (00333b)

## OPMERKING

In dit instructieblad wordt verwezen naar informatie in de servicehandleiding. Een servicehandleiding voor het jaar en model van de motorfiets is vereist voor deze installatie en is beschikbaar via:

- Een Harley-Davidson dealer.
- H-D service-informatie Portaal, een toegang gebaseerd op voorschrift voor de meeste 2001 en nieuwere modellen. Voor meer informatie zie Vaak gestelde vragen over abonnementen .

## ELEKTRISCHE OVERBELASTING

### MEDEDELING

U kunt u het oplaadsysteem van het motorvoertuig overbelasten indien u te veel elektrische accessoires aanbrengt. Als de op een bepaald moment gebruikte accessoires samen meer stroom verbruiken dan het laadsysteem kan opwekken, kan de accu als gevolg van het stroomverbruik leegraken waardoor er schade aan het elektrische systeem van de motorfiets kan ontstaan. (00211d)

### ⚠ WAARSCHUWING

Bij het installeren van een elektrische accessoire moet u controleren of het maximale amperage van de zekering of stroomonderbreker die het circuit beschermt dat u wijzigt, niet wordt overschreden. Het overschrijden van het maximale amperage kan leiden tot defecten in het elektrische systeem, hetgeen ernstig of dodelijk letsel tot gevolg kan hebben. (00310a)

De verwarmde Tour-Pak rugsteun set 52300317 heeft **3.0 A** extra stroom van het elektrische systeem nodig.

## VOORBEREIDEN

1. Verwijder het zadel. Zie de servicehandleiding.
2. Verwijder de hoofdzekering. Zie de servicehandleiding.
  - a. **Motorfietsen uitgerust met alarmsirene:** Voordat u de hoofdzekering verwijdert, met de aanwezige veilige afstandsbediening, zet de contactschakelaar AAN, schakelt het systeem uit en draai de contactschakelaar naar UIT.

## INSTALLEREN

### King Tour-Pak

1. Zie Afbeelding 3. Lijn de drie tapeinden op de rugsteun (1) uit met geboorde gaten in de Tour-Pak klep.
2. Draai de geflensde borgmoeren (2) en platte sluitringen (3) uit de set losjes aan.
3. Midden- en vlakke rugsteun op Tour-Pak klep voor de beste look.

4. Draai de geflensde borgmoer aan (2).  
Koppel: 11,3–14,7 N·m (100–130 in-lbs)

- a. **Set 52300317:** Ga verder naar Extra stappen voor verwarmde rugsteun .
- b. **ALLE andere sets:** Ga verder naar **ALLE Installaties** .

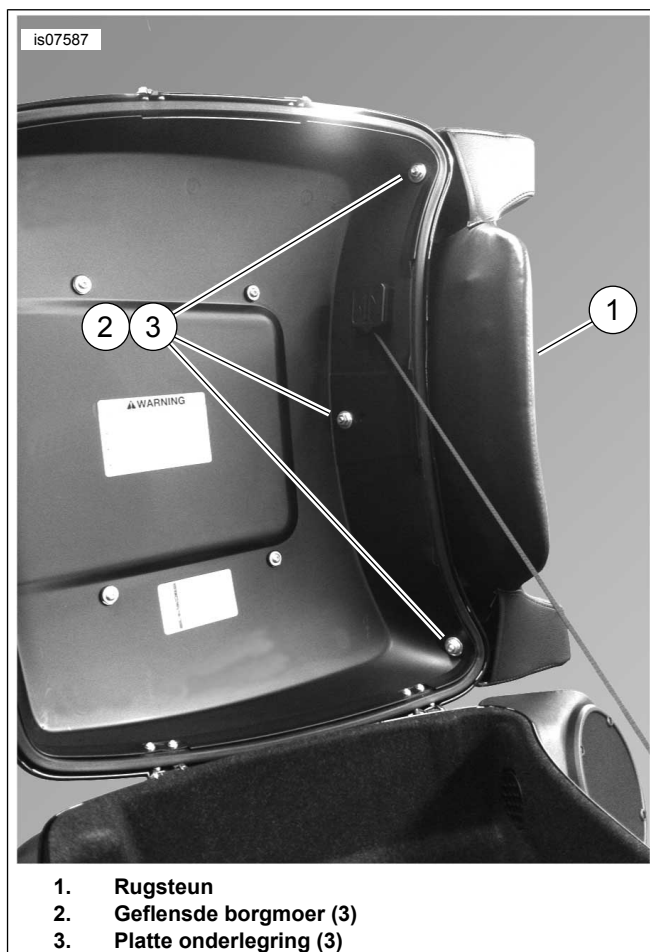

1. Rugsteun
2. Geflensde borgmoer (3)
3. Platte onderlegging (3)

Afbeelding 3. Rugsteun gemonteerd aan het King Tour-Pakdeksel

## Extra stappen voor verwarmde rugsteun

1. Open het Tour-Pak-deksel.
  - a. Verleng de draden van de rugsteun tot hun volledige lengte.
2. Leid de draden van de rugsteun:
  - a. Boven de Tour-Pak linker luidspreker pod, tegen de Tour-Pak voorwand
  - b. Beneden de binnenkant van de luidspreker pod
  - c. Achter de onderste Tour-Pak pad
  - d. Langs de hoofdraadbundel onder het zadel
3. Sluit Tour-Pak-deksel.

### OPMERKING

Het is raadzaam de draadboom met de plastic klem met plakstrook (onderdeelnr. 69200342) en kabelbinder (onderdeelnr. 10006) goed vast te maken.

- a. Controleer of het gesloten deksel de draadboom niet afknelt.
  - b. Zorg, indien nodig, dat de draadboom overal niet in de buurt van het deksel ligt.
4. Zie Afbeelding 4. Monteer Deutsch verwarmde rugsteun connector. Zie de servicehandleiding.
5. Installeer de kabelboomverlenging:
- a. **2014-2016 Touring modellen:** (Onderdeelnr. 69200722, apart aangeschaft). Sluit de acht-weg Molex-connector aan op de toebehoren stroomkring connector [4A] op het elektrische paneel onder de linker zijklep. Leid de vier-weg Deutsch pen connector naar een positie onder het zadel.
  - b. **Touring modellen van 2017 en later:** (Onderdeelnr. 69201599, apart aangeschaft). Sluit de drie-weg Molex-connector aan op de bijkomende stroomkring connector [325B] op het elektrische paneel onder de rechter zijklep. Leid de vier-weg Deutsch pen connector naar een positie onder het zadel.
6. Leid de Deutsch verwarmde rugleuning onder de stoel.
- a. Sluit deze aan op de vier-weg toebehoren kabelboomverlenging connector.
  - b. Stop de draden weg zodat ze niet door het zadel worden beschadigd.
  - c. Ga verder naar **ALLE installaties**.

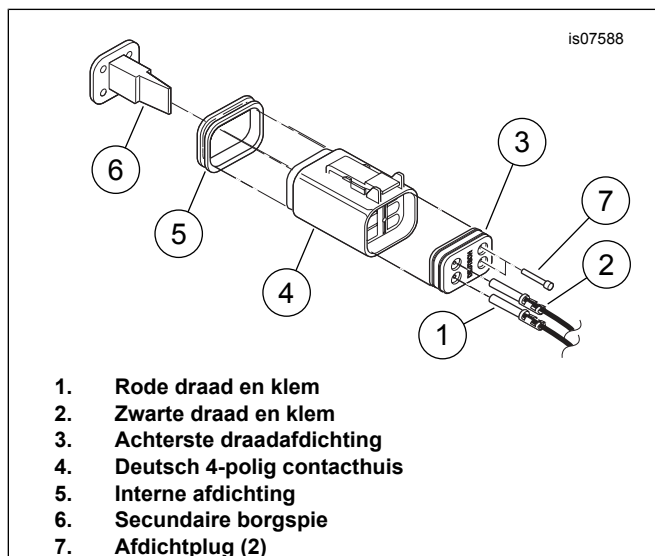

Afbeelding 4. Steek klemmen in Deutsch contacthuis

## Ingekorte Tour-Pak

1. Zie Afbeelding 5. Lijn de drie tapeinden op de rugsteun (1) uit met geboorde gaten in de Tour-Pak klep.

2. Draai de geflensde borgmoeren (2) en platte sluitringen (3) uit de set losjes aan.
3. Midden- en vlakke rugsteun op Tour-Pak klep voor de beste look.
4. Draai de geflensde borgmoer aan (2).  
Koppel: 7,9–9 N·m (70–80 in-lbs)
  - a. Ga door naar **ALL Installaties**

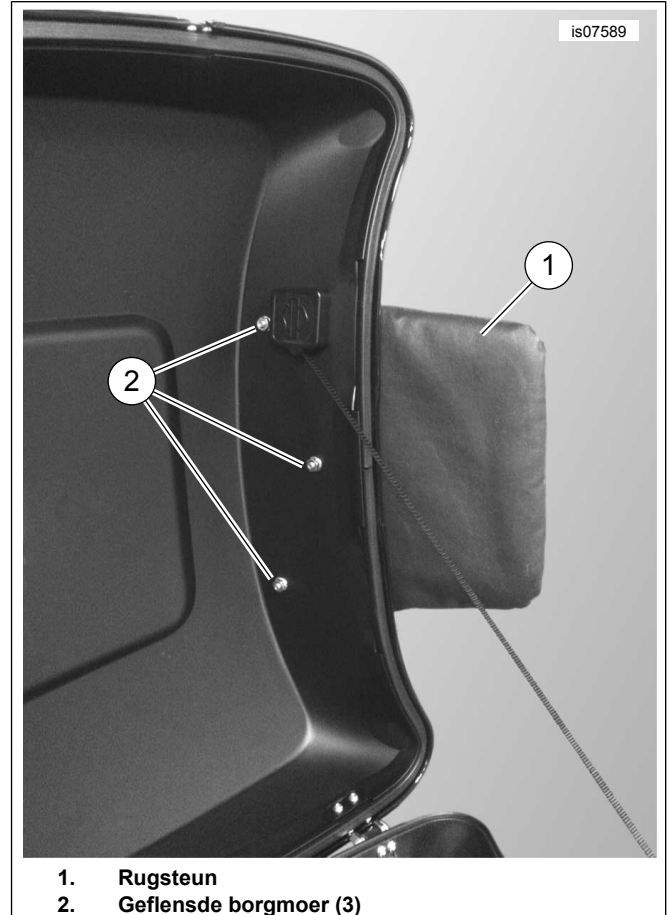

Afbeelding 5. Gemonteerde rugsteun op Chopped Tour-Pak deksel

## ALLE installaties

### OPMERKING

Controleer of het contactslot in de stand **UIT** staat voordat de hoofdzekering wordt geplaatst.

1. Monteer de hoofdzekering. Zie de servicehandleiding.
2. Sluit de Tour-Pak klep. Controleer of de rugsteun goed is uitgelijnd.
3. Bevestig het zadel. Trek na montage het zadel omhoog om te controleren of het goed vastzit. Zie de servicehandleiding.

## TEST EN WERKING VAN DE VERWARMDE RUGSTEUN

1. Zie Afbeelding 1. Tuimelschakelaar (13) aan de linkerkant van het rugsteun-pad (1) regelt de warmte-instelling.
2. Draai de contactsleutel in de stand ON (AAN).
3. Controleer of de verwarmde rugsteun goed werkt.
  - a. Als de tuimelschakelaar in de middelste stand staat, is de verwarming van de rugsteun UIT.
  - b. Druk op het onderste deel van de schakelaar om de verwarming op LAAG te zetten.
  - c. Druk op het bovenste deel van de schakelaar om de verwarming op HOOG te zetten.
4. Zet de contactschakelaar in de stand ACCY (accessoires).
  - a. Tuimelschakelaar werkt op dezelfde manier als in de AAN-stand.
5. Schakel de contactschakelaar in de stand OFF (UIT).
  - a. Rugsteun zorgt niet voor warmte in welke tuimelschakelaar-stand dan ook.