



INSTRUKSI

J04258

2024-01-24



GAGANG SETANG

INFORMASI UMUM

Tabel 1. Informasi Umum

Kit	Alat-alat yang Disarankan	Level Keahlian ⁽¹⁾
56246-08, 56263-08, 56275-08, 56425-08, 56459-08, 56518-08, 56729-08, 56740-08, 57202-08, 56746-08, 56257-09, 57457-10, 56100015, 56100036, 56100028, 56100048, 56100098, 56100108, 56100133, 56100157, 56100158, 56100174, 56100218, 56100231, 56100234, 56100319, 56100332, 56100361, 56100378, 56100391, 56100394, 56100411, 56100427, 56100428, 56100429, 56100478, 56100544, 56100545, 56100558, 56100559	Kaca Mata Pelindung, Kunci Torsi	

(1) Perlu mengencangkan hingga nilai torsi atau peralatan dan teknik lain yang memadai

ISI KIT

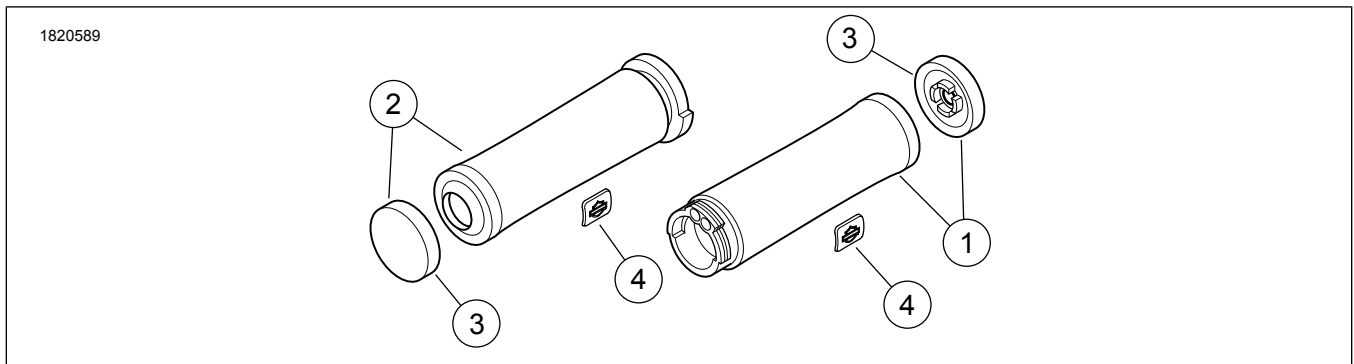

Gambar 1. Isi Kit: Gagang Setang (gaya umum ditampilkan)

CATATAN

- Ditampilkan gagang setang gaya umum hanya sebagai ilustrasi.
- Tiap pegangan setang dilengkapi tutup ujung yang dapat diganti, kecuali Nostalgic, Aileron, Edge cut, Get-A-Grip, Slipstream, Burst, Streamliner, Brass, Endgame, Airflow dan Ride Free yang memiliki ujung tertutup.

Tabel 2. Isi Kit: Kit Gagang Setang

<input checked="" type="checkbox"/>	Pastikan semua isi kit lengkap sebelum memasang atau melepaskan item dari kendaraan.				
<input type="checkbox"/>	Item	Jumlah	Deskripsi	No. Komponen	Catatan
<input type="checkbox"/>	1	1	Handel, kanan	56100414	Kit 56400411
<input type="checkbox"/>			Handel, sisi kanan, krom	56100424	Kit 56100427
<input type="checkbox"/>			Pegangan setang, kanan, hitam, koleksi '66	56100496	Kit 56100478
<input type="checkbox"/>			Pegangan setang, kanan, hitam, adversary	56100541	Kit 56100544
<input type="checkbox"/>			Pegangan setang, kanan, Adversary abu	56100543	Kit 56100545
<input type="checkbox"/>			Handel, sisi kanan, hitam	56100425	Kit 56100528
<input type="checkbox"/>				56100560	Kit 56100558
<input type="checkbox"/>				56100561	Kit 56100559
<input type="checkbox"/>				Pegangan setang, kanan, hitam, edge cut	56100426
<input type="checkbox"/>	2	1	Handel, kiri	56100413	Kit 56400411
<input type="checkbox"/>			Handel, sisi kiri, krom	56100421	Kit 56100427
<input type="checkbox"/>			Pegangan setang, kiri, hitam, Koleksi '66	56100495	Kit 56100478
<input type="checkbox"/>			Pegangan setang, kiri, hitam, adversary	56100540	Kit 56100544
<input type="checkbox"/>			Pegangan setang, kiri, abu adversary	56100542	Kit 56100545
<input type="checkbox"/>			Handel, sisi kiri, hitam	56100422	Kit 56100528
<input type="checkbox"/>				56100562	Kit 56100558
<input type="checkbox"/>				56100563	Kit 56100559
<input type="checkbox"/>		Pegangan setang, kiri, hitam, edge cut	56100423	Kit 56100429	

Tabel 2. Isi Kit: Kit Gagang Setang

Pastikan semua isi kit lengkap sebelum memasang atau melepaskan item dari kendaraan.					
<input checked="" type="checkbox"/>	Item	Jumlah	Deskripsi	No. Komponen	Catatan
<input type="checkbox"/>	3	2	Tutup Ujung, krom	56100472	Kit 56100427
<input type="checkbox"/>				56100329	Kit 56100319
<input type="checkbox"/>			Tutup ujung, krom dan karet, kecil	56252-96	Kit 56246-08
<input type="checkbox"/>			Tutup ujung, krom dan karet, besar	56252-96	Kit 56263-08
<input type="checkbox"/>			Tutup ujung, tribal	56769-09	Kit 56257-09
<input type="checkbox"/>			Tutup ujung, krom dan karet berkontur, besi	56480-01	Kits 56459-08, 57202-08
<input type="checkbox"/>			Tutup ujung, flame	56656-02	Kit 56518-08
<input type="checkbox"/>			Tutup ujung, stealth	56480-01	Kit 56729-08
<input type="checkbox"/>			Tutup ujung, skull, sedang	56754-04	Kit 56740-08
<input type="checkbox"/>			Tutup ujung, diamond black	56464-08	Kit 56746-08
<input type="checkbox"/>			Tutup ujung, edge cut	N/A	Kit 57457-10
<input type="checkbox"/>			Tutup ujung, aileron	N/A	Kit 56425-08
<input type="checkbox"/>			Tutup ujung, nostalgic	N/A	Kit 56275-08
<input type="checkbox"/>			Tutup ujung, get-a-grip, krom, besar	N/A	Kit 56100015
<input type="checkbox"/>			Tutup ujung, get-a-grip, hitam, besar	N/A	Kit 56100036
<input type="checkbox"/>			Tutup ujung, slipstream	N/A	Kit 56100028
<input type="checkbox"/>			Tutup ujung, burst	N/A	Kit 56100098
<input type="checkbox"/>			Tutup ujung, streamliner	N/A	Kit 56100048
<input type="checkbox"/>			Tutup ujung, airflow	N/A	Kits 56100108, 56100218
<input type="checkbox"/>			Tutup ujung, Brass	N/A	Kit 56100133
<input type="checkbox"/>			Tutup ujung, defiance, hitam	56100205	Kit 56100157
<input type="checkbox"/>			Tutup ujung, defiance, krom	56100204	Kit 56100158
<input type="checkbox"/>			Tutup ujung, defiance, edge cut	56100203	Kit 56100174
<input type="checkbox"/>			Tutup ujung, edge cut hitam	56100470	Kit 56100429
<input type="checkbox"/>				56100337	Kit 56100332
<input type="checkbox"/>				56100471	Kit 56100428
<input type="checkbox"/>				56100598	Kit 56100558
<input type="checkbox"/>			Tutup ujung, willie g skull, hitam pekat	56100599	Kit 56100559
<input type="checkbox"/>				56100375	Kit 56100361
<input type="checkbox"/>			Tutup ujung, ride free	N/A	Kit 56100378

Tabel 2. Isi Kit: Kit Gagang Setang

Pastikan semua isi kit lengkap sebelum memasang atau melepaskan item dari kendaraan.					
<input checked="" type="checkbox"/>	Item	Jumlah	Deskripsi	No. Komponen	Catatan
<input type="checkbox"/>	4	2	Medallion	14100879	Kits 56100157, 56100158, 56100174,
<input type="checkbox"/>				N/A	Kits 56100427, 56100428, 56100429
<input type="checkbox"/>			Medalion, krom	14101170	Kit 56100319
<input type="checkbox"/>			Medallion, hitam	14101132	Kit 56100332

UMUM

Model

Untuk informasi kesesuaian model, baca Katalog Retail Komponen dan Aksesori (P&A) atau bagian Komponen dan Aksesori dari www.harley-davidson.com.

Pastikan Anda menggunakan lembar instruksi versi terkini. Tersedia di: h-d.com/isheets

Hubungi Pusat Dukungan Pelanggan Harley-Davidson di 1-800-258-2464 (khusus AS) atau 1-414-343-4056.

Persyaratan Pemasangan

CATATAN

Sekrup pada setang Endgame sekadar dekoratif. Upaya apa pun untuk mengencangkan sekrup ini dapat merusak setang.

⚠ PERINGATAN

Keselamatan pengendara dan penumpang bergantung pada pemasangan kit yang benar. Gunakan prosedur manual servis yang benar. Jika Anda tidak mampu menjalankan prosedur ini atau tidak memiliki alat yang tepat, mintalah dealer Harley-Davidson untuk melakukan pemasangan. Pemasangan yang salah terkait perangkat ini dapat menyebabkan kematian atau cedera parah. (00333b)

CATATAN

Lembar instruksi ini merujuk pada informasi manual servis. Manual servis tahun sepeda motor dan model sepeda motor dibutuhkan untuk pemasangan ini dan tersedia dari:

- Dealer Harley-Davidson.
- Portal Informasi Layanan H-D, akses berbasis langganan untuk sebagian besar model mulai tahun 2001 dan yang lebih baru. Lihat Pertanyaan Umum tentang Berlangganan untuk informasi lebih lanjut.

PEGANGAN SETANG KIRI

PELEPASAN

1. Lihat Gambar 2. Lepas sekrup rumah sakelar atas dan bawah (1).
2. Longgarkan sekrup atas yang menahan klem setang (3) ke braket tuas kopling.
3. Lepas sekrup klem bawah dan cincin pengunci pipih.

4. Longgarkan klem dan tempatkan unit tuas tangan kopling menjauhi rumah sakelar.
5. Pisahkan rumah sakelar atas dan bawah.
6. Lepas tutup ujung dari gagang setang kiri jika ada.
 - a. **Pegangan Setang tanpa lem:** Lepas pegangan dari setang.
 - b. **Glued grips:** Lepas pegangan setang dengan memotongnya hati-hati hingga lepas dari setang menggunakan silet atau pisau tajam.

PASANG

CATATAN

- Saat membuat jalur dan menutup Modul Kontrol Tangan Kanan dan Kiri (R&LHCMs), pastikan tidak ada kabel yang terjepit. Lihat manual servis.
- Pasang tuas kopling dengan hati-hati agar tidak merusak sakelar kopling. Lihat manual servis.

CATATAN

Bersihkan setang secara menyeluruh untuk menghilangkan bekas perekat.

⚠ PERINGATAN

Jangan melumasi gagang setang kiri sebelum dipasang. Melumasi gagang dapat menyebabkannya copot saat berkendara, yang dapat menyebabkan hilangnya kontrol dan kematian atau cedera parah. (00315a)

1. Posisikan pegangan setang baru (4) agar porsi diameter yang lebih besar dari flensa (5) berada di bagian bawah.
2. Dorong pegangan sepenuhnya ke setang.
3. Posisikan rumah sakelar bawah di bawah gagang sehingga alur (2) di sisi luar rumah sakelar pas dengan flensa di ujung pegangan setang.
4. Posisikan rumah sakelar atas di atas setang dan rumah sakelar bawah.
5. Posisikan sekrup rumah sakelar atas dan bawah, tetapi jangan kencangkan.
6. Periksa apakah saluran harness kabel melewati lubang di bagian bawah setang.

7. Posisikan rakitan tuas tangan kopling di dalam rakitan rumah sakelar, pasang tab pada rumah sakelar bawah dalam alur di bagian bawah braket tuas kopling.
8. Sejajarkan lubang di klem setang dengan lubang di braket tuas kopling dan pasang baut bawah dan cincin pipih.
9. Sesuaikan rumah sakelar dan posisi kontrol kopling manual untuk kenyamanan pengendara.
10. Kencangkan sekrup klem atas setang terlebih dahulu, lalu lanjutkan dengan sekrup bawah. Kencangkan.
Torque: 6,8–9 N·m (60–80 in-lbs)
11. Pertama kencangkan bagian bawah, lalu sekrup atas rumah sakelar. Kencangkan.
Torque: 4–5,4 N·m (35–48 in-lbs)

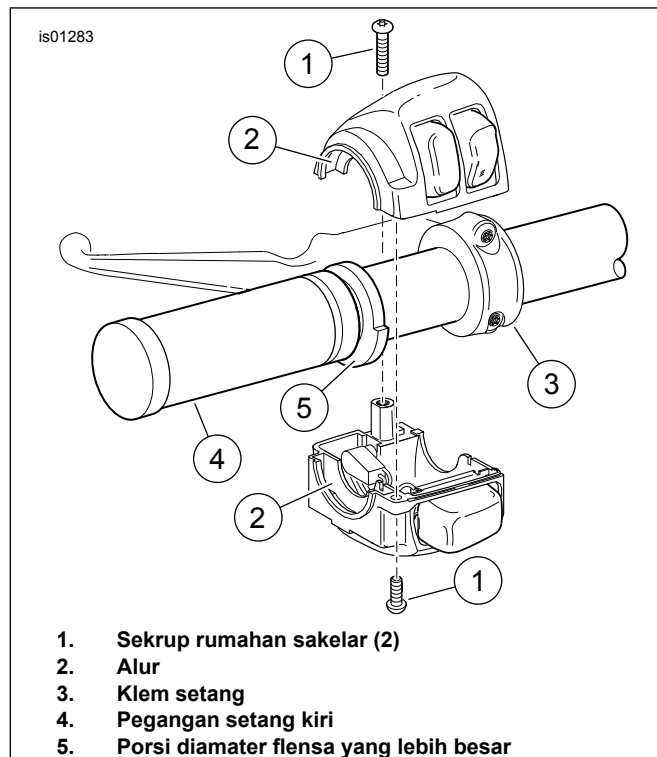

Gambar 2. Rumahan Sakelar Setang Kiri

PEGANGAN SETANG KANAN

PELEPASAN

PEMBERITAHUAN

Jangan melepas atau memasang unit silinder master tanpa menempatkan terlebih dahulu insert dengan tebal 5/32 inci (4 mm) di antara tuas rem dan braket tuas. Melepas atau memasang unit silinder master tanpa insert terpasang dapat menyebabkan kerusakan pada rumahan lampu karet dan plunyer pada sakelar lampu stop depan. (00324a)

1. Lepas rumah sakelar dan pegangan setang sisi kanan (gagang gas). Lihat manual servis.

PASANG

CATATAN

Saat memasang Modul Kontrol Tangan Kanan (RHCM), pastikan setelan gas sudah diatur dengan benar. Lihat manual servis.

1. Pasang rumah sakelar dan pegangan setang sisi kanan (gagang gas). Lihat manual servis.
2. Sesuaikan rumah sakelar dan posisi kontrol tangan rem untuk kenyamanan pengendara.
3. Kencangkan sekrup klem atas setang terlebih dahulu, lalu lanjutkan dengan sekrup bawah. Kencangkan.
Torque: 6,8–9 N·m (60–80 in-lbs)
4. Pertama kencangkan bagian bawah, lalu sekrup atas rumah sakelar. Kencangkan.
Torque: 4–5,4 N·m (35–48 in-lbs)

⚠ PERINGATAN

Sebelum menyalakan mesin, pastikan kontrol gas dapat kembali ke posisi idle saat dilepas. Kontrol gas yang menghambat mesin untuk kembali ke posisi idle secara otomatis dapat mengakibatkan sepeda motor kehilangan kontrol, yang dapat menyebabkan kematian dan cedera parah. (00390a)

5. Pastikan pegangan setang kanan/selongsong gas berputar dan berbalik dengan lancar serta tidak macet pada pegangan setang atau rumahan sakelar.

PANDUAN PERAWATAN DAN PEMBERSIHAN KOMPONEN KUNINGAN

Instruksi Pembersihan

1. Pastikan komponen kering dan bebas dari debu atau kotoran.
2. Oleskan sedikit Harley-Davidson® Chrome Cleaner and Polish ke kain mikrofiber atau kapas pembersih.
3. Gosok bagian kuning dengan kain mikrofiber sambil memberikan sedikit tekanan. Untuk bagian atau alur yang sulit dijangkau, gunakan kapas pembersih.

Mendapatkan Sentuhan Akhir yang Berkilau

Komponen kuning akan termakan usia dan bertambah gelap secara alamiah. Jika menginginkan sentuhan akhir yang berkilau pada kuning, tuang sedikit Harley-Davidson Bare Metal Polish pada kain mikrofiber dan gosok perlahan komponen kuning hingga berkilau seperti yang Anda inginkan.

Menghambat Proses Penuaan Alamiah

Untuk menghambat proses penuaan komponen kuning, berikan sedikit Harley-Davidson Glaze Poly Sealant pada kain mikrofiber atau detailing swab, dan gosokkan perlahan pada komponen hingga sealant meresap.

Tindakan Pencegahan

- Penggunaan produk pembersih, poles, dan pelindung yang tidak direkomendasikan akan menghilangkan sentuhan akhir natural dari komponen kuningan.
- Kontak jangka panjang dengan item-item tertentu (tangan, sarung tangan, sepatu bot, debu, dll.) dan paparan terhadap unsur-unsur tersebut juga akan mengubah sentuhan akhir seluruh permukaan serta TIDAK dianggap sebagai cacat.
- Hindari membersihkan komponen dengan bahan kimia yang abrasif dan agresif serta spons pembersih yang abrasif.
- Hindari produk yang mengandung amonia dan pemutih.
- Paparan jangka panjang terhadap air akan mengubah sentuhan akhir kuningan. Seka komponen setelah terkena air.
- Menggosok secara berlebihan akan mengikis tampilan permukaan komponen.