



INSTRUCTIONS

94100386

2024-01-23



BARRE PLATE

INFORMATIONS GÉNÉRALES

Tableau 1. Informations générales

Kits	Outils suggérés	Niveau de compétence ⁽¹⁾
49000242	Lunettes de protection, clé dynamométrique	

(1) Serrer au couple de serrage ou utiliser d'autres outils et techniques modérés nécessaires

CONTENU DU KIT

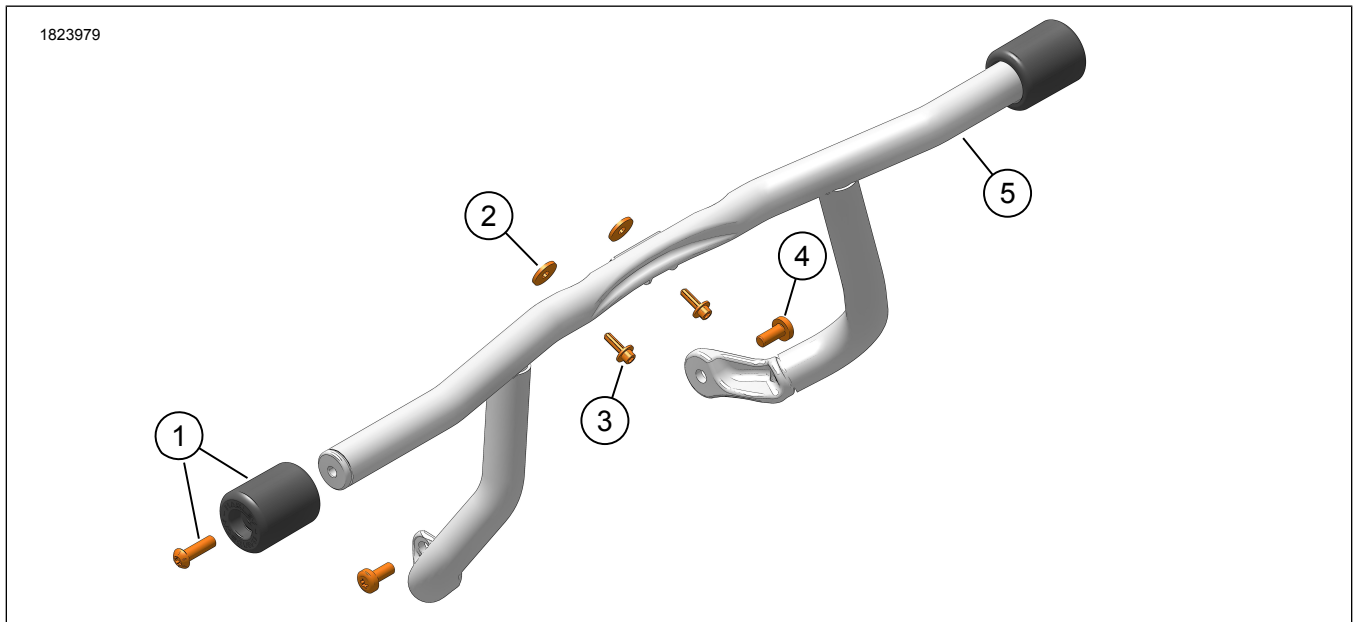

Figure 1. Contenu du kit : Barre plate

Tableau 2. Contenu du kit : Barre plate

<input checked="" type="checkbox"/>	Vérifier que tout le contenu est présent dans le kit avant d'installer ou de supprimer des éléments du véhicule.				
Ar-ticle	Qté	Description	No de pièce/No de référence	Remarques	
<input type="checkbox"/>	1	Kit d'entretien (pare-choc et vis)	49000243		
<input type="checkbox"/>	2	Rondelle	10300129	Modèles 2016 et antérieurs seulement	
<input type="checkbox"/>	3	Vis, tête creuse	882		
<input type="checkbox"/>	4	Vis, tête ronde	4924		
<input type="checkbox"/>	5	Barre plate	Non vendu séparément		

GÉNÉRALITÉS

Modèles

Pour des renseignements concernant la configuration des modèles, consultez le Pièces et accessoires (P&A) catalogue

de vente au détail ou la section Pièces et accessoires de www.harley-davidson.com.

Assurez-vous que vous utilisez la plus récente version de la fiche d'instructions. Elle est disponible à : h-d.com/isheets

Communiquer avec le Centre de soutien aux clients Harley-Davidson au 1-800-258-2464 (États-Unis seulement) ou au 1-414-343-4056.

Exigences d'installation

⚠ AVERTISSEMENT

La sécurité du conducteur et de ses passagers dépend de l'installation correcte de ce kit. Suivez les procédures appropriées se trouvant dans le manuel d'entretien. Si vous n'avez pas les compétences nécessaires pour respecter ces procédures ou si vous n'avez pas les bons outils, demandez à un concessionnaire Harley-Davidson d'effectuer l'installation. Une mauvaise installation de ce kit peut entraîner la mort ou des blessures graves. (00333b)

REMARQUE

Cette fiche d'instructions fait référence aux informations du manuel d'entretien. Un manuel d'entretien de l'année et du modèle de la motocyclette concernée est requis pour cette installation et peut être obtenu :

- auprès d'un concessionnaire Harley-Davidson.
- avec un accès par abonnement pour la plupart des modèles 2001 et ultérieurs dans le portail d'information sur le service H-D. Pour plus de renseignements, consulter la foire aux questions concernant les abonnements .

Ces articles sont offerts à votre concessionnaire Harley-Davidson local.

- **Modèles FLTR avec carénage compatible avec la protection moteur** : L'achat séparé du kit de support de carénage (numéro de pièce 49000274) est nécessaire.

RETRAIT

1. Voir la Figure 2. **Véhicules équipés d'un radiateur à position centrale et à refroidissement liquide** : Retirer la buse du radiateur.
 - a. Tourner la fourche à gauche.
 - b. Tirer la buse du radiateur (1) vers l'avant.
2. Retirer la protection moteur Équipement d'origine (OE) . Consultez le manuel d'entretien.
 - a. Jeter les vis de la protection moteur OE .

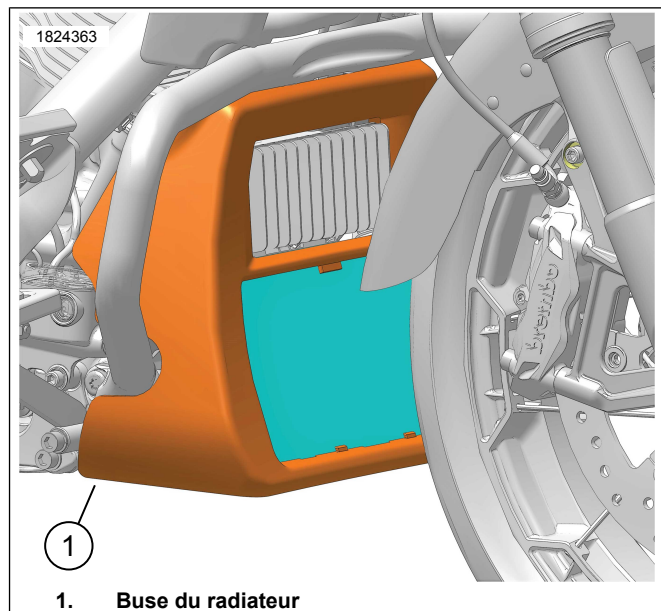

1. Buse du radiateur

Figure 2. Buse du radiateur

INSTALLATION

⚠ AVERTISSEMENT

Si la motocyclette en est équipée: Les protecteurs avant et/ou arrière ne sont pas destinés à fournir une protection contre les blessures corporelles lors d'une collision avec un autre véhicule ou tout autre objet. (00022d)

REMARQUE

NE PAS utiliser la barre plate comme point de fixation ou d'ancrage.

1. Voir la Figure 3. Placer la barre plate (1) sur le cadre.
2. Installer sans les serrer les vis à tête ronde (4).
3. Installer sans les serrer les vis à tête creuse (3).
 - a. **Modèles 2014-2016** : Installer des rondelles (2) entre la barre plate (1) et le cadre.
4. Serrez les vis :
 - a. **Vis à tête creuse (3)**
Couple : 11–12,2 N·m (97–108 in-lbs)
 - b. **Vis à tête ronde (4)**
Couple : 20,3–27 N·m (15–20 ft-lbs)
5. Installer les rondelles et les vis. Reportez-vous à ENTRETIEN.

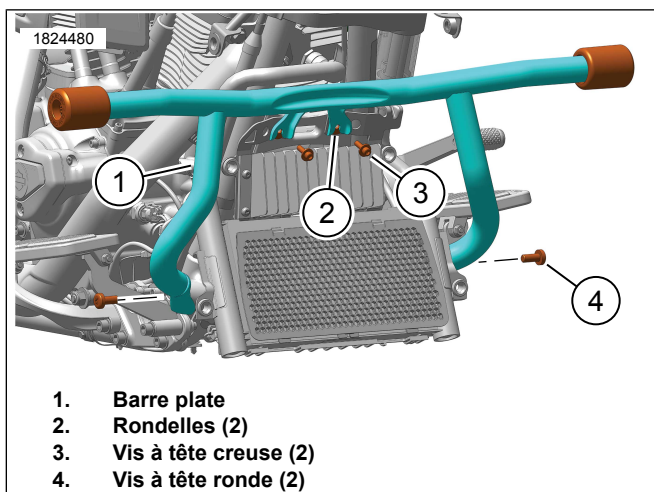

Figure 3. Barre plate

TERMINER

1. Voir la Figure 2. **Véhicules équipés d'un radiateur à position centrale et à refroidissement liquide** : Installer la buse du radiateur (1).

ENTRETIEN

REMARQUE

Le kit d'entretien comporte suffisamment de pièces pour remplacer un côté.

Examiner la barre plate pour déterminer si elle est endommagée avant de remplacer le pare-chocs. Remplacez-le au besoin.

1. Voir la Figure 4. Retirer et jeter la vis (1) et le pare-chocs (2).
2. Installer le pare-chocs (2).
3. Installez les vis (1). Serrer.
Couple : 23–26 N·m (17–19 ft-lbs)

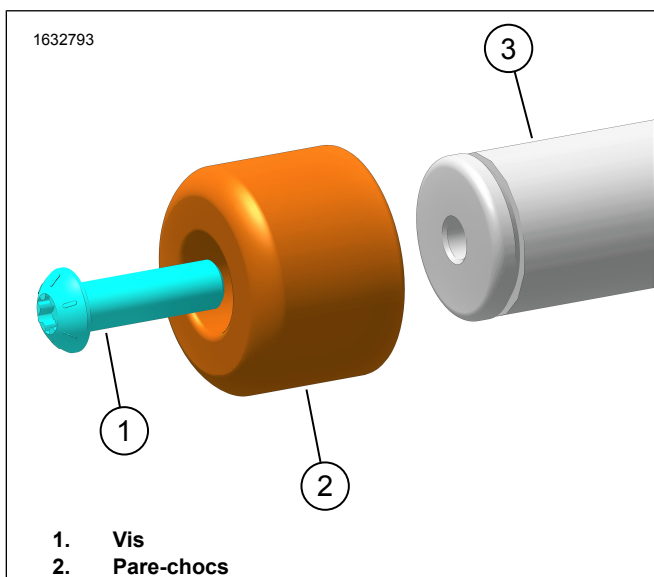

Figure 4. Remplacement du pare-chocs