



INSTRUCTIONS

94100386

2024-01-23



GUIDON FLAT-OUT

INFORMATIONS GÉNÉRALES

Tableau 1. Informations générales

Kits	Outils suggérés	Niveau de compétence ⁽¹⁾
49000242	Lunettes de protection, clé dynamométrique	
<i>(1) Le serrage au couple de serrage ou l'utilisation d'autres outils et techniques modérés est nécessaire</i>		

CONTENU DU KIT

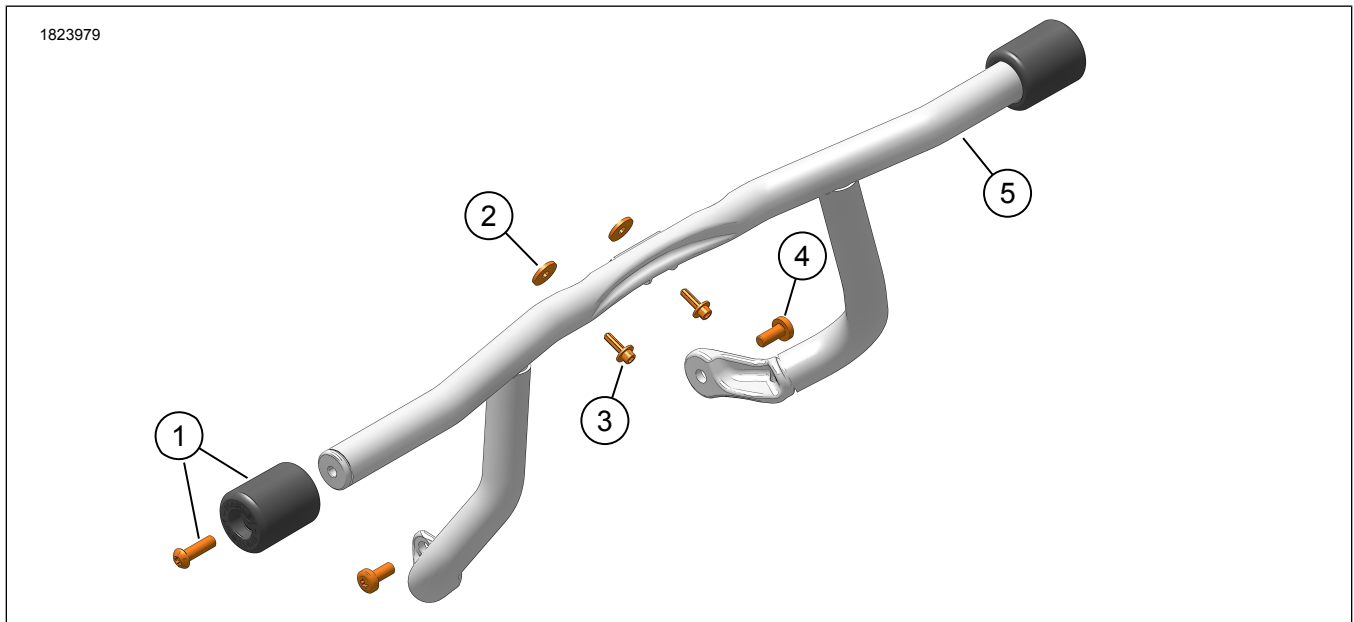

Figure 1. Contenu du kit : Guidon Flat-Out

Tableau 2. Contenu du kit : Guidon Flat-Out

Vérifier que tous les éléments du kit sont présents avant d'installer ou de déposer des éléments du véhicule.					
<input checked="" type="checkbox"/>	Ar-ticle	Qté	Description	No de pièce	Notes
<input type="checkbox"/>	1	2	Kit entretien (butée et vis)	49000243	
<input type="checkbox"/>	2	2	Rondelle	10300129	Modèles 2016 et antérieurs uniquement
<input type="checkbox"/>	3	2	Vis, tête creuse	882	
<input type="checkbox"/>	4	2	Vis, tête bombée	4924	
<input type="checkbox"/>	5	1	Guidon Flat-Out	Non vendue séparément	

GÉNÉRALITÉS

Modèles

Pour en savoir plus sur la compatibilité du modèle, voir le catalogue Pièces et accessoires (P&A) de vente au détail ou

la section Pièces et accessoires de www.harley-davidson.com

Assurez-vous que la version la plus récente de la feuille d'instructions est utilisée. Version disponible à : h-d.com/isheets

Contactez le Harley-Davidson Customer Support Center au 1-800-258-2464 (États-Unis uniquement) ou 1-414-343-4056.

Exigences relatives à la pose

▲ AVERTISSEMENT

La sécurité du conducteur et du passager dépend de la pose correcte de ce kit. Suivre les procédures du manuel d'entretien approprié. Si l'opérateur ne possède pas les compétences requises ou les outils appropriés pour effectuer la procédure, la pose doit être confiée à un concessionnaire Harley-Davidson. Une pose incorrecte de ce kit risque de causer la mort ou des blessures graves. (00333b)

REMARQUE

Cette fiche d'instructions renvoie aux informations du manuel d'entretien. Un manuel d'entretien correspondant à l'année modèle de la moto est nécessaire pour ce montage. Il est disponible auprès des sources suivantes :

- Contacter un concessionnaire Harley-Davidson.
- Portail d'informations techniques H-D (SIP), accès par abonnement disponible pour la plupart des modèles 2001 et plus récents. Pour plus d'informations voir les Questions fréquemment posées (FAQ) sur les abonnements .

Ces articles sont disponibles auprès de votre concessionnaire Harley-Davidson local.

- **Modèles FLTR avec carénage pris en charge par la protection de moteur :** L'achat séparé d'un kit de support de carénage (numéro de pièce 49000274) est nécessaire.

DÉPOSE

1. Voir la figure 2. **Véhicules équipés d'un radiateur à position centrale et à refroidissement liquide :** Retirer le carénage du radiateur.
 - a. Tourner la fourche à gauche.
 - b. Tirer le carénage du radiateur (1) vers l'avant.
2. Retirer la protection du moteur Équipement d'origine (Équipement d'origine) . Consulter le manuel d'entretien.
 - a. Mettre au rebut les vis de la protection du moteur Équipement d'origine .

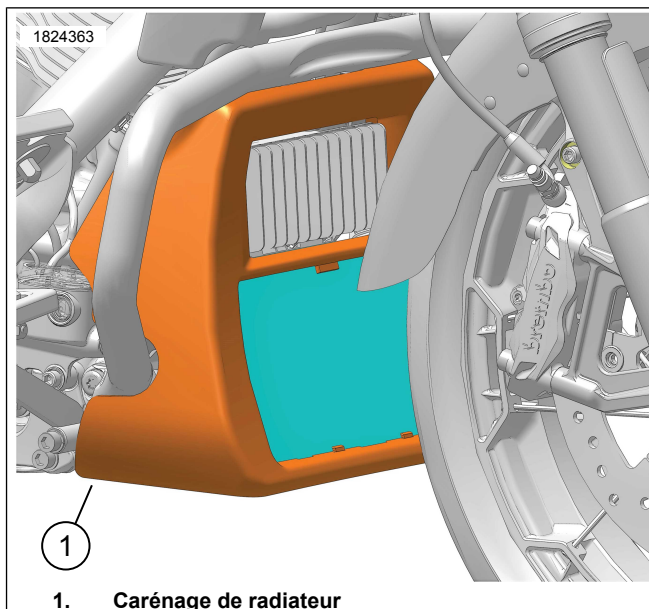

1. Carénage de radiateur

Figure 2. Carénage de radiateur

POSE

▲ AVERTISSEMENT

Si présent : Les protections avant et/ou arrière ne sont pas conçues pour protéger contre les blessures corporelles en cas de collision avec un autre véhicule ou un autre objet. (00022d)

REMARQUE

NE PAS utiliser la barre Flat-Out comme point de fixation ou d'ancrage.

1. Voir la figure 3. Placer la barre Flat-Out (1) par rapport au cadre.
2. Installer les vis à tête bombée sans les serrer (4).
3. Installer les vis à tête creuse sans les serrer (3).
 - a. **Modèles 2014-2016 :** Installer des rondelles (2) entre la barre Flat-Out (1) et le cadre.
4. Serrer les vis :
 - a. **Vis à tête creuse (3)**
Couple : 11–12,2 N·m (97–108 in-lbs)
 - b. **Vis à tête bombée (4)**
Couple : 20,3–27 N·m (15–20 ft-lbs)
5. Installer les butées et les vis. Reportez-vous à ENTRETIEN.

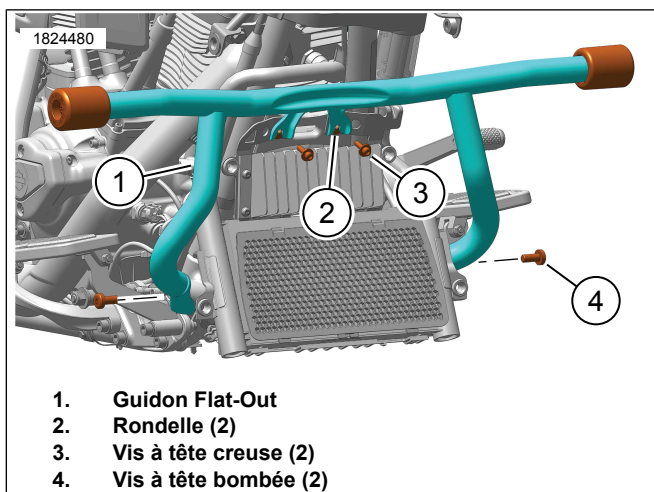

Figure 3. Guidon Flat-Out

TERMINER

1. Voir la figure 2. **Véhicules équipés d'un radiateur à position centrale et à refroidissement liquide** : Installer le carénage du radiateur (1).

ENTRETIEN

REMARQUE

Le kit d'entretien contient suffisamment de composants pour le remplacement d'un côté.

Vérifier que le guidon Flat-Out n'est pas endommagé avant de remplacer la butée. Remplacer selon les besoins.

1. Voir la figure 4. Retirer et éliminer la vis (1) et la butée (2).
2. Installer la butée (2).
3. Poser la vis (1). Serrer.
Couple : 23–26 N·m (17–19 ft-lbs)

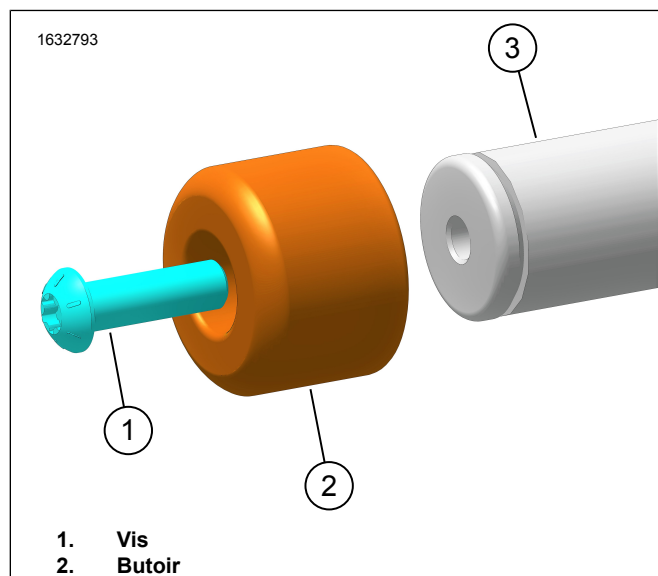

Figure 4. Remplacement de butée