



INSTRUCTIONS

94100500

2024-01-23



MINI REPOSE-PIEDS

INFORMATIONS GÉNÉRALES

Tableau 1. Informations générales

Kits	Outils suggérés	Niveau de compétence ⁽¹⁾
50502668, 50502669	Lunettes de sécurité, clé dynamométrique, Loctite (bleu)	

(1) Serrer au couple de serrage ou utiliser d'autres outils et techniques modérés nécessaires

CONTENU DU KIT

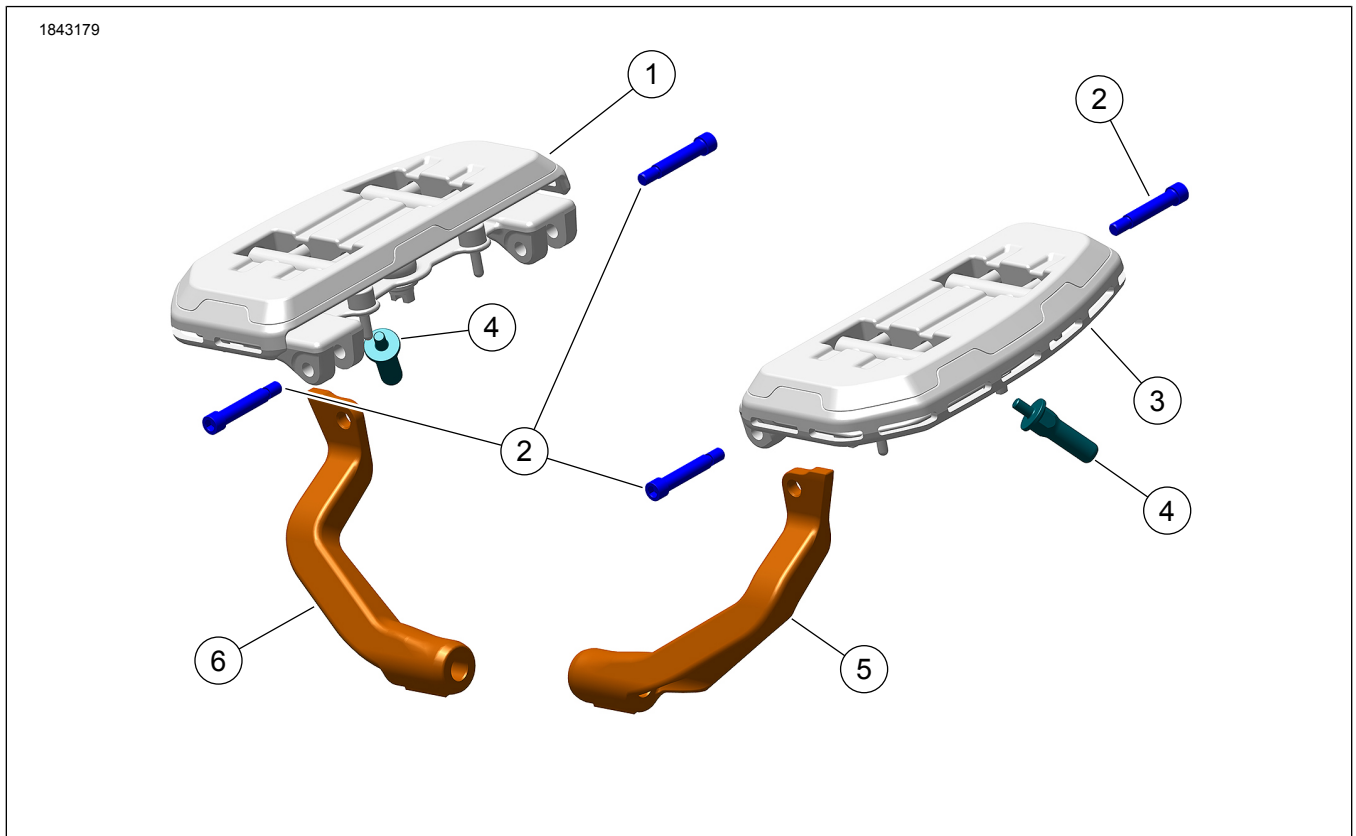

Figure 1. Contenu du kit : Repose-pieds

Tableau 2. Contenu du kit : Kit pour repose-pieds

<input checked="" type="checkbox"/>	Vérifier que tout le contenu est présent dans le kit avant d'installer ou de supprimer des éléments du véhicule.				
<input type="checkbox"/>	Ar-ticle	Qté	Description	No de pièce/No de référence	Remarques
<input type="checkbox"/>	1	1	Repose-pieds, droit	50502666 (Argent) 50502584 (Noir)	
<input type="checkbox"/>	2	4	Vis à épaulement	10200986	
<input type="checkbox"/>	3	1	Repose-pieds, gauche	50502667 (Argent) 50502583 (Noir)	
<input type="checkbox"/>	4	2	Embout anti-usure	33130-07A	
<input type="checkbox"/>	5	1	Support pour repose-pieds, gauche	50502591	
<input type="checkbox"/>	6	1	Support pour repose-pieds, droit	50502582	

GÉNÉRALITÉS

Modèles

Pour des renseignements concernant la configuration des modèles, consultez le Pièces et accessoires (P&A) catalogue de vente au détail ou la section Pièces et accessoires de www.harley-davidson.com.

Assurez-vous que vous utilisez la plus récente version de la fiche d'instructions. Elle est disponible à : h-d.com/isheets

Communiquer avec le Centre de soutien aux clients Harley-Davidson au 1-800-258-2464 (États-Unis seulement) ou au 1-414-343-4056.

Exigences d'installation

▲ AVERTISSEMENT

La sécurité du conducteur et de ses passagers dépend de l'installation correcte de ce kit. Suivez les procédures appropriées se trouvant dans le manuel d'entretien. Si vous n'avez pas les compétences nécessaires pour respecter ces procédures ou si vous n'avez pas les bons outils, demandez à un concessionnaire Harley-Davidson d'effectuer l'installation. Une mauvaise installation de ce kit peut entraîner la mort ou des blessures graves. (00333b)

REMARQUE

Cette fiche d'instructions fait référence aux informations du manuel d'entretien. Un manuel d'entretien de l'année et du modèle de la motocyclette concernée est requis pour cette installation et peut être obtenu :

- auprès d'un concessionnaire Harley-Davidson.
- avec un accès par abonnement pour la plupart des modèles 2001 et ultérieurs dans le portail d'information sur le service H-D. Pour plus de renseignements, consulter la foire aux questions concernant les abonnements.

RETRAIT

1. Voir la Figure 2. Retirer les écrous de verrouillage de bride (3) et les vis à épaulement (4) du dessous du repose-pieds (1, 2). Conserver les écrous de verrouillage.
2. Retirer le repose-pieds (1,2) de ses supports (5, 9, 10).
3. Retirez la vis à tête creuse (7), la rondelle d'arrêt (6) et les supports avant (5) des deux côtés. Nettoyez les filetages et maintenez les vis à têtes creuses.

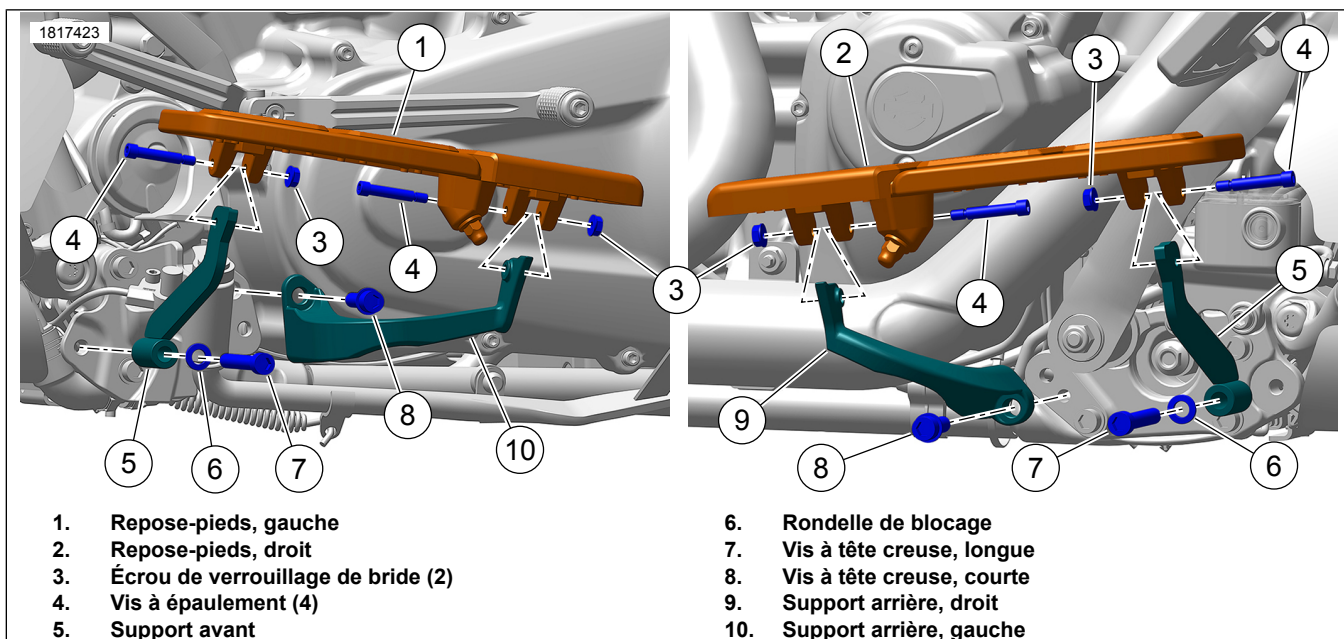

Figure 2. Repose-pieds conducteur (les quantités sont indiquées pour chaque repose-pieds)

INSTALLATION

1. Voir la Figure 2. Appliquez le frein-filet sur les filetages des vis (7).

Consommable : LOCTITE 243 MEDIUM STRENGTH THREADLOCKER AND SEALANT (BLEU) (99642-97)

2. Voir la Figure 1. Installez les **nouveaux** (5, 6) du kit.
3. Voir la Figure 2. Installer la rondelle d'arrêt (6) et la vis à tête creuse (7). Serrer.

Couple : 49–57 N·m (36–42 ft-lbs) *Vis de support du repose-pieds*

4. Voir la Figure 2. Installer le repose-pieds gauche (1) sur les Équipement d'origine (OE) supports avant (5), les vis à épaulement (4) et les OE écrous de bride (3) retirés plus tôt. Serrer.

Couple : 6,8–9 N·m (60–80 in-lbs) *Vis de montage de repose-pieds*

5. Voir la Figure 2. Installer le repose-pieds droit (1) sur les OE supports avant (5), les vis à épaulement (4) et les OE écrous de bride (3) retirés plus tôt. Serrer.

Couple : 6,8–9 N·m (60–80 in-lbs) *Vis de montage de repose-pieds*

REPLACEMENT DE L'EMBOUT ANTI-USURE

1. Voir la Figure 3. Retirez l'embout anti-usure (2) existant du repose-pieds.

2. Appliquer 2 ou 3 gouttes de gouttes de frein-filet sur les filetages du **nouvel** embout anti-usure (2), puis installer.

Consommable : LOCTITE 243 MEDIUM STRENGTH THREADLOCKER AND SEALANT (BLEU) (99642-97)

3. Serrez l'embout anti-usure (2).

Couple : 3,4–4,8 N·m (30–42 in-lbs) *Embout anti-usure*

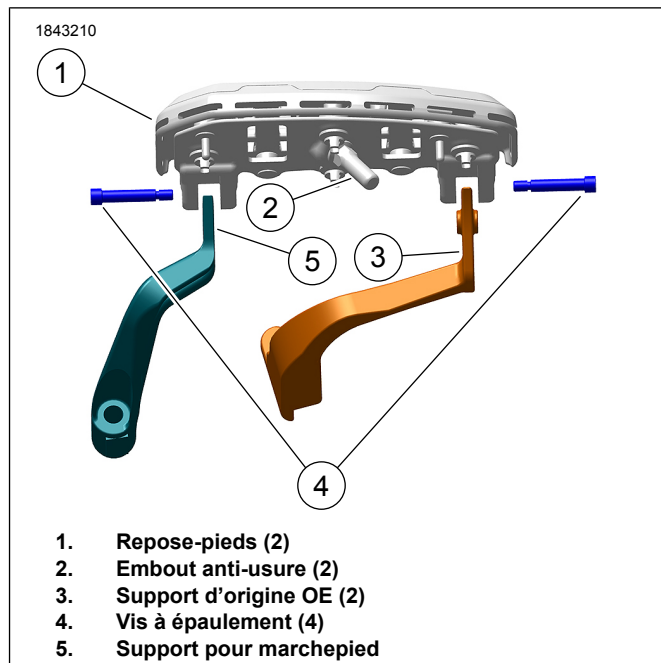

Figure 3. Ensemble de repose-pieds