



## 可拆卸转换五金件

### 基本信息

表1。概述

套件	建议工具	技能水平 <sup>(1)</sup>
54000337	防护眼镜、扭矩扳手、Loctite( 红色 )	

(1) 按扭矩值或其他适当工具和所需技术进行紧固

### 套件内容



图1。套件内容：可拆卸转换五金件

表2。套件内容：可拆卸转换五金件套件

在安装或拆卸车辆物件之前，请确认套件中的所有内容物都齐全。					
<input checked="" type="checkbox"/>	项目	数量	描述	零件编号	注意
<input type="checkbox"/>	1	2	螺丝，平头，TORX，5/16-18X2，黑色	不单独出售	
<input type="checkbox"/>	2	2	螺丝，半圆头，TORX，5/16-18X2	不单独出售	
<input type="checkbox"/>	3	4	隔块	不单独出售	
<input type="checkbox"/>	4	2	胶带，保护，支柱	不单独出售	

### 概述

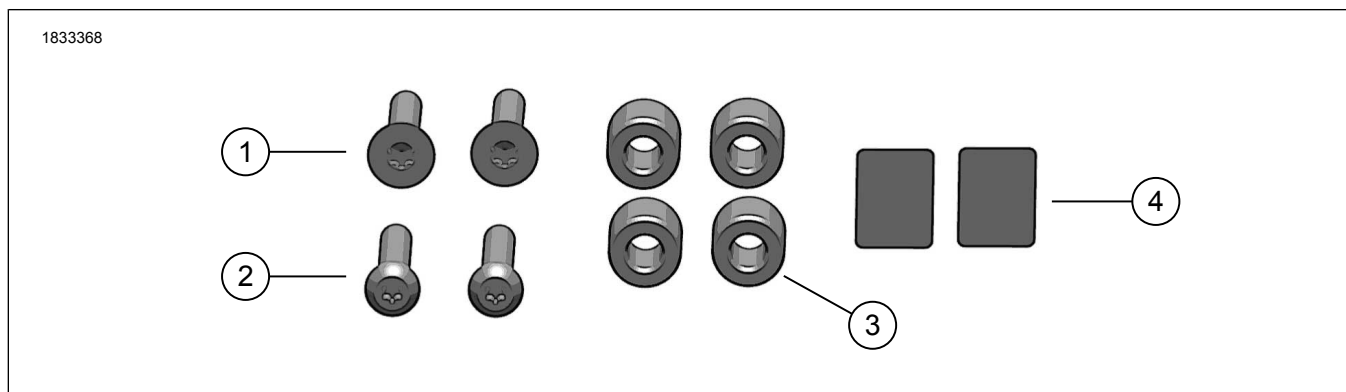
#### 车型

关于车型适配信息，参见 零件与附件 (P&A) 零售目录或 [www.harley-davidson.com](http://www.harley-davidson.com) 的零件与附件部分。

确定使用的是最新版的说明书。获取方法：[h-d.com/isheets](http://h-d.com/isheets)

请联系哈雷戴维森客户支持中心，电话：1-800-258-2464( 仅美国 )或1-414-343-4056。

#### 安装要求

安装此套件需要单独购买对接五金件套件( 零件编号52300353或52300354 )。

#### 警告

骑手和乘客的安全取决于此套件的正确安装。采用相关维修手册程序。如果您没有能力执行此程序或者没有正确的工具，可请哈雷戴维森经销商执行此安装。此套件安装不当可能造成死亡或重伤。(00333b)

#### 注意

此说明书引用了维修手册信息。此安装需要该年款和车型摩托车维修手册，可从下列渠道获得：

- 哈雷戴维森经销商。
- H-D 维修信息门户网站，一款可用于多数2001年款及更新款车型的订阅服务。更多信息，请参看关于订阅的常见问题。

#### 准备

1. 拆下边箱。参见维修手册。

## 拆卸

1. 参见图2。拆下螺丝(1)。丢弃。
2. 拆下原厂设备(OE)远端储液槽支架(2)。
  - a. 不要拆卸或松开任何远端储液槽软管或螺栓。
3. 在车辆对侧重复操作步骤。



图2。拆下远端储液槽支架

## 安装

1. 安装对接五金件套件(零件编号52300353或52300354)。遵照套件随附的说明操作。
  - a. 丢弃安装垫圈(零件编号6302)和螺丝(零件编号10200157)。
2. 参见图3。安装隔块(5)。
3. 在螺丝(3、4)的螺纹上涂敷螺纹锁固剂。

耗材: LOCTITE 262 HIGH STRENGTH THREADLOCKER AND SEALANT (RED) (乐泰262高等强度螺纹锁固密封剂, 红色) (94759-99)
4. 将OE远端储液罐支架(2)安装到挡泥板支架的外侧, 同时安装螺丝(3、4)。
5. 拧紧螺丝(3、4)。

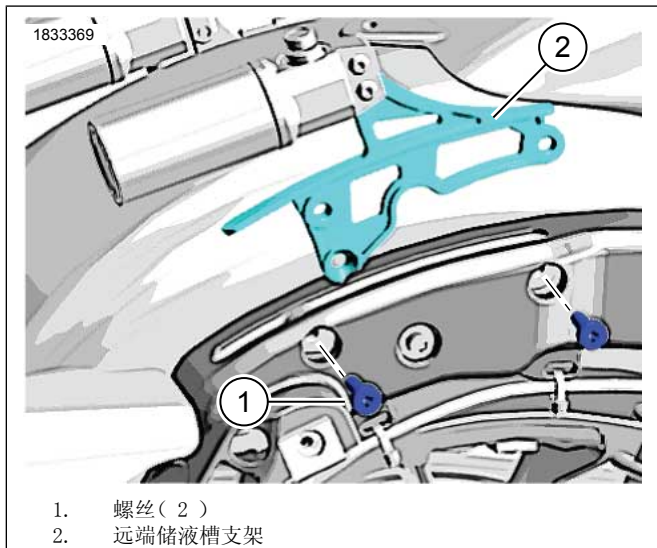
扭矩: 27.1 N·m (20 ft-lbs)
6. 在车辆对侧重复操作步骤。

### 注意

如果在车辆上安装立柱或可拆卸式支架, 请检查远端储液槽软管上的橡胶套和立杆之间是否有任何接触。如果存在接触, 请在立杆的两侧放置保护胶带(4, 图1)以进行保护。

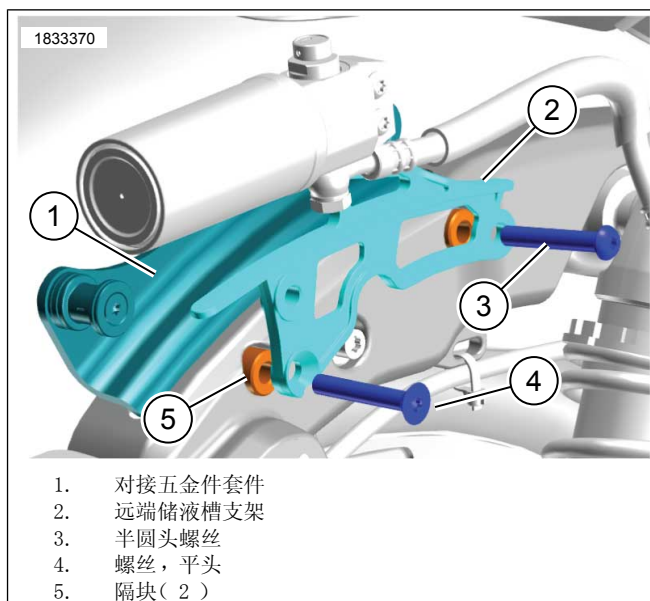

图3。

## 完成

1. 安装边箱。参见维修手册。
2. 当边箱盖打开时, 检查储液槽、软管和盖之间是否存在接触。