



# ANWEISUNGEN

94100522

2024-01-23



## BEFESTIGUNGSTEILESATZ FÜR UMRÜSTUNG AUF ABNEHMBARES GEPÄCK

### ALLGEMEINE INFORMATIONEN

Tabelle 1. Allgemeine Informationen

Sätze	Empfohlene Werkzeuge	Fähigkeitsniveau <sup>(1)</sup>
54000337	Schutzbrille, Drehmomentschlüssel, Loctite (rot)	

(1) Festziehen auf den Drehmomentwert oder andere Werkzeuge und Techniken mittlerer Schwierigkeit erforderlich

### INHALT DES SATZES



Abbildung 1. Inhalt des Satzes: Befestigungsteilesatz für Umrüstung abnehmbares Gepäck

Tabelle 2. Inhalt des Satzes: Befestigungsteilesatz für Umrüstung abnehmbares Gepäck

<input checked="" type="checkbox"/>	Vor dem Installieren oder Entfernen von Fahrzeugteilen überprüfen, ob alle Komponenten im Bausatz vorhanden sind.				
	Teil	Menge	Beschreibung	Teile-Nr.	Anmerkungen
<input type="checkbox"/>	1	2	Schraube, flach, TORX, 5/16-18X2, schwarz	Nicht einzeln erhältlich	
<input type="checkbox"/>	2	2	Halbrundkopfschraube, TORX, 5/16-18X2	Nicht einzeln erhältlich	
<input type="checkbox"/>	3	4	Distanzstück	Nicht einzeln erhältlich	
<input type="checkbox"/>	4	2	Schutzklebeband, Soziusbügel	Nicht einzeln erhältlich	

### ALLGEMEINES

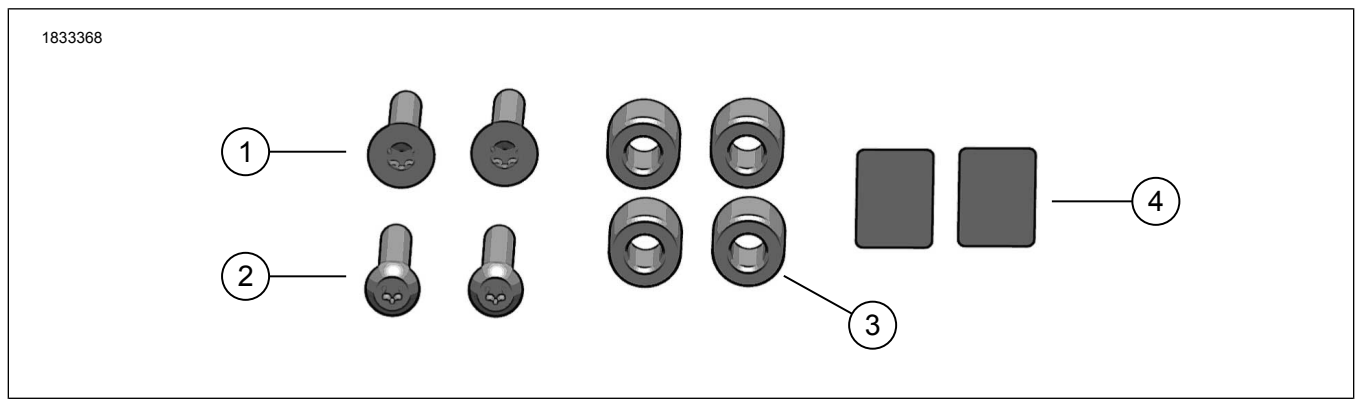
#### Modelle

Informationen zur Modellausstattung finden Sie im Teile und Zubehör (P&A) Einzelhandelskatalog oder im Abschnitt Teile und Zubehör von [www.harley-davidson.com](http://www.harley-davidson.com).

Achten Sie darauf, immer die neueste Version der Einbauanleitung zu verwenden. Diese finden Sie unter: [h-d.com/isheets](http://h-d.com/isheets)

Wenden Sie sich an das Harley-Davidson Customer Support Center unter 1-800-258-2464 (nur USA) oder 1-414-343-4056.

### Einbauanforderungen

Für den Einbau dieses Satzes ist das separat erhältliche Montagekit (Teile-Nr. 52300353 oder 52300354) erforderlich.

#### ⚠ WARNUNG

Die Sicherheit von Fahrer und Sozius hängt vom korrekten Einbau dieses Satzes ab. Die entsprechenden Verfahren im Werkstatthandbuch befolgen. Falls es nicht möglich ist, dieses Verfahren selbst durchzuführen, bzw. nicht die richtigen Werkzeuge vorhanden sind, muss der Einbau von einem Harley-Davidson Händler durchgeführt werden. Unsachgemäßer Einbau dieses Satzes kann zu schweren oder tödlichen Verletzungen führen. (00333b)

### HINWEIS

Diese Einbauanleitung bezieht sich auf Informationen aus dem Werkstatthandbuch. Für diesen Einbau ist ein Werkstatthandbuch für das jeweilige Modelljahr und Motorradmodell erforderlich und ist erhältlich bei:

- Einem Harley-Davidson-Händler.
- H-D Service-Informationportal, ein abonnementbasierter Zugang, der für die meisten Modelle ab 2001 verfügbar ist. Weitere Informationen finden Sie unter Häufig gestellte Fragen zu Abonnements.

## VORBEREITUNG

1. Die Satteltaschen abnehmen. Siehe Werkstatthandbuch.

## AUSBAU

1. Siehe Abbildung 2. Die Schrauben (1) entfernen. Entsorgen.
2. Die Originalausstattung (Original) -Halterung (2) des externen Behälters entfernen.
  - a. Keine der Schläuche oder Schrauben des externen Behälters entfernen oder lösen.
3. Die Schritte auf der anderen Seite des Fahrzeugs wiederholen.



Abbildung 2. Entfernen der Halterung des externen Behälters

## EINBAU

1. Montagekit (Teile-Nr. 52300353 oder 52300354) einbauen. Die diesem Satz beiliegenden Anweisungen befolgen.
  - a. Die Befestigungsunterlegscheiben (Teile-Nr. 6302) und die Befestigungsschrauben (Teile-Nr. 10200157) entfernen.
2. Siehe Abbildung 3. Die Distanzstücke (5) einbauen.

3. Gewindegewinde auf die Schraubengewinde (3, 4) auftragen.

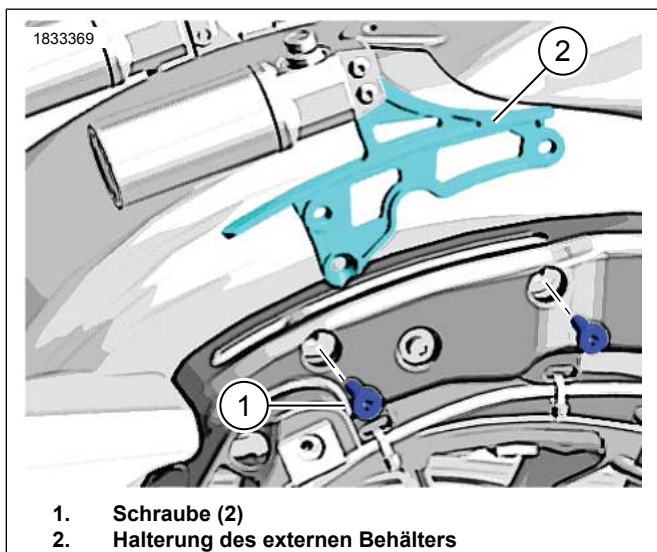
Verbrauchsmaterial: LOCTITE 262 HIGH STRENGTH THREADLOCKER AND SEALANT (ROT) (94759-99)

4. Die Original -Halterung (2) des externen Behälters an der Außenseite der Schutzblechstütze und die Schrauben (3, 4) einbauen.
5. Die Schrauben (3, 4) festziehen.  
Drehmoment: 27,1 N·m (20 ft·lbs)
6. Die Schritte auf der anderen Seite des Fahrzeugs wiederholen.

### HINWEIS

Bei der Montage eines Soziusbügels oder eines abnehmbaren Gepäckträgers am Fahrzeug prüfen, ob die Gummimantelung des Schlauchs des externen Behälters und der Soziusbügel in Kontakt sind. Sollte dies der Fall sein, zum Schutz Schutzklebeband (4, Abbildung 1) auf beide Seiten des Soziusbügels kleben.

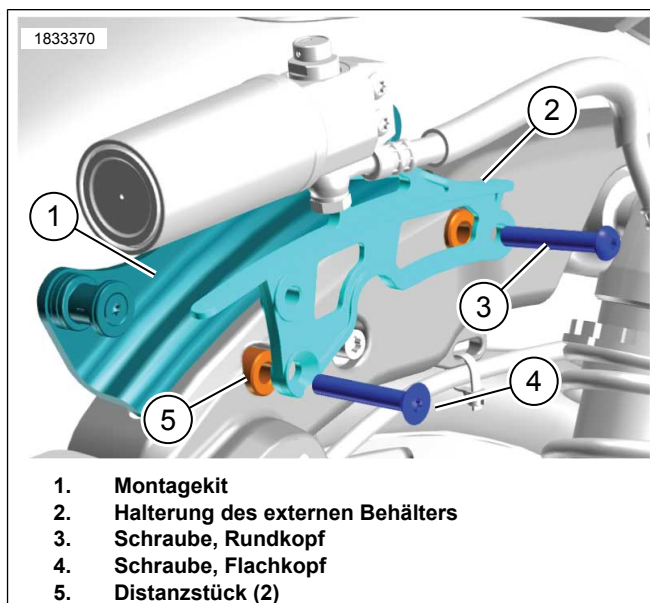

Abbildung 3.

## FERTIGSTELLEN

1. Die Satteltaschen einbauen. Siehe Werkstatthandbuch.
2. Bei geöffneten Seitenkofferdeckeln prüfen, dass kein Kontakt zwischen Behälter, Schläuchen und Deckel besteht.