



HƯỚNG DẪN

J06604

2024-01-24



BỘ ỐP DERBY

THÔNG TIN CHUNG

Bảng 1. Thông tin chung

Bộ sản phẩm	Dụng cụ khuyến nghị	Trình độ tay nghề ⁽¹⁾
25700934, 25700958, 25700959, 25700960, 25700961, 25700962, 25700963, 25700964, 25700965, 25700966, 25700967, 25700968, 25700969, 25700970, 25700971, 25700972, 25700973, 25700976, 25701023, 25701063, 25701088, 25701407, 25701408, 25701175, 25701177, 25701179, 25701209, 25701521, 25701522, 25701532, 25701553	Kính an toàn, Cờn siết lực	

(1) Yêu cầu siết tới giá trị mô-men xoắn hoặc các công cụ và kỹ thuật vừa phải

CÁC CHI TIẾT TRONG BỘ SẢN PHẨM

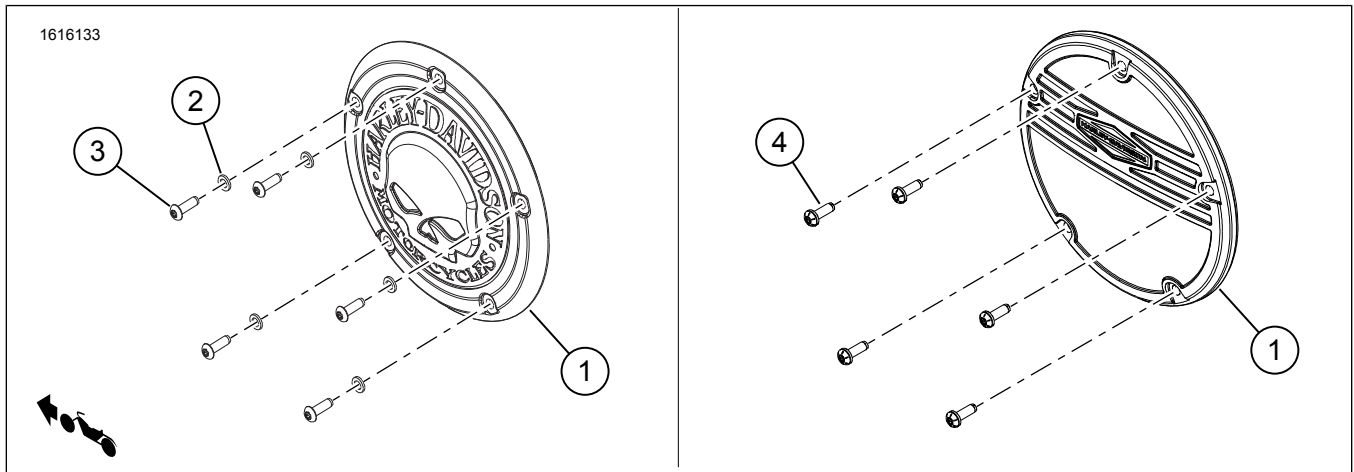

Hình 1. Các chi tiết trong bộ sản phẩm: Các bộ phận Ốp Derby

Bảng 2. Các chi tiết trong bộ sản phẩm: Các bộ phận Ốp Derby

<input checked="" type="checkbox"/>	Mặt hàng	Số lượng	Mô tả	Số bộ phận	Mã số bộ sản phẩm
<input type="checkbox"/>	1	1	Nắp ly hợp	Không bán rời	
<input type="checkbox"/>	2	5	Vòng đệm, dẹt	10300155	Bộ: 25700958, 25700959, 25700965, 25700966, 25700969, 25700973, 25700961, 25700962, 25701063, 25701175, 25701408
<input type="checkbox"/>		5	Vòng đệm, dẹt, nhuộm đen	10300161	Bộ: 25700963, 25700964, 25700967, 25700970, 25700971, 25700972, 25700976, 25701023, 25701088, 25701407, 25701177, 25701521, 25701532
<input type="checkbox"/>	3	5	Vít, đầu tròn, TORX®, mạ crôm	10200672	Bộ: 25700958, 25700959, 25700969, 25700973, 25700961, 25701063, 25701408, 25701175
<input type="checkbox"/>		4	Vít, đầu tròn, TORX®, mạ crôm		Bộ: 25700962
<input type="checkbox"/>		1	Vít, đầu tròn, TORX®, mạ crôm	10200714	Bộ: 25700962
<input type="checkbox"/>		4	Vít, đầu tròn, TORX®, kẽm đen	10200698	Bộ: 25700963, 25700964
<input type="checkbox"/>		5	Vít, đầu tròn, TORX®, kẽm đen		Bộ: 25700971, 25701177, 25701407, 25701521, 25701532, 25701023, 25701088
<input type="checkbox"/>		1	Vít, đầu tròn, TORX®, kẽm đen	10200715	Bộ: 25700963, 25700964
<input type="checkbox"/>		5	Vít, đầu tròn, TORX®, nhuộm đen	10200699	Bộ: 25700967, 25700970, 25700972, 25700976
<input type="checkbox"/>		6	Vít, đầu có lỗ lục giác, không gỉ	10200659	Bộ: 25700965, 25700966
<input type="checkbox"/>		5	Vít, đầu chìm, kẽm	10200700	Bộ: 25700965, 25700966
<input type="checkbox"/>		4	5	Vít và vòng đệm, đầu tròn, TORX®	10200644

LƯU Ý

Đảm bảo bộ kit có đủ mọi thành phần trước khi tiến hành lắp hoặc tháo thiết bị khỏi xe.

THƯỜNG

Mẫu xe

Để biết phụ tùng phù hợp với mẫu xe nào, vui lòng xem Phụ tùng và phụ kiện (P&A) Catalog Bán lẻ hoặc mục Phụ tùng và Phụ kiện trên www.harley-davidson.com

Kiểm tra xem tờ hướng dẫn có phải là phiên bản mới nhất không. Nó có sẵn tại: h-d.com/isheets

Liên hệ Trung tâm Hỗ trợ Khách hàng Harley-Davidson theo số điện thoại 1-800-258-2464 (chỉ Hoa Kỳ) hoặc 1-414-343-4056.

Yêu cầu lắp đặt

▲ CẢNH BÁO

Sự an toàn của người lái và người ngồi sau phụ thuộc vào việc lắp đặt chính xác bộ chi tiết này. Sử dụng các quy trình thích hợp trong hướng dẫn bảo dưỡng. Nếu bạn không đủ khả năng làm theo quy trình hoặc không có đúng dụng cụ, hãy nhờ đại lý của Harley-Davidson thực hiện việc lắp đặt. Việc lắp sai bộ chi tiết này có thể dẫn đến thương tích nghiêm trọng hoặc tử vong. (00333b)

LƯU Ý

Tờ hướng dẫn này có tham chiếu đến thông tin hướng dẫn bảo dưỡng. Quá trình lắp đặt này đòi hỏi phải có sách hướng dẫn bảo dưỡng của mẫu mô-tô thuộc năm này và có sẵn từ:

- Đại lý Harley-Davidson.
- Cổng thông tin dịch vụ H-D, truy cập theo đăng ký có sẵn với hầu hết các mẫu xe từ 2001 trở về sau. Để biết thêm thông tin, hãy xem mục Câu hỏi thường gặp về đăng ký.
- Các tài liệu này đều có tại đại lý Harley-Davidson ở địa phương.
- Có thể cần mua riêng Gioăng nắp côn.

THÁO

1. Gỡ bỏ Thiết bị chính hãng (OE) vít và gioăng. Đặt sang bên.
2. Kiểm tra vòng đệm chặn bốn. Thay thế nếu cần.
3. Đảm bảo gioăng chữ X được đặt đúng vào rãnh của ốp chính.

LẮP ĐẶT

Tất cả các bộ sản phẩm ngoại trừ 25701209

LƯU Ý

- Mã bộ sản phẩm 25701063, 25701553: Chất Bảo vệ Bánh xe Vành Nhôm Trần Mã bộ phận 93600063 có thể được áp dụng cho dòng chữ "RideFree" để thêm bảo vệ chống ăn mòn.
- Mã số bộ sản phẩm 25700962, 25700963 và 25700964: Lắp một vít dài hơn vào vị trí 2 giờ.

Nếu sử dụng lại vít OE, làm sạch các rãnh của vít và tạo lỗ. Tra KEO LÂM KÍN VÀ KEO KHÓA REN ĐỘ DÍNH VỪA LOCTITE 243 (LAM) (99642-97) vào vít.

- Xem Hình 1. Lắp ốp mới (1).
- Lắp vòng đệm (2) và vít (3).
- Xem Hình 2. Siết chặt các vít (3) theo hình sao.

Mô-men: 2,8–3,9 N·m (25–35 in-lbs)

LƯU Ý

PN 25700934, 25700960, 25700968, 25701179, 25701522 và 25701553 sử dụng vít OE, với mã phụ tùng 10200644. Sử dụng mô-men xoắn 2,8-3,9 Nm.

- Bộ: 25700965 và 25700966**. Siết chặt vít (Mã phụ tùng 10200659).

Mô-men: 1,69–2,25 N·m (15–20 in-lbs)

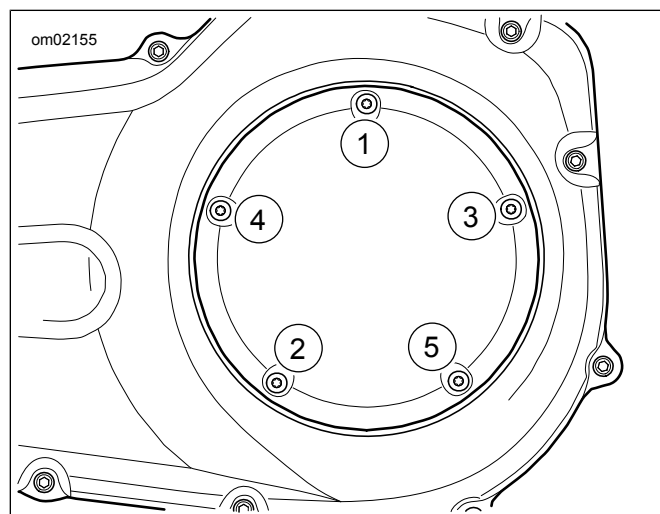

Hình 2. Thứ tự siết nắp côn

Bộ 25701209

LƯU Ý

- Chất Bảo vệ Bánh xe Vành Nhôm Trần (Mã bộ phận 93600063) có thể được dùng cho khung sườn nhôm trần để thêm bảo vệ chống ăn mòn.
- Xem Hình 1. Tra keo khóa ren vào ren của vít (4).
Vật tư tiêu hao: KEO LÂM KÍN VÀ KEO KHÓA REN ĐỘ DÍNH VỪA LOCTITE 243 (LAM) (99642-97)
 - Lắp ốp mới (1).

- Lắp vít (4).
- Xem Hình 2. Siết chặt các vít (4) theo hình sao.
Mô-men: 2,8–3,9 N·m (25–35 in-lbs)