



## 德比装饰盖套件

### 基本信息

表1。概述

套件	建议工具	技能水平 <sup>(1)</sup>
25700934、25700958、25700959、25700960、 25700961、25700962、25700963、25700964、 25700965、25700966、25700967、25700968、 25700969、25700970、25700971、25700972、 25700973、25700976、25701023、25701063、 25701088、25701407、25701408、25701175、 25701177、25701179、25701209、25701521、 25701522、25701532、25701553	防护眼镜，扭矩扳手	
(1) 按扭矩值或其他适当工具和所需技术进行紧固		

### 套件内容



图1。套件内容：德比装饰盖部件

表2。套件内容：德比装饰盖部件

<input checked="" type="checkbox"/>	项目	数量	描述	零件编号	套件编号
<input type="checkbox"/>	1	1	离合器盖	不单独出售	
<input type="checkbox"/>	2	5	平垫圈	10300155	套件：25700958、25700959、25700965、25700966、25700969、25700973、25700961、25700962、25701063、25701175、25701408
<input type="checkbox"/>		5	平垫圈，黑色氧化	10300161	套件：25700963、25700964、25700967、25700970、25700971、25700972、25700976、25701023、25701088、25701407、25701177、25701521、25701532
<input type="checkbox"/>	3	5	螺丝，TORX®半圆头，镀铬	10200672	套件：25700958、25700959、25700969、25700973、25700961、25701063、25701408、25701175
<input type="checkbox"/>		4	螺丝，TORX®半圆头，镀铬		套件：25700962
<input type="checkbox"/>		1	螺丝，TORX®半圆头，镀铬	10200714	套件：25700962
<input type="checkbox"/>		4	螺丝，TORX®半圆头，镀黑锌	10200698	套件：25700963、25700964
<input type="checkbox"/>		5	螺丝，TORX®半圆头，镀黑锌		套件：25700971、25701177、25701407、25701521、25701532、25701023、25701088
<input type="checkbox"/>		1	螺丝，TORX®半圆头，镀黑锌	10200715	套件：25700963、25700964
<input type="checkbox"/>		5	螺丝，TORX®半圆头，黑色氧化	10200699	套件：25700967、25700970、25700972、25700976
<input type="checkbox"/>		6	螺丝，凹头，不锈钢	10200659	套件：25700965、25700966
<input type="checkbox"/>		5	螺丝，凹头，镀锌	10200700	套件：25700965、25700966
<input type="checkbox"/>	4	5	带垫圈螺丝，圆头，TORX®	10200644	套件：25701209

**注意**

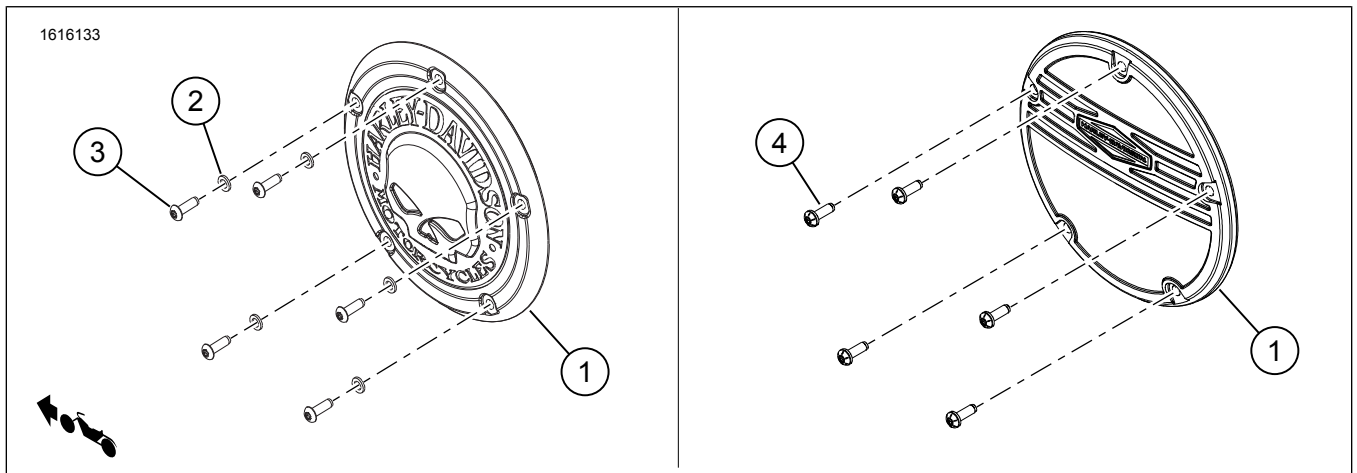
安装或从车辆上拆卸零件之前，先检查确认套件中有所有零件。

这些项目在您当地的哈雷戴维森经销商商店有售。

- 可能需要单独购买离合器盖密封垫。

**概述**

**车型**

关于车型适配信息，参见 零件与附件 (P&A) 零售目录或 [www.harley-davidson.com](http://www.harley-davidson.com) 的零件与附件部分。

确定使用的是最新版的说明书。获取方法：[h-d.com/isheets](http://h-d.com/isheets)

请联系哈雷戴维森客户支持中心，电话：1-800-258-2464（仅美国）或1-414-343-4056。

**安装要求**

**警告**

骑手和乘客的安全取决于此套件的正确安装。采用相关维修手册程序。如果您没有能力执行此程序或者没有正确的工具，可请哈雷戴维森经销商执行此安装。此套件安装不当可能造成死亡或重伤。(00333b)

**注意**

此说明书引用了维修手册信息。此安装需要该年款和车型摩托车维修手册，可从下列渠道获得：

- 哈雷戴维森经销商。
- H-D 维修信息门户网站，一款可用于多数 2001 年款及更新款车型的订阅服务。更多信息，请参看关于订阅的常见问题。

**拆卸**

1. 拆下原厂设备 (OE) 螺丝和垫圈。置于一旁。
2. 检查方形环密封垫。必要时更换。
3. 检查方形密封环是否已正确进入主盖的凹槽中。

**安装**

**除25701209之外的所有套件**

**注意**

· Kit Number 25701063, 25701553：裸露铝质车轮保护剂擦拭纸巾（零件编号93600063）可以应用于“RideFree”文本，以获得额外的防腐保护。

· 套件编号25700962、25700963和25700964：2点钟位置有一个较长的螺丝。

如果重复使用OE螺丝，则清洁螺丝和螺孔的螺纹。在螺丝上涂敷LOCTITE 243 MEDIUM STRENGTH THREAD LOCKER AND SEALANT (BLUE)（乐泰243中强度螺纹锁固密封剂，蓝色）(99642-97)。

1. 参见图1。安装新的盖（1）。
2. 安装垫圈（2）和螺丝（3）。

3. 参见图2。以星形模式拧紧螺丝( 3 )。

扭矩: 2. 8-3. 9 N·m (25-35 in-lbs)

注意

零件编号25700934、25700960、25700968、25701179、25701522和25701553使用OE螺丝，其零件编号为10200644。施加2. 8-3. 9牛米的扭矩。

a. 套件：25700965和25700966。拧紧螺丝( 零件编号10200659 )。

扭矩: 1. 69-2. 25 N·m (15-20 in-lbs)



图2。离合器盖拧紧顺序

### 套件25701209

注意

· 裸露铝质车轮保护剂擦拭纸巾( 零件编号93600063 )可以应用于外露铝制肋条文本，以获得额外的防腐保护。

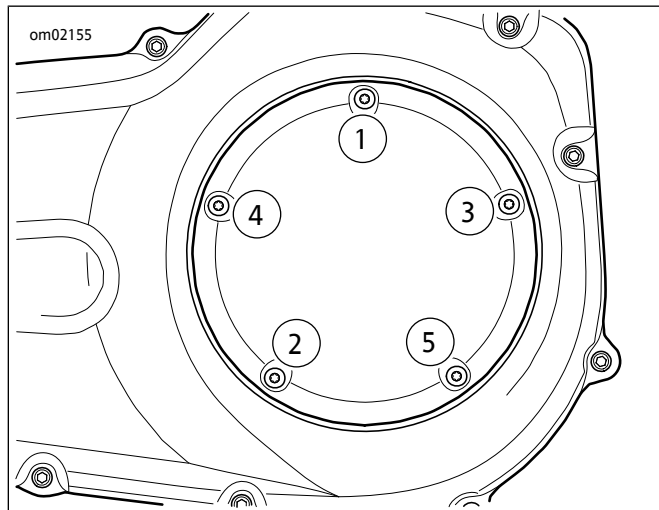
1. 参见图1。在螺丝( 4 )的螺纹上涂敷螺纹锁固剂。

耗材: LOCTITE 243 MEDIUM STRENGTH THREAD LOCKER AND SEALANT (BLUE) ( 乐泰 243 中强度螺纹锁固密封剂，蓝色 ) (99642-97)

2. 安装新盖( 1 )。

3. 安装螺丝( 4 )。

4. 参见图2。以星形模式拧紧螺丝( 4 )。

扭矩: 2. 8-3. 9 N·m (25-35 in-lbs)