



## 黑色圓蓋套件

### 一般資訊

表格1。一般資訊

套件	建議工具	技能水準 <sup>(1)</sup>
25700934, 25700958, 25700959, 25700960, 25700961, 25700962, 25700963, 25700964, 25700965, 25700966, 25700967, 25700968, 25700969, 25700970, 25700971, 25700972, 25700973, 25700976, 25701023, 25701063, 25701088, 25701407, 25701408, 25701175, 25701177, 25701179, 25701209, 25701521, 25701522, 25701532, 25701553	防護眼鏡, 扭矩扳手	
(1) 按扭矩值或其他適當工具和所需技術進行緊固		

### 套件內容



圖1。套件內容：Derby 蓋部件

表格2。套件內容：Derby 蓋部件

<input checked="" type="checkbox"/>	項目	數量	說明	Part No.	工具包編號
<input type="checkbox"/>	1	1	離合器蓋	不單獨出售	
<input type="checkbox"/>	2	5	平墊圈	10300155	工具包：25700958、25700959、25700965、25700966、25700969、25700973、25700961、25700962、25701063、25701175、25701408
<input type="checkbox"/>		5	平墊圈，黑色氧化物	10300161	工具包：25700963、25700964、25700967、25700970、25700971、25700972、25700976、25701023、25701088、25701407、25701177、25701521、25701532
<input type="checkbox"/>	3	5	螺絲，扁圓頭，TORX®，鍍鉻	10200672	工具包：25700958、25700959、25700969、25700973、25700961、25701063、25701408、25701175
<input type="checkbox"/>		4	螺絲，扁圓頭，TORX®，鍍鉻		工具包：25700962
<input type="checkbox"/>		1	螺絲，扁圓頭，TORX®，鍍鉻	10200714	工具包：25700962
<input type="checkbox"/>		4	螺絲，扁圓頭，TORX®，黑色鋅	10200698	工具包：25700963、25700964
<input type="checkbox"/>		5	螺絲，扁圓頭，TORX®，黑色鋅		工具包：25700971、25701177、25701407、25701521、25701532、25701023、25701088
<input type="checkbox"/>		1	螺絲，扁圓頭，TORX®，黑色鋅	10200715	工具包：25700963、25700964
<input type="checkbox"/>		5	螺絲，扁圓頭，TORX®，黑色氧化物	10200699	工具包：25700967、25700970、25700972、25700976
<input type="checkbox"/>		6	螺絲，凹頭，不鏽鋼	10200659	工具包：25700965、25700966
<input type="checkbox"/>		5	螺絲，凹頭，鋅	10200700	工具包：25700965、25700966
<input type="checkbox"/>	4	5	螺絲與墊圈，扁圓頭，TORX®	10200644	工具包：25701209

**附註**

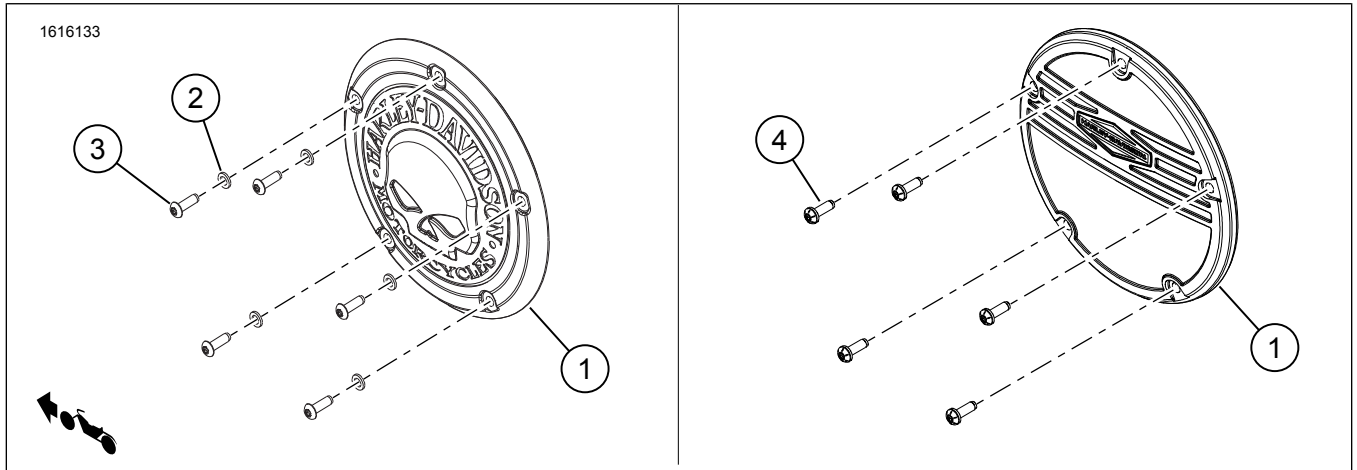
在為摩托車安裝或拆卸項目之前，請核實工具包中的物品是否齊全。

**概述**

**車型**

有關車型裝配資訊，請參閱 [www.harley-davidson.com](http://www.harley-davidson.com) 中的零件和配件 (P&A) 零售目錄或部件和配件部分。

確認使用最新版的說明書。可在以下位置取得：  
[h-d.com/isheets](http://h-d.com/isheets)

Harley-Davidson Customer Support Center，電話：  
1-800-258-2464 ( 僅限美國 ) 或 1-414-343-4056。

**安裝要求**

**▲警告**

此工具包的正確安裝攸關騎士與乘客的安全。請使用適當的維修手冊程序。如果該程序不在您的能力範圍內，或者您沒有正確的工具，請讓Harley-Davidson經銷商進行安裝。此工具包安裝不當，可能造成死亡或重傷。(00333b)

**附註**

此說明書參考維修手冊上的資訊。此安裝需要一份適用該年份及重車車型的維修手冊，可從下列管道獲得：

- Harley-Davidson 經銷商。

- H-D 保養資訊入口網站是一款可用於多數 2001 年款及更新款車型的訂閱服務。如需更多資訊，請參閱關於訂閱的常見問題。

您當地的Harley-Davidson經銷商可提供這些項目。

- 可能需要另外購買離合器蓋密封墊。

**拆卸**

1. 取下原廠配備 (OE) 螺絲及墊圈。放在一邊。
2. 檢查方形環密封墊。若有必要，請進行更換。
3. 請確認方形密封環是否已正確進入主蓋的凹槽中。

**安裝**

除了 25701209 以外的所有工具包

**附註**

- 工具包編號 25701063, 25701553：裸露鋁質車輪保護劑擦拭型產品 ( 零件編號 93600063 ) 可以應用於「RideFree」文本，以獲得額外的防腐保護。
- 工具包編號 25700962、25700963 和 25700964：一個較長的螺絲進入 2 點鐘的位置。

如果重複使用OE螺絲，請清潔螺絲的螺紋和大通孔。將LOCTITE 243 MEDIUM STRENGTH THREADLOCKER AND SEALANT (BLUE) ( LOCTITE 243 中等強度螺紋鎖固劑與密封劑 ( 藍色 ) ) (99642-97) 塗到螺絲。

1. 參見圖1。安裝新蓋板( 1 )。
2. 安裝墊圈( 2 )和螺絲( 3 )。
3. 參見圖2。以星狀形式鎖緊螺絲( 3 )。

扭矩: 2.8-3.9 N·m (25-35 in-lbs)

附註

零件編號25700934、25700960、25700968、25701179、25701522和25701553使用OE螺絲，其零件編號為10200644。套用2.8-3.9Nm扭矩。

- a. 工具包: 25700965和25700966。鎖緊螺絲(零件編號10200659)。

扭矩: 1.69-2.25 N·m (15-20 in-lbs)



圖2。離合器蓋旋緊順序

## 工具包 25701209

附註

- 裸露鋁質車輪保護劑擦拭型產品(零件編號93600063)可以應用於外露鋁製肋材，以獲得額外的防腐保護。

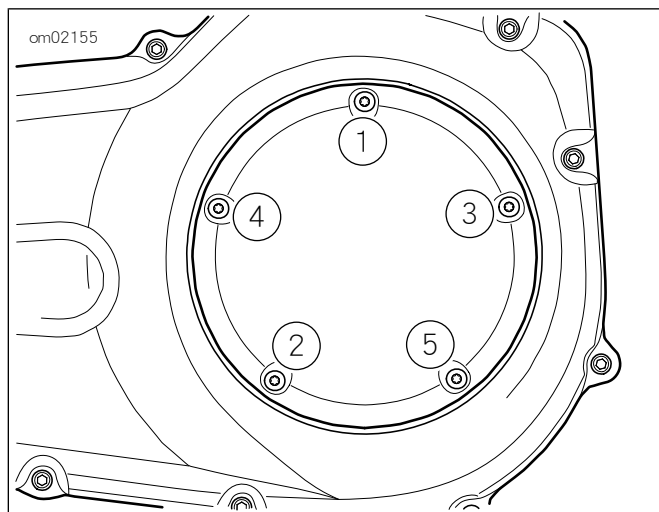
1. 參見圖1。將螺紋鎖固劑塗在螺絲(4)的螺紋上。  
 耗材: LOCTITE 243 MEDIUM STRENGTH THREAD LOCKER AND SEALANT (BLUE) (LOCTITE 243 中等強度螺紋鎖固劑與密封劑(藍色)) (99642-97)
2. 安裝新的蓋板( 1 )。
3. 安裝螺絲( 4 )。
4. 參見圖2。以星狀形式鎖緊螺絲( 4 )。  
 扭矩: 2.8-3.9 N·m (25-35 in-lbs)