



## HD ROULETTE 19 HÜVELYK ELSŐ KERÉK

### ÁLTALÁNOS TUDNIVALÓK

Táblázat 1. Általános információk

Készletek	Javasolt szerszámok	Nehézségi szint <sup>(1)</sup>
43301047, 43301048	Védőszemüveg, nyomatékkulcs, kerékcsapágy-lehúzó és -szerelő	
<i>(1) Húzza meg az előírt nyomaték értékre, vagy használjon egyéb kíméletes technikát és szerszámot</i>		

### A KÉSZLET TARTALMA

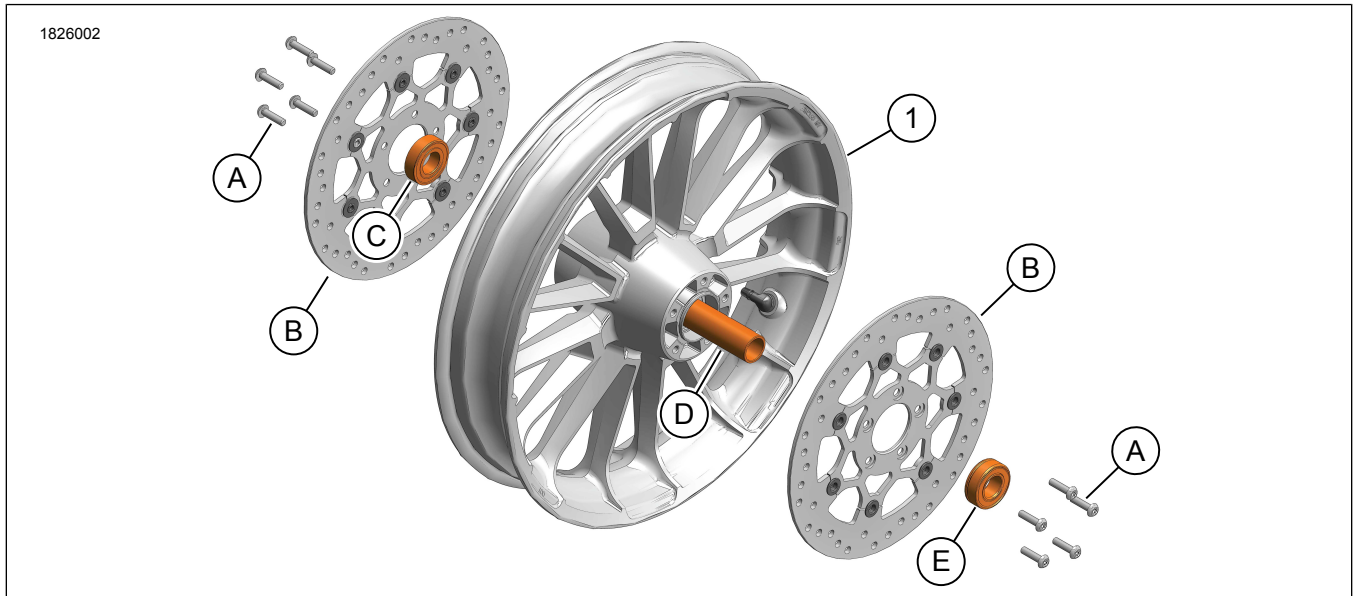

Ábra 1. A készlet tartalma: HD rulett 19 hüvelyk Kerék

Táblázat 2. A készlet tartalma: HD rulett 19 hüvelyk Kerék

<input checked="" type="checkbox"/> Ellenőrizze, hogy mindent megtalál-e a készletben, mielőtt a járműre alkatrészeket szerelne vagy alkatrészeket távolítana el róla.					
	Tétel	Menny.	Leírás	Part No.	Megjegyzések
<input type="checkbox"/>	1	1	HD rulett 19 hüvelyk Kerék, fényes fekete	Külön nem kapható	
<input type="checkbox"/>	1	1	HD rulett 19 hüvelyk Kerék, fényes fekete, megmunkált kiemelésekkel	Külön nem kapható	
<b>Feltüntetett, de a készletben tartozékként nem szereplő alkatrészek</b>					
<input checked="" type="checkbox"/>	A	1	Csavar (darabszám: 10): Lásd a beszerelési követelményeket.		
<input checked="" type="checkbox"/>	B	1	Féktárcsa (darabszám: 2): Lásd a beszerelési követelményeket.		
<input checked="" type="checkbox"/>	C	1	Csapágy, jobb (cikkszám: 9252A)		
<input checked="" type="checkbox"/>	D	1	Csapágy távtartó (cikkszám: 41900-08)		
<input checked="" type="checkbox"/>	E	1	Csapágy, bal (cikkszám: 9276B)		

# ÁLTALÁNOS TUDNIVALÓK

## Modellek

A felszereléssel kapcsolatos tájékoztatásért lásd a Alkatrészek és tartozékok (P&A) kiskereskedelmi katalógust vagy a [www.harley-davidson.com](http://www.harley-davidson.com) Parts and Accessories (alkatrészek és tartozékok) részét.

Győződjön meg arról, hogy az útmutatólap legfrissebb verzióját használja. Ez itt érhető el: [h-d.com/isheets](http://h-d.com/isheets)

A Harley-Davidson ügyfélszolgálati központja az 1-414-343-4056-os, illetve (csak az USA-ban) az 1-800-258-2464-es telefonszámon érhető el.

## Szerelési követelmények

### ▲ FIGYELEM

**A motoros és az utas biztonsága a készlet megfelelő beszerelésétől függ. Alkalmazza a szervizkézikönyvben ismertetett megfelelő eljárást. Ha nem áll módjában elvégezni az eljárást, vagy ha nem rendelkezik a megfelelő szerszámokkal, akkor a beszerelést végeztesse el Harley-Davidson-márkakereskedésben. A készlet nem megfelelő módon való beszerelése súlyos, akár végzetes személyi sérülést is okozhat. (00333b)**

### MEGJEGYZÉS

*Ez az útmutatólap a szervizkézikönyv információin alapul. A szereléshez az adott évjáratú és modellű motorkerékpár szervizkönyve szükséges. Ezt innen tudod beszerezni:*

- Egy Harley-Davidson-márkakereskedéstől.
- A H-D szervizinformációs portálján, amely előfizetéses hozzáférést biztosít a legtöbb 2001-es és újabb modellhez. További információkért nézd meg az előfizetésekhez kapcsolódó gyakori kérdéseket.

Az alkatrészek a helyi Harley-Davidson-márkakereskedőtől szerezhető be.

- A felszereléshez külön meg kell vásárolni két féktárcsát (cikksz.: 41500068), vagy az osztott 7 küllős első féktárcsát (cikksz.: 41500107).
- A felszereléshez külön meg kell vásárolni tíz kúpfejű csavart (cikksz.: 3655A), vagy két első féktárcsa kötőelem készletet (cikksz.: 46646-05).
- A felszereléshez külön megvásárolható japán piacra gyártott Gumibroncsnyomás-ellenőrző rendszer (TPMS) csapszeg (cikksz.: 42300143) szükséges.
- A felszereléshez külön megvásárolható nem japán piacra gyártott TPMS csapszeg (cikksz.: 42300142) szükséges.
- A TPMS nélküli járművekre való felszereléshez külön megvásárolható szelepszár (cikksz.: 40999-87) szükséges.

## ELŐKÉSZÜLETEK

1. Emelje fel az első kereket. Lásd a szervizkézikönyvet.
2. Távolítsa el az első féknyergeket a villáról. Támassza ki a féknyergeket. Lásd a szervizkézikönyvet.

## ELTÁVOLÍTÁS

1. Távolítsa el a Eredeti berendezés (OE) kereket. Lásd a szervizkézikönyvet.
2. Lásd: 1. ábra. Távolítsa el a féktárcsákat.
  - a. Távolítsa el a csavarokat (A).
  - b. Távolítsa el az OE első féktárcsákat (B).
3. Távolítsa el az első gumibroncsot.
4. Távolítsa el és selejtezze le a tömített kerékcsapágyakat (C, E).
5. Távolítsa el a kerékcsapágy távtartóját (D).
6. Ha TPMS is fel van szerelve: lásd a szervizkézikönyvet.

## BESZERELÉS

1. Ha TPMS is fel van szerelve: lásd a szervizkézikönyvet.
2. Szerelje fel a gumibroncsot.
3. Lásd: 1. ábra. Szerelje be a csapágy távtartóját (D) és az új tömített kerékcsapágyakat (C, D).

### MEGJEGYZÉS

*Az első féktárcsák felszerelésekor igazítsa össze a két féktárcsa szegecseit.*

4. Szerelje be a féktárcsákat (B) az új csavarokkal (A). Húzza meg a csavarokat keresztben haladva.  
Nyomaték: 21,7–32,5 N·m (16–24 ft-lbs)
5. Szerelje be a kereket. Lásd a szervizkézikönyvet.

## KÉSZ

1. Szerelje fel az első féknyergeket a villára. Lásd a szervizkézikönyvet.