



HDルーレット19インチフロントホイール

一般情報

表1。一般的な情報

キット	推奨ツール	スキルレベル ⁽¹⁾
43301047、43301048	安全メガネ、トルクレンチ、ホイールベアリングプーラー、プーラーとインストラー	
(1) トルク値に合わせた締め付け、またはその他適切なツールと技術が必要です		

キット内容



図1。キット内容:HDルーレット19インチホイール

表2。キット内容:HDルーレット19インチホイール

<input checked="" type="checkbox"/>	アイテム	数量	説明	部品番号	注記:
キットにすべての必需なものが入っていることを、車両にアイテムを取り付けたり、取り外したりする前に確認します。					
<input type="checkbox"/>	1	1	HDルーレット19インチホイール、グロスブラック	別売りなし	
<input type="checkbox"/>	1	1	HDルーレット19インチホイール、機械加工ハイライト付きグロスブロック	別売りなし	
キットには含まれないが、本文中に記載されているアイテム					
<input checked="" type="checkbox"/>	A	1	スクリュー(数量10): 取り付け要件をご確認ください		
<input checked="" type="checkbox"/>	B	1	ブレーキローター(数量2): 取り付け要件をご確認ください		
<input checked="" type="checkbox"/>	C	1	ベアリング、右(部品番号9252A)		
<input checked="" type="checkbox"/>	D	1	ベアリングスペーサー(部品番号41900-08)		
<input checked="" type="checkbox"/>	E	1	ベアリング、左(部品番号9276B)		

概略

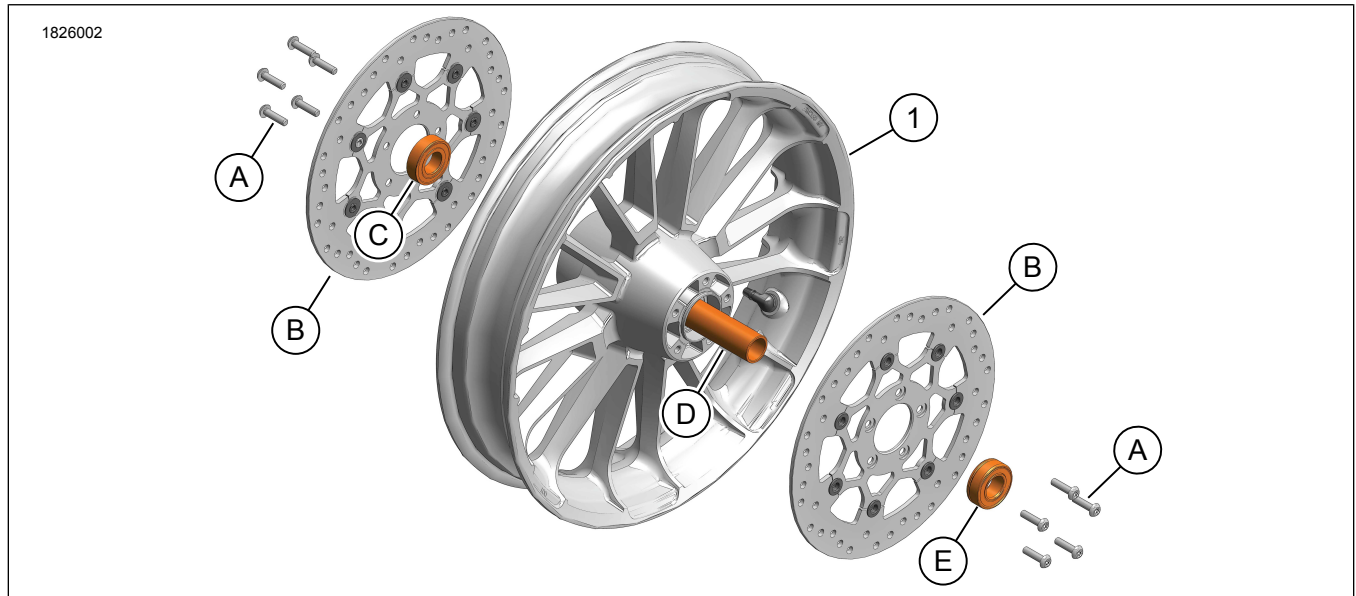
適合モデル

各モデルへの適合性については、パーツ&アクセサリ (P&A) リテラルカタログ、または www.harley-davidson.com のパーツ&アクセサリセクションを参照してください。

最新版の取り扱い説明書を使用していることを確認してください。以下から利用可能です：h-d.com/isheets

ハーレーダビッドソン社のカスタマーサポートセンター (1-800-258-2464 (米国内のみ) または 1-414-343-4056) にお問い合わせください。

取り付け要件

▲ 警告

ライダーおよびパッセンジャーの安全を守るため、キットは正しく装着してください。サービスマニュアルを参照しながら、適切な手順に従ってください。自分で作業を行うことが難しい場合、または適切な工具を持っていない場合は、最寄りのハーレーダビッドソン正規販売網店に取り付けを依頼してください。本キットを正しく取り付けないと死亡したり重傷を負うおそれがあります。(00333b)

注記

この取り扱い説明書はサービスマニュアルの記載情報を参照しています。この取り付け作業には、車両の年式およびモデルに対応したサービスマニュアルが必要で、以下より入手することができます。

- ・ハーレーダビッドソンのディーラー。
- ・H-Dサービスインフォメーションポータル。2001年以降のほとんどのモデルのマニュアルを、サブスクリプションベースで利用可能。詳細については、「サブスクリプションに関するよくある質問」を参照してください。

これらのアイテムは、ハーレーダビッドソンジャパン正規販売網店で入手いただけます。

- ・取り付けには、2つのブレーキディスク(部品番号41500068)またはスプリット7スポークフロントブレーキローラー(部品番号41500107)の別途購入が必要です。
- ・取り付けには、10本のトルクなべ小ネジ(部品番号3655A)または2本のフロントブレーキディスクハードウェアキット(部品番号46646-05)の別途購入が必要です。
- ・取り付けには、日本市場向けのタイヤ圧監視システム(TPMS)システム(部品番号42300143)の別途購入が必要です。
- ・取り付けには、日本以外の市場向けのTPMSシステム(部品番号42300142)の別途購入が必要です。
- ・TPMSを装備しない車両に取り付けるには、バルブシステム(部品番号40999-87)の別途購入が必要です。

準備

1. フロントホイールを持ち上げます。サービスマニュアルを参照してください。
2. フォークからフロントブレーキキャリパーを取り外します。キャリパーを支える。サービスマニュアルを参照してください。

取り外し

1. 標準装備(OE)ホイールを取り外します。サービスマニュアルを参照してください。
2. 図1を参照してください。フロントブレーキローターを取り外します。
 - a. スクリュー(A)を取り外します。
 - b. OEフロントブレーキローター(B)を取り外します。
3. フロントタイヤを取り外します。
4. シール付きのホイールベアリング(C、E)を取り外し、廃棄します。
5. ホイールベアリングスペーサー(D)を取り外します。
6. TPMSが装備されている場合は、サービスマニュアルを参照してください。

取り付け

1. TPMSが装備されている場合は、サービスマニュアルを参照してください。
2. タイヤを取り付ける。
3. 図1を参照してください。ベアリングスペーサー(D)と新品のシール付きホイールベアリング(C、D)を取り付けます。

注記

フロントブレーキローターを取り付ける際、両方のローターのリベットの位置を揃えます。

4. 新品のスクリュー(A)を使って、ブレーキローター(B)を取り付けます。対角線状に締め付けます。
トルク: 21.7-32.5 N·m (16-24 ft-lbs)
5. ホイールを取り付けます。サービスマニュアルを参照してください。

完成

1. フォークからフロントブレーキキャリパーを取り付けます。サービスマニュアルを参照してください。