



## HD 롤렛 19인치 프론트 휠

### 일반 정보

표 1. 일반 정보

키트	추천 공구	기술 수준 <sup>(1)</sup>
43301047, 43301048	보안경, 토크 렌치, 휠 베어링 플러 및 설치자	
<small>(1) 토크 값에 따라 조이는 도구나 기타 일반적인 도구 및 기술이 필요</small>		

### 키트 내용물(KIT CONTENTS)



그림 1. 키트 내용물: HD 롤렛 19인치 휠

표 2. 키트 내용물: HD 롤렛 19인치 휠

키트에 모든 내용물이 있는지 확인한 후 차량에 품목을 설치하거나 제거하십시오.					
<input checked="" type="checkbox"/>	항목	수량	설명	부품 번호	참고
<input type="checkbox"/>	1	1	HD 롤렛 19인치 휠, 유광 블랙	별도 판매하지 않음	
<input type="checkbox"/>		1	HD 롤렛 19인치 휠, 유광 블랙, 가공 하이라이트	별도 판매하지 않음	
언급되었지만 키트에 포함되지 않은 항목					
<input checked="" type="checkbox"/>	A	1	나사(수량 10): 설치 요구 사항을 참조하십시오		
<input checked="" type="checkbox"/>	B	1	브레이크 로터(수량 2): 설치 요구 사항을 참조하십시오		
<input checked="" type="checkbox"/>	C	1	베어링, 오른쪽(부품 번호 9252A)		
<input checked="" type="checkbox"/>	D	1	베어링 스페이서(부품 번호 41900-08)		
<input checked="" type="checkbox"/>	E	1	베어링, 왼쪽(부품 번호 9276B)		

## 일반

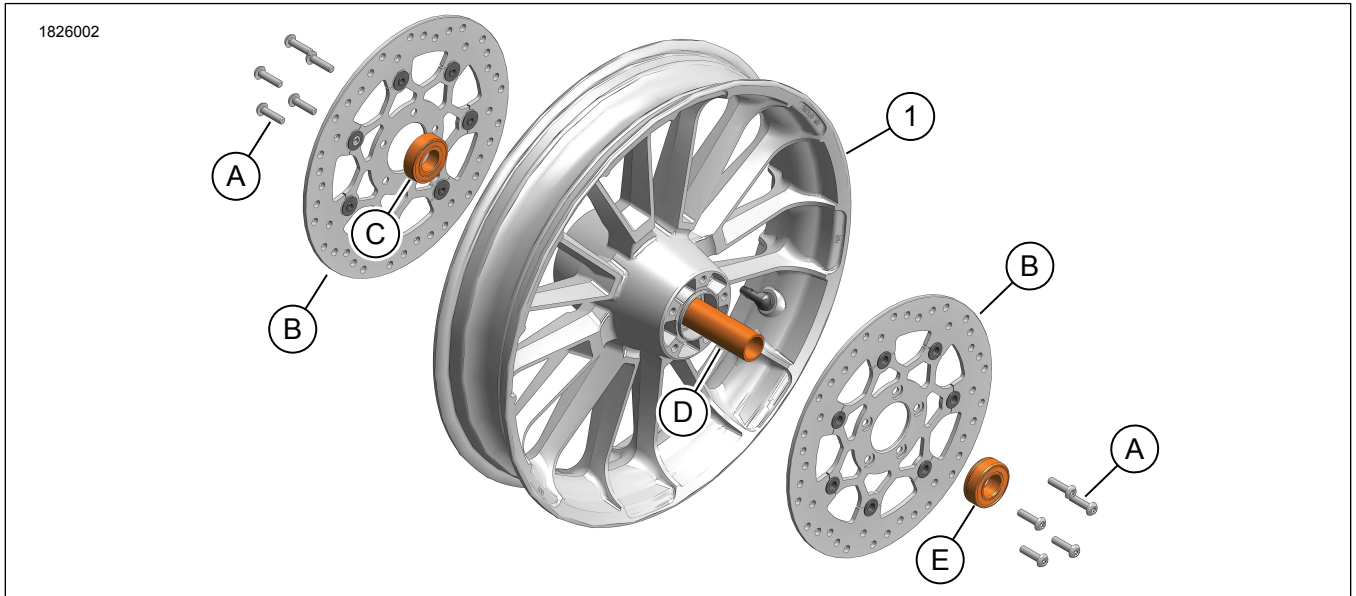
## 모델

장착 가능한 모델에 관한 정보는 부품 및 액세서리 (P&A) 소매 카탈로그 또는 [www.harley-davidson.com](http://www.harley-davidson.com) 의 Parts and Accessories 섹션(영어만 제공)을 참조하십시오.

최신 지침 시트를 이용하십시오. 다음에서 입수할 수 있습니다. [h-d.com/isheets](http://h-d.com/isheets)

Harley-Davidson 고객 지원 센터(1-800-258-2464 (미국 전용) 또는 1-414-343-4056로 문의하십시오.

## 설치 요구 사항

### ▲ 주의사항

운전자와 동승자의 안전은 본 키트의 올바른 장착에 달려 있습니다. 적절한 정비 절차를 준수하십시오. 정비 절차가 본인의 능력 밖이거나 필요한 공구가 없을 때는 **Harley-Davidson** 공식 딜러에 장착 수행을 맡기십시오. 본 키트를 잘못 장착하면 사망이나 심각한 부상으로 이어질 수 있습니다. (00333b)

### 주의사항

이 설명서는 정비 매뉴얼 정보를 언급하고 있습니다. 설치를 위해 오토바이의 연식과 모델에 맞는 정비 매뉴얼이 필요하며, 다음에서 구할 수 있습니다.

Harley-Davidson 딜러.

H-D 정비 정보 포털(2001 이후 모델 대부분에 대해 구독 기반으로 접속 가능). 자세한 내용은 구독에 대한 자주 묻는 질문을 참조하십시오.

이 항목들은 해당 지역의 Harley-Davidson 공식 딜러에서 구할 수 있습니다.

설치하려면 두 개의 브레이크 디스크(부품 번호 41500068) 또는 스플릿 7스포크 프론트 브레이크 로터(부품 번호 41500107)를 별도로 구매해야 합니다.

설치하려면 Torx 팬 헤드 나사 10개(부품 번호 3655A) 또는 전면 브레이크 디스크 하드웨어 키트 2개(부품 번호 46646-05)를 별도로 구매해야 합니다.

설치하려면 일본용 타이어 압력 모니터링 시스템 (TPMS) 스템(부품 번호 42300143)을 별도로 구매해야 합니다.

설치하려면 일본 이외용 TPMS 스템(부품 번호 42300142)을 별도로 구매해야 합니다.

TPMS 미장착 모터사이클에 설치하려면 밸브 스템(부품 번호 40999-87)을 별도로 구매해야 합니다.

## 준비

1. 프론트 휠을 올립니다. 정비 설명서를 참조하십시오.
2. 포크에서 앞 브레이크 캘리퍼를 제거합니다. 캘리퍼를 지원합니다. 정비 설명서를 참조하십시오.

## 제거

1. 순정 장비 (OE) 휠을 제거합니다. 정비 설명서를 참조하십시오.
2. 그림 1 참조. 앞 브레이크 로터를 제거합니다.
  - a. 나사(A)를 제거합니다.
  - b. OE 프론트 브레이크 로터(B)를 제거합니다.

3. 앞 타이어를 제거하십시오.
4. 밀봉된 휠 베어링(C, E)을 제거하고 폐기합니다.
5. 휠 베어링 스페이서(D)를 제거합니다.
6. TPMS 장착 모터사이클의 경우 정비 매뉴얼을 참조하십시오.

## 설치

1. TPMS 장착 모터사이클의 경우 정비 매뉴얼을 참조하십시오.
2. 타이어를 설치합니다.
3. 그림 1 참조. 베어링 스페이서(D)와 새 밀봉 휠 베어링(C, D)을 설치합니다.

### 주의사항

프론트 브레이크 로터를 설치할 때는 두 로터의 리벳을 정렬하십시오.

4. 새 나사(A)를 사용하여 브레이크 로터(B)를 설치합니다. 교차 패턴으로 너트 너트를 조입니다.

Torque: 21,7–32,5N·m (16–24ft·lbs)

5. 휠을 설치합니다. 정비 설명서를 참조하십시오.

## 완료

1. 포크에서 프론트 브레이크 캘리퍼를 설치합니다. 정비 설명서를 참조하십시오.