



# INSTRUÇÕES

94100538

2024-01-23



## ROULETTE H-D DE 19 POL. RODA DIANTEIRA

### INFORMAÇÕES GERAIS

Tabela 1. Informações gerais

Kits	Ferramentas sugeridas	Nível de habilidade <sup>(1)</sup>
43301047, 43301048	Óculos de segurança, torquímetro, extrator e instalador de rolamentos de roda	
<i>(1) Aperte com o valor do torque ou com outras ferramentas e técnicas moderadas necessárias</i>		

### CONTEÚDO DO KIT



Figura 1. Conteúdo do kit: Roulette H-D 19 pol. Roda

Tabela 2. Conteúdo do kit: Roulette H-D 19 pol. Roda

Verifique se todos os conteúdos estão presentes no kit antes de instalar ou remover itens do veículo.					
<input checked="" type="checkbox"/>	Item	Qtd.	Descrição	Part No.	Notas
<input type="checkbox"/>	1	1	Roulette H-D 19 pol. Roda, preto brilhante	Não se vende separadamente	
<input type="checkbox"/>		1	Roulette H-D 19 pol. Roda, preto brilhante com destaques usinados	Não se vende separadamente	
<b>Itens mencionados, mas não incluídos no kit</b>					
<input checked="" type="checkbox"/>	A	1	Parafusos (quant. 10): Confira os requisitos da instalação		
<input checked="" type="checkbox"/>	B	1	Rotor do freio (quant. 2): Confira os requisitos da instalação		
<input checked="" type="checkbox"/>	C	1	Rolamento, direito (Peça N.º 9252A)		
<input checked="" type="checkbox"/>	D	1	Espaçador do rolamento (Peça N.º 41900-08)		
<input checked="" type="checkbox"/>	E	1	Rolamento, esquerdo (Peça N.º 9276B)		

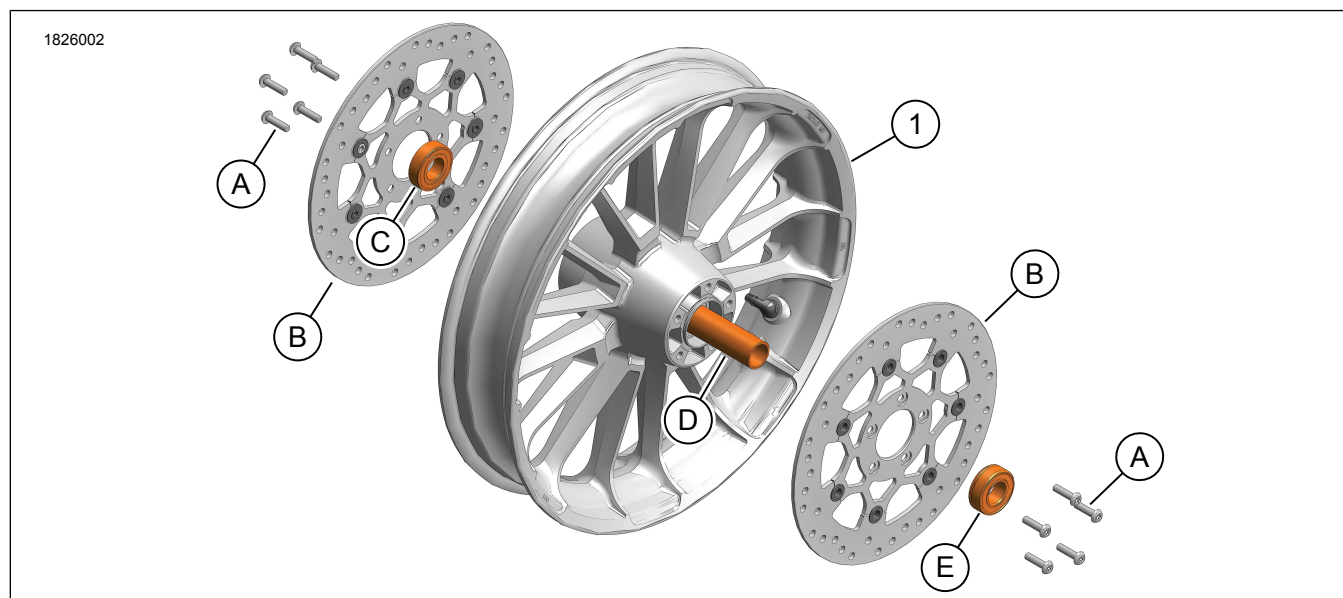

## GERAL

### Modelos

Para informações sobre os modelos correspondentes, consulte o Catálogo de Varejo P&A (P&A) ou a seção de Peças e Acessórios em [www.harley-davidson.com](http://www.harley-davidson.com).

Verifique se está sendo utilizada a versão mais atual da ficha de instruções. A ficha está disponível em: [h-d.com/isheets](http://h-d.com/isheets)

Entre em contato com a Central de atendimento ao cliente da Harley-Davidson através do telefone 1-800-258-2464 (somente EUA) ou 1-414-343-4056.

### Requisitos de instalação

#### ▲ ATENÇÃO

**A segurança do motociclista e do passageiro depende da instalação correta deste kit. Use os procedimentos apropriados do Manual de serviço. Se o procedimento não estiver dentro de suas capacidades ou se você não possuir as ferramentas corretas, deixe que uma concessionária Harley-Davidson efetue a instalação. A instalação inadequada deste kit poderá resultar em morte ou lesões graves. (00333b)**

#### NOTA

*Esta folha de instruções faz referência às informações do Manual de serviço. É necessário ter um manual de serviço do ano e do modelo da motocicleta para fazer esta instalação. Esse material está disponível nas:*

- concessionárias Harley-Davidson.
- Portal de Informações de Serviço da H-D, com acesso por assinatura, disponível para a maioria dos modelos de 2001 e mais recentes. Para saber mais, confira as Perguntas frequentes sobre assinaturas.

Esses itens estão disponíveis na sua concessionária Harley-Davidson local.

- É necessária a compra em separado de dois discos de freio (Peça N.º 41500068) ou Rotor de freio dianteiro de 7 raios dividido (Peça N.º 41500107) para a instalação.
- É necessária a compra em separado de dez parafusos Torx de cabeça panela (Peça N.º 3655A) ou dois Kits de Ferragens de Disco de Freio Dianteiro (Peça N.º 46646-05) para a instalação.
- É necessária a compra em separado de uma haste de Sistema de monitoramento de pressão do pneu (TPMS) para o Japão (Peça N.º 42300143) para a instalação.
- É necessária a compra em separado de uma haste de TPMS para veículos fora do Japão (Peça N.º 42300142) para a instalação.
- É necessária a compra em separado de uma haste de válvula (Peça N.º 40999-87) para a instalação em veículos não equipados com TPMS

### PREPARAÇÃO

1. Levante a roda dianteira. Veja o Manual de serviço.
2. Remova do garfo as pinças do freio dianteiro. Apoie os calipers. Veja o Manual de serviço.

## REMOÇÃO

1. Remova a roda Equipamento original (OE) . Veja o Manual de serviço.
2. Veja a figura 1. Remova os rotores do freio dianteiro.
  - a. Remova os parafusos (A).
  - b. Remova os rotores do freio dianteiro OE (B).
3. Remova o pneu.
4. Remova e descarte os rolamentos vedados da roda (C, E).
5. Remova o espaçador do rolamento da roda (D).
6. Se equipado com TPMS , consulte o manual de serviço.

## INSTALAÇÃO

1. Se equipado com TPMS , consulte o manual de serviço.
2. Instale o pneu.
3. Veja a figura 1. Instale o espaçador do rolamento (D) e os **novos** rolamentos vedados da roda (C, D).

#### NOTA

*Ao instalar os discos do freio dianteiro, alinhe os rebites de ambos os discos.*

4. Instale os discos de freio (B) usando os **novos** parafusos (A). Aperte de uma forma transversal.  
Torque: 21,7–32,5 N·m (16–24 ft-lbs)
5. Instale a roda. Veja o Manual de serviço.

## CONCLUÍDO

1. Instale as pinças do freio dianteiro no garfo. Veja o Manual de serviço.