



INSTRUCȚIUNI

94100538

2024-01-23



RULETĂ HD 19 IN. ROATA DIN FAȚĂ

INFORMAȚII GENERALE

Tabelul 1. Informații generale

Kituri	Instrumente propuse	Nivelul de calificare ⁽¹⁾
43301047, 43301048	Ochelari de protecție, cheie dinamometrică, dispozitiv de extragere și de instalare a rulmenților roții	
<i>(1) Strângere la valoarea cuplului sau alte instrumente moderate și tehnicile necesare</i>		

CONȚINUTUL KITULUI



Figura 1. Conținut kit: Ruletă HD 19 in. Roată

Tabelul 2. Conținut kit: Ruletă HD 19 in. Roată

<input checked="" type="checkbox"/>	Verificați dacă toate articolele sunt prezente în Kit înainte de instalarea sau eliminarea de elemente din vehicul.				
<input type="checkbox"/>	Articol	Cant.	Descriere	Cod de produs	Observații
<input type="checkbox"/>	1	1	Ruletă HD 19 in. Roată, negru lucios	Nu se vinde separat	
<input type="checkbox"/>		1	Ruletă HD 19 in. Roată, negru lucios, cu accente prelucrate	Nu se vinde separat	
Articolele menționate, dar care nu sunt incluse în kit					
<input checked="" type="checkbox"/>	A	1	Șurub (cantit. 10): Consultați cerințele pentru montare		
<input checked="" type="checkbox"/>	B	1	Rotor frână (cantit. 2): Consultați cerințele pentru montare		
<input checked="" type="checkbox"/>	C	1	Rulment, dreapta (piesa nr. 9252A)		
<input checked="" type="checkbox"/>	D	1	Distanțier rulmenți (piesa nr. 41900-08)		
<input checked="" type="checkbox"/>	E	1	Rulment, stânga (piesa nr. 9276B)		

GENERAL

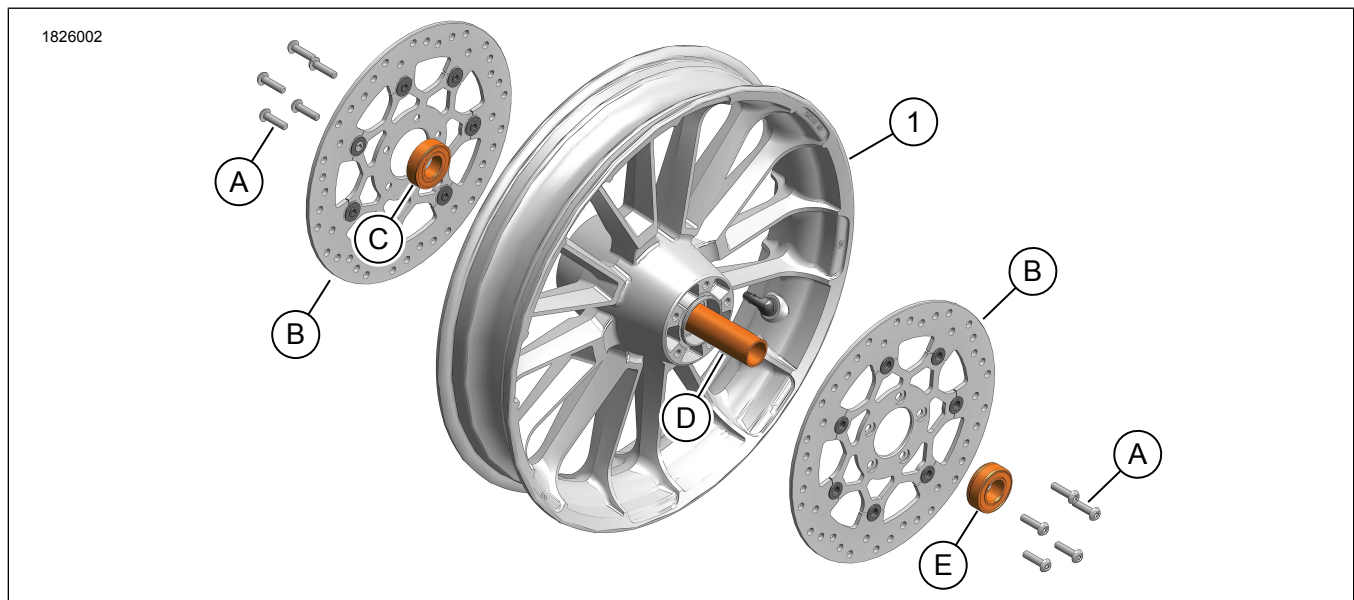
Modele

Pentru informații privind montarea pe anumite modele, consultați catalogul Piese și accesorii (P&A) de vânzare cu amănuntul sau secțiunea Piese și accesorii de pe www.harley-davidson.com.

Verificați că utilizați cea mai recentă versiune a instrucțiunilor. Aceasta este disponibilă la: h-d.com/isheets

Contactați Harley-Davidson Customer Support Center (Centrul de asistență pentru clienți) la 1-800-258-2464 (numai SUA) sau 1-414-343-4056.

Cerințe pentru montare

▲ AVERTISMENT

Siguranța motociclistului și a pasagerului depinde de instalarea corectă a acestui kit. Utilizați procedurile corespunzătoare din manualul de service. Dacă nu aveți capacitatea de a efectua procedura sau dacă nu aveți instrumentele corecte, lăsați un dealer Harley-Davidson să efectueze instalarea. Instalarea necorespunzătoare a acestui kit ar putea conduce la deces sau la vătămări grave. (00333b)

OBSERVAȚIE

Această fișă de instrucțiuni se referă la informațiile din manualul de service. Pentru montare, este necesar un manual de service pentru anul/modelul acestei motociclete și care se procură de la:

- Un dealer Harley-Davidson.
- La Portalul informațiilor de service H-D accesul este disponibil pe bază de abonament pentru majoritatea modelelor din 2001 și modelele mai noi. Pentru mai multe informații consultați *Întrebări frecvente despre abonamente*.

Aceste elemente sunt disponibile de la dealerul local Harley-Davidson.

- Pentru instalare este necesară achiziționarea separată a două discuri de frână (piesa nr. 41500068) sau a rotorului frânei față cu 7 spițe Split (piesa nr. 41500107).
- Pentru instalare este necesară achiziționarea separată a zece șuruburi Torx cu cap cilindric (piesa nr. 3655A) sau a două kituri de componente pentru discuri de frână față (piesa nr. 46646-05).
- Pentru această instalare este necesară achiziționarea separată a tije Sistem de monitorizare a presiunii pneurilor (TPMS) pentru Japonia (piesa nr. 42300143).
- Pentru această instalare este necesară achiziționarea separată a tije TPMS pentru non-Japonia (piesa nr. 42300142).
- Este necesară achiziționarea separată a tije supapei (piesa nr. 40999-87) pentru instalarea pe vehicule care nu sunt echipate cu TPMS

PREGĂTIRE

1. Ridicați roata din față. Consultați manualul de service.
2. Scoateți etrierele de frână față din furcă. Susțineți etrierele. Consultați manualul de service.

DEMONTAȚI

1. Scoateți roata Echipament original (OE) . Consultați manualul de service.
2. A se vedea figura 1. Îndepărtați rotoarele frânei din față.
 - a. Îndepărtați șuruburile (A).
 - b. Îndepărtați rotoarele frânei din față OE (B).
3. Scoateți anvelopa din față.
4. Scoateți și aruncați rulmenții de roată etanșați (C, E).
5. Scoateți distanțierul rulmentului de roată (D).
6. Dacă este echipată cu TPMS , consultați manualul de service.

MONTAȚI

1. Dacă este echipată cu TPMS , consultați manualul de service.
2. Montați anvelopa.
3. A se vedea figura 1. Montați distanțierul rulmentului (D) și noii rulmenți de roată etanșați (C, D).

OBSERVAȚIE

Când instalați rotoare de frână față, aliniați niturile ambelor rotoare.

4. Montați rotoarele de frână (B) folosind șuruburile noi (A). Strângeți în diagonală.
Cuplu: 21,7–32,5 N·m (16–24 ft-lbs)
5. Montați roata. Consultați manualul de service.

FINALIZAT

1. Montați etrierele de frână față în furcă. Consultați manualul de service.