



HD ROULETTE 19" PREDNÉ KOLESO

VŠEOBECNÉ INFORMÁCIE

Tabuľka 1. Všeobecné informácie

Súpravy	Navrhované nástroje	Úroveň obtiažnosti ⁽¹⁾
43301047, 43301048	Ochranné okuliare, momentový kľúč, nástroj na stiahnutie a montáž ložiska kola	

(1) Je potrebné utiahnutie na konkrétnu hodnotu ťahovacieho momentu alebo iné stredne pokročilé nástroje a postupy

OBSAH SÚPRAVY

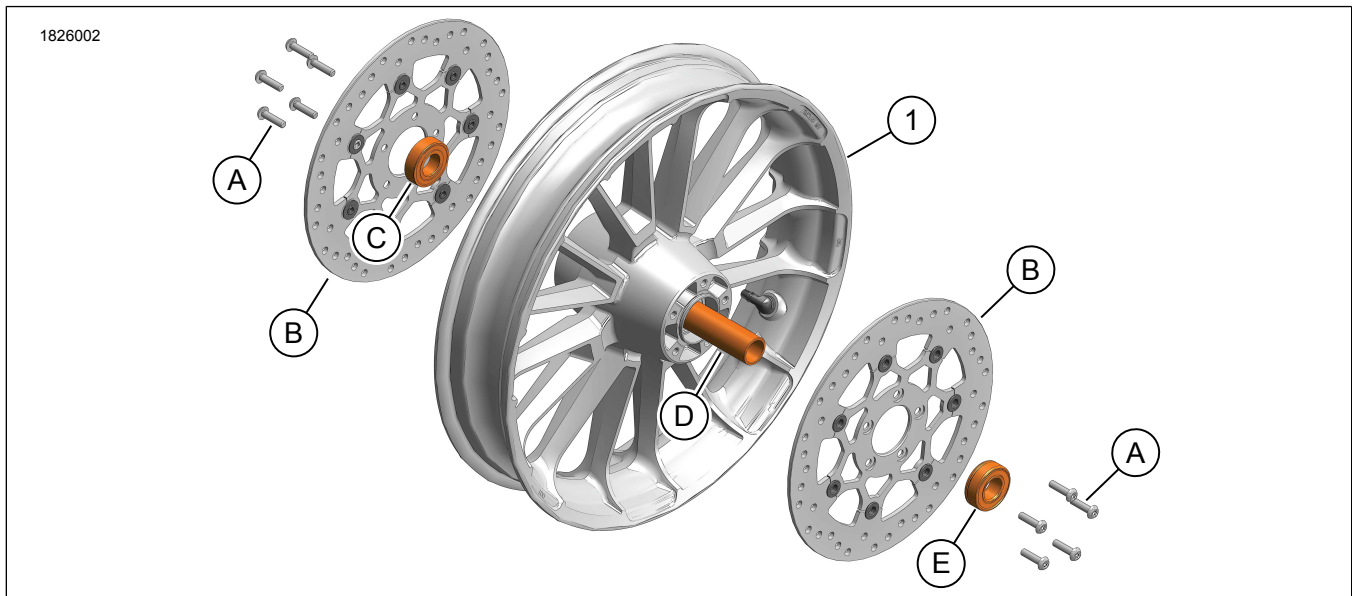

Obrázok 1. Obsah súpravy: HD Roulette 19" Koleso

Tabuľka 2. Obsah súpravy: HD Roulette 19" Koleso

Pred inštaláciou alebo odstraňovaním položiek z vozidla si overte, či sa v súprave nachádzajú všetky súčasti.					
<input checked="" type="checkbox"/>	Položka	Množstvo	Popis	Part No.	Poznámky
<input type="checkbox"/>	1	1	HD Roulette 19" Koleso, lesklé čierne	Nepredáva sa samostatne	
<input type="checkbox"/>	1	1	HD Roulette 19" Koleso, lesklé čierne so strojovo opracovanými zvýrazneniami	Nepredáva sa samostatne	
Položky zmienené v texte, ktoré však nie sú súčasťou súpravy					
<input checked="" type="checkbox"/>	A	1	Skrutka (10 ks): Pozrite si požiadavky na montáž.		
<input checked="" type="checkbox"/>	B	1	Brzdový rotor (2 ks): Pozrite si požiadavky na montáž.		
<input checked="" type="checkbox"/>	C	1	Ložisko, pravá strana (č. dielu 9252A)		
<input checked="" type="checkbox"/>	D	1	Ložisková rozperka (č. dielu 41900-08)		
<input checked="" type="checkbox"/>	E	1	Ložisko, ľavá strana (č. dielu 9276B)		

VŠEOBECNÉ INFORMÁCIE

Modely

Informácie o vhodnosti pre jednotlivé modely nájdete v maloobchodnom katalógu diely a príslušenstvo (P&A) , v časti www.harley-davidson.com .

Overte si, že používate najaktuálnejšiu verziu návodu. Je k dispozícii na: h-d.com/isheets

Obráťte sa na oddelenie podpory zákazníkov spoločnosti Harley-Davidson na čísle 1-800-258-2464 (len USA) alebo 1-414-343-4056.

Požiadavky na montáž

▲ VÝSTRAHA

Na správnej inštalácii tejto súpravy závisí bezpečnosť vodiča a spolujazdca. Použite zodpovedajúce postupy uvedené v servisnej príručke. Ak daný postup presahuje vaše schopnosti alebo nemáte potrebné nástroje, zverte inštaláciu predajcovi motocyklov Harley-Davidson. Nesprávna inštalácia tejto súpravy môže mať za následok smrť alebo ťažké zranenie. (00333b)

POZNÁMKA

Tento návod odkazuje na informácie v servisnej príručke. Na túto montáž je potrebná servisná príručka pre tento model a modelový rok motocykla, ktorá je dostupná u:

- Predajcu motocyklov Harley-Davidson.
 - Servisný informačný portál H-D je dostupný vo forme predplatného pre väčšinu modelov z roku 2001 a novších. Ďalšie informácie nájdete v sekcii Často kladené otázky týkajúce sa predplatného .
- Tieto položky sú k dispozícii u miestneho predajcu motocyklov Harley-Davidson.
- Táto montáž vyžaduje samostatné zakúpenie dvoch brzdových kotúčov (č. dielu 41500068) alebo predných brzdových kotúčov Split 7 Spoke (č. dielu 41500107).
 - Táto montáž vyžaduje samostatné zakúpenie desiatich skrutiek TORX so širokou hlavou (č. dielu 3655A) alebo dvoch súprav predných brzdových kotúčov (č. dielu 46646-05).
 - Táto montáž vyžaduje samostatné zakúpenie Systém monitorovania tlaku v pneumatikách (TPMS) tyčky pre Japonsko (č. dielu 42300143).
 - Táto montáž vyžaduje samostatné zakúpenie TPMS tyčky pre krajiny mimo Japonska (č. dielu 42300142).
 - Montáž na motocykle, ktoré vo výbave nemajú TPMS , vyžaduje samostatné zakúpenie vzduchového ventilčeka (č. dielu 40999-87).

PRÍPRAVA

1. Nadvihnite predné koleso. Pozrite si servisnú príručku.
2. Z vidlice demontujte predné brzdové strmene. Podprite strmene. Pozrite si servisnú príručku.

DEMONTÁŽ

1. Demontujte Originálna výbava (OE) koleso. Pozrite si servisnú príručku.
2. Pozrite údaj 1. Demontujte predné brzdové kotúče.
 - a. Demontujte skrutky (A).
 - b. Demontujte OE predné brzdové kotúče (B).
3. Demontujte prednú pneumatiku.
4. Demontujte a zlikvidujte utesnené ložiská kolesa (C, E).
5. Demontujte ložiskovú rozperku kolesa (D).
6. Ak je vo výbave TPMS , pozrite si servisnú príručku.

MONTÁŽ

1. Ak je vo výbave TPMS , pozrite si servisnú príručku.
2. Namontujte pneumatiku.
3. Pozrite údaj 1. Namontujte ložiskovú rozperku (D) a nové utesnené ložiská kolesa (C, D).

POZNÁMKA

Pri montáži predných brzdových kotúčov zarovnajte nity oboch kotúčov.

4. Namontujte brzdové kotúče (B) pomocou nových skrutiek (A). Uťahujte postupne do kríža.
Krútiaci moment: 21,7–32,5 N·m (16–24 ft-lbs)
5. Namontujte koleso. Pozrite si servisnú príručku.

DOKONČENIE

1. Na vidlicu namontujte predné brzdové strmene. Pozrite si servisnú príručku.