



# INSTRUCCIONES

94100538

2024-01-23



## RULETA HD 19 PULG. RUEDA DELANTERA

### INFORMACIÓN GENERAL

Tabla 1. Información general

Kits	Herramientas sugeridas	Nivel de habilidad <sup>(1)</sup>
43301047, 43301048	Gafas de seguridad, llave dinamométrica, extractor e instalador de cojinetes de rueda	
<i>(1) Es necesario apretar al valor del par de apriete u otras herramientas moderadas y técnicas</i>		

### CONTENIDOS DEL KIT



Figura 1. Contenido del kit: Ruleta HD de 19 pulg. Rueda

Tabla 2. Contenido del kit: Ruleta HD de 19 pulg. Rueda

Verifique que todos los contenidos estén presentes en el equipo antes de instalar o quitar elementos del vehículo.					
<input checked="" type="checkbox"/>	Artículo	Cantidad	Descripción	N.º de pieza	Notas
<input type="checkbox"/>	1	1	Ruleta HD de 19 pulg. Espaciador, negro brillante	No se vende por separado	
<input type="checkbox"/>		1	Ruleta HD de 19 pulg. Rueda, negro brillante con reflejos mecanizados	No se vende por separado	
<b>Artículos mencionados, pero no incluidos en el kit</b>					
<input checked="" type="checkbox"/>	A	1	Tornillo (cant. 10): Consulte los requisitos de instalación		
<input checked="" type="checkbox"/>	B	1	Rotor del freno (cant. 2): Consulte los requisitos de instalación		
<input checked="" type="checkbox"/>	C	1	Cojinete, derecho (n.º de pieza 9252A)		
<input checked="" type="checkbox"/>	D	1	Espaciador de cojinete (n.º de pieza 41900-08)		
<input checked="" type="checkbox"/>	E	1	Cojinete, izquierda (n.º de pieza 9276B)		

## GENERALIDADES

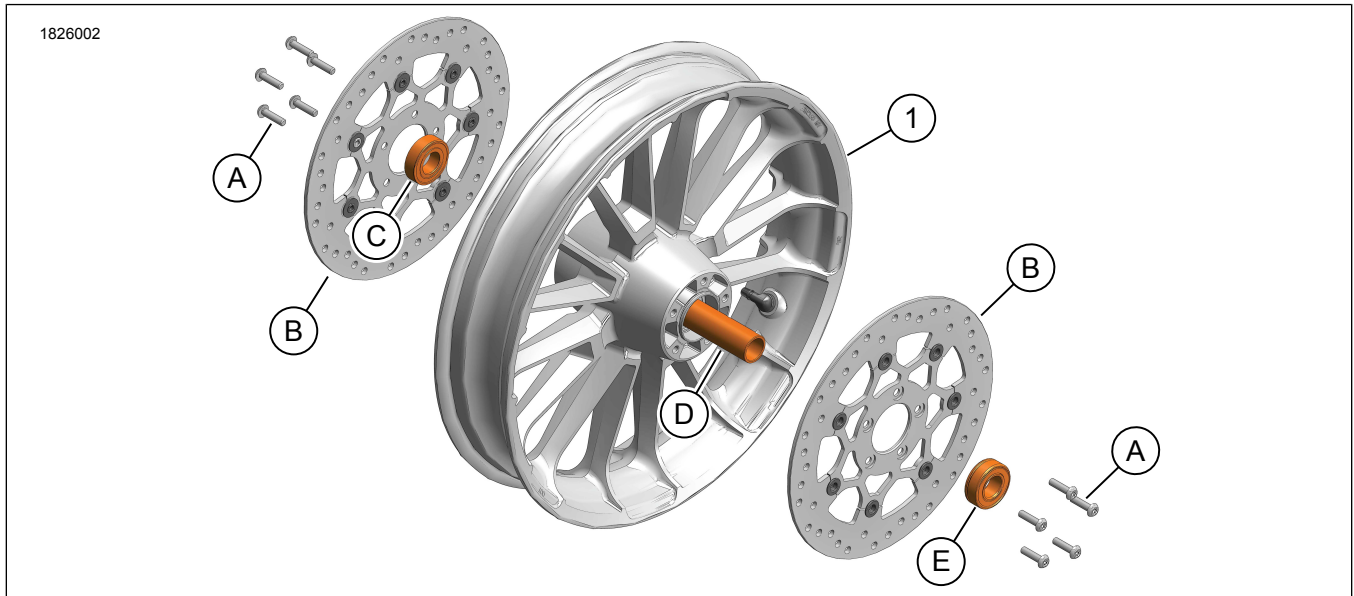
### Modelos

Para obtener información sobre la compatibilidad de los modelos, vea el catálogo de venta al detalle de Piezas y accesorios (Piezas y accesorios) (piezas y accesorios) o la sección Piezas y accesorios en [www.harley-davidson.com](http://www.harley-davidson.com).

Compruebe que se esté usando la versión más actual de la hoja de instrucciones. Está disponible en: [h-d.com/isheets](http://h-d.com/isheets)

Contacte con el Centro de soporte para clientes de Harley-Davidson al 1-800-258-2464 (solamente EE. UU.) o al 1-414-343-4056.

### Requisitos de instalación

#### ⚠ ¡ADVERTENCIA

**La seguridad del motociclista y del pasajero dependen de la instalación correcta de este kit. Use los procedimientos correspondiente del Manual de servicio. Si el procedimiento no está dentro de sus capacidades o si no tiene las herramientas correctas, pida a un concesionario Harley-Davidson que realice la instalación. La instalación incorrecta de este kit podría resultar en lesiones graves o la muerte. (00333b)**

#### NOTA

*Esta hoja de instrucciones hace referencia a la información del Manual de servicio. Para esta instalación, se requiere un Manual de servicio para la motocicleta de este modelo del año y modelo y está disponible en:*

- Un concesionario Harley-Davidson.
- El Portal de información de H-D Service, un acceso por suscripción disponible para la mayoría de los modelos de 2001 y posteriores. Para obtener más información, consulte Preguntas frecuentes sobre suscripciones.

Estos artículos se encuentran disponibles en su concesionario local de Harley-Davidson.

- Para la instalación se requiere la compra por separado de dos discos de freno (n.º de pieza 41500068) o un rotor de freno delantero Split de 7 radios (n.º de pieza 41500107).
- Para la instalación se requiere la compra por separado de diez tornillos Torx de cabeza redondeada (n.º de pieza 3655A) o dos kits de discos de freno delantero (n.º de pieza 46646-05).
- Para la instalación se requiere la compra por separado de Sistema de monitoreo de presión de los neumáticos (TPMS) vástago para Japón (n.º de pieza 42300143).
- Para la instalación se requiere la compra por separado de TPMS vástago no japonés (n.º de pieza 42300142).
- Se requiere la compra por separado de vástago de válvula (n.º de pieza 40999-87) para la instalación en vehículos que no vienen con TPMS

### PREPARACIÓN

1. Levante la rueda delantera. Vea el manual de servicio.
2. Retire las pinzas del freno delantero de la horquilla. Sostenga las mordazas. Vea el manual de servicio.

## EXTRACCIÓN

1. Extraiga la rueda Equipo original (OE) . Vea el manual de servicio.
2. Vea la Figura 1. Retire los rotores del freno delantero.
  - a. Retire los tornillos (A).
  - b. Retire OE rotores del freno delantero (B).
3. Quite el neumático delantero.
4. Retire y deseche los cojinetes de rueda sellados (C, E).
5. Retire el espaciador del cojinete de rueda (D).
6. Si viene con TPMS , consulte el manual de servicio.

## INSTALACIÓN

1. Si viene con TPMS , consulte el manual de servicio.
2. Instale el neumático.
3. Vea la Figura 1. Instale el espaciador de cojinetes (D) y los **nuevos** cojinetes de rueda sellados (C, D).

#### NOTA

*Cuando instale los rotores del freno delantero, alinee los remaches de ambos rotores.*

4. Instale los rotores de freno (B) utilizando tornillos **nuevos** (A). Apriete en un patrón cruzado.  
Par: 21,7–32,5 N·m (16–24 ft-lbs)
5. Instale la rueda. Vea el manual de servicio.

## Finalización

1. Instale las pinzas del freno delantero en la horquilla. Vea el manual de servicio.