



HD ROULETTE 19 PULGADA HARAPANG GULONG

PANGKALAHATANG IMPORMASYON

Talahanayan 1. Pangkalahatang Impormasyon

Mga Kit	Mga Iminumungkahing Kagamitan	Antas ng Kasanayan ⁽¹⁾
43301047, 43301048	Mga Salaming Pangkaligtasan, Torque Wrench, Wheel Bearing Puller at Installer	
<i>(1) Kinakailangan ang paghihigpit sa halaga ng torque o iba pang mga katamtamang kagamitan at pamamaraan</i>		

MGA NILALAMAN NG KIT

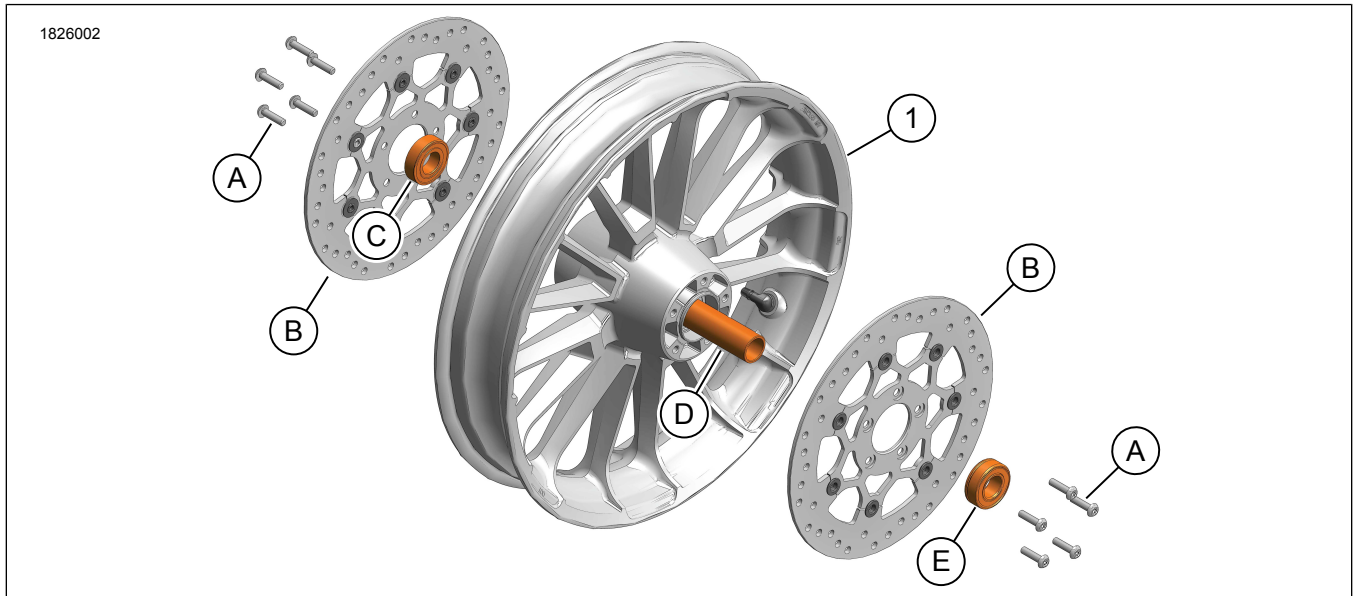

Figure 1. Mga Nilalaman ng Kit: HD Roulette 19 pulgada Gulong

Talahanayan 2. Mga Nilalaman ng Kit: HD Roulette 19 pulgada Gulong

Tiyakin na lahat ng nilalaman ay nasa kit bago magkabit o magtanggap ng mga item mula sa sasakyan.					
<input checked="" type="checkbox"/>	Item	Qty	Paglalarawan	Part No. (Piyesa Blg.)	Mga tala
<input type="checkbox"/>	1	1	HD Roulette 19 pulgada Gulong, gloss black	Hindi ipinagbibili nang hiwalay	
<input type="checkbox"/>		1	HD Roulette 19 pulgada Gulong, gloss black na may minakina na mga highlight	Hindi ipinagbibili nang hiwalay	
Mga item na binanggit, ngunit hindi isinama sa kit					
<input checked="" type="checkbox"/>	A	1	Turnilyo (Blg. 10): Tingnan ang mga Kinakailangan sa Pagkakabit		
<input checked="" type="checkbox"/>	B	1	Brake rotor (Blg. 2): Tingnan ang mga Kinakailangan sa Pagkakabit		
<input checked="" type="checkbox"/>	C	1	Bearing, kanan (Bahagi Blg. 9252A)		
<input checked="" type="checkbox"/>	D	1	Bearing spacer (Bahagi Blg. 41900-08)		
<input checked="" type="checkbox"/>	E	1	Bearing, kaliwa (Bahagi Blg. 9276B)		

PANGKALAHATAN

Mga Modelo

Para sa impormasyon ng fitment ng modelo, tingnan ang Parts and Accessories (Mga Piyesa at Accessory) (P&A) Retail na Katalogo o ang seksyon ng mga Piyesa at Accessory ng www.harley-davidson.com.

Tiyakin na ginagamit ang pinakabagong bersyon ng pahina ng tagubilin. Makukuha ito sa: h-d.com/isheets

Makipag-ugnayan sa Harley-Davidson Customer Support Center sa 1-800-258-2464 (para sa U.S. lang) o sa 1-414-343-4056.

Mga Kinakailangan sa Pagkakabit

▲ BABALA

Ang kaligtasan ng nagmamaneho at pasahero ay nakasalalay sa tamang pag-i-install ng kit na ito. Gamitin ang naaangkop na mga pamamaraan sa manwal ng serbisyo. Kung ang pamamaraan ay hindi abot ng iyong kakayahan o wala kang mga angkop na kasangkapan, ipagawa sa isang dealer ng Harley-Davidson ang pag-i-install. Ang maling pag-i-install ng kit na ito ay maaaring magresulta sa kamatayan o malubhang pinsala. (00333b)

TALA

Tumutukoy sa impormasyon sa manwal ng serbisyo ang pahina ng tagubilin na ito. Ang manwal ng serbisyo para sa taon/modelo ng motorsiklo ay kinakailangan para sa pagkakabit na ito at makukuha sa:

- Isang Harley-Davidson dealer.
- H-D Service Information Portal (Portal ng Impormasyon sa Serbisyo), isang akses na nakabatay sa subscription na magagamit ng karamihang 2001 at mas bagong modelo. Para sa higit pang impormasyon, tingnan ang Mga madalas itanong tungkol sa mga subscription.

Ang mga item na ito ay makukuha sa iyong lokal na dealership ng Harley-Davidson.

- Ang hiwalay na pagbili ng dalawang Brake Disk (Bahagi Blg. 41500068) o Split 7 Spoke Front Brake Rotor (Bahagi Blg. 41500107) ay kinakailangan para sa pagkakabit.
- Ang hiwalay na pagbili ng sampung Torx Pan Head na mga Turnilyo (Bahagi Blg. 3655A) o dalawang Front Brake Disc Hardware Kit (Bahagi Blg. 46646-05) ay kinakailangan para sa pagkakabit.
- Ang hiwalay na pagbili ng Tire Pressure Monitoring System (System ng Pag-monitor ng Presyon ng Gulong) (TPMS) stem para sa Japan (Bahagi Blg. 42300143) ay kinakailangan sa pagkakabit.
- Ang hiwalay na pagbili ng TPMS stem para sa Di-Japan (Bahagi Blg. 42300142) ay kinakailangan sa pagkakabit.
- Ang hiwalay na pagbili ng Valve Stem (Bahagi Blg. 40999-87) ay kinakailangan para sa pagkakabit sa mga sasakyan na hindi kinabitan ng TPMS

MAGHANDA

1. I-angat ang harapang gulong. Tingnan ang manwal ng serbisyo.

2. Alisin ang mga harapang brake caliper mula sa fork. Mga suporta ng caliper. Tingnan ang manwal ng serbisyo.

ALISIN

1. Tanggalin ang Orihinal na Kagamitan (OE) gulong. Tingnan ang manwal ng serbisyo.
2. Tingnan ang Figura 1. Tanggalin ang mga harapang brake rotor.
 - a. Tanggalin ang mga turnilyo (A).
 - b. Tanggalin ang OE mga harapang brake rotor (B).
3. Tanggalin ang harapang gulong.
4. Tanggalin at itapon ang selyadong mga wheel bearing (C, E).
5. Tanggalin ang wheel bearing spacer (D).
6. Kung may nakakabit na TPMS, tingnan ang manwal ng serbisyo.

IKABIT

1. Kung may nakakabit na TPMS, tingnan ang manwal ng serbisyo.
2. Ikabit ang gulong.
3. Tingnan ang Figura 1. Ikabit ang bearing spacer (D) at **bagong** mga selyadong wheel bearing (C, D).

TALA

Kapag nagkakabit ng harapang mga brake rotor, ihanay ang mga rivet ng parehong mga rotor.

4. Ikabit ang mga brake rotor (B) gamit ang **bagong** mga turnilyo (A). Higpitan nang pa-krus na pattern.
Torque: 21,7–32,5 N·m (16–24 ft-lbs)
5. Ikabit ang gulong. Tingnan ang manwal ng serbisyo.

KUMPLETUHIN

1. Ikabit ang mga harapang brake caliper mula sa fork. Tingnan ang manwal ng serbisyo.