



# คำแนะนำ

94100538

2024-01-23



## HD ROULETTE 19 นิ้ว ล้อหน้า

### ข้อมูลทั่วไป

#### ตาราง 1 ข้อมูลทั่วไป

ชุด	เครื่องมือที่แนะนำ	ระดับทักษะ <sup>(1)</sup>
43301047, 43301048	แวนดามันรภัย, ประแจวัดแรงบิด, อุปกรณ์ดึงและติด ตุ้กลูกปืนล้อ	

(1) การขันให้ได้ตามค่าแรงบิดหรือต้องมีเครื่องมือและเทคนิคอย่างอื่นควบคู่

### เนื้อหาเกี่ยวกับชุดอุปกรณ์

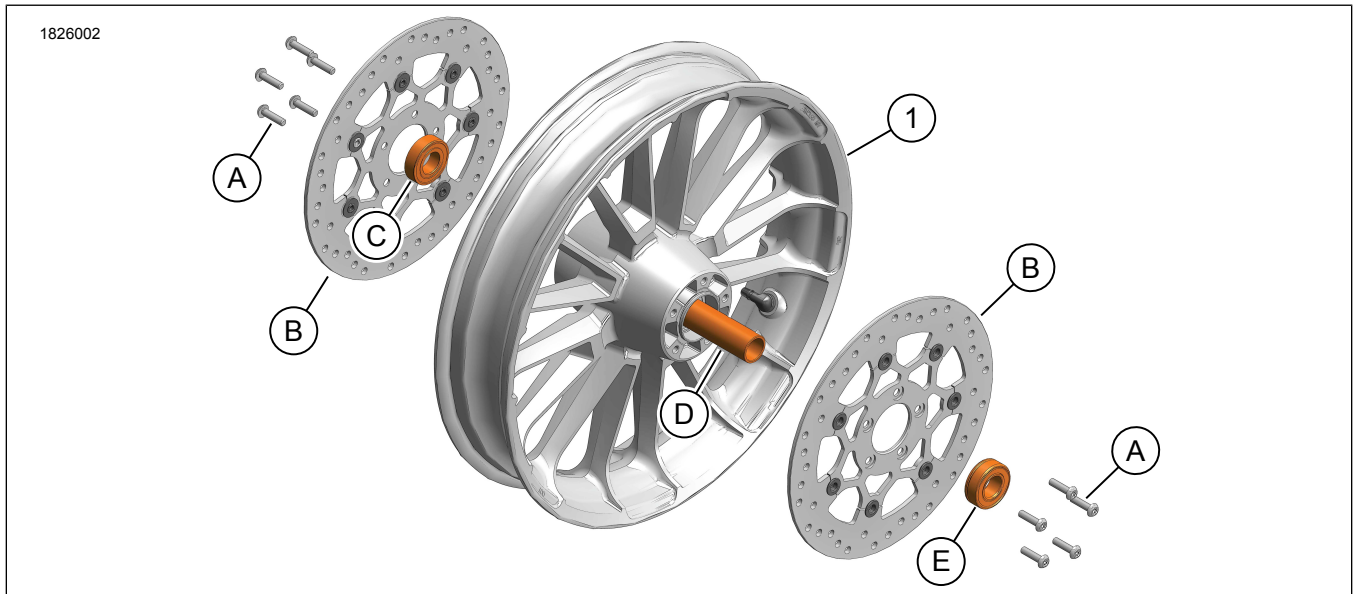

รูปภาพ 1 เนื้อหาเกี่ยวกับชุดอุปกรณ์: HD Roulette 19 นิ้ว ล้อ

ตาราง 2 เนื้อหาเกี่ยวกับชุดอุปกรณ์: HD Roulette 19 นิ้ว ล้อ

ตรวจสอบชิ้นส่วนทั้งหมดว่ามีอยู่ครบ ในชุดอุปกรณ์ ก่อนการติดตั้ง หรือก่อนถอดชิ้นส่วนออกจากยานพาหนะ					
✓	รายการ	จำนวน	คำอธิบาย	หมายเลขชิ้นส่วน	ข้อความ
<input type="checkbox"/>	1	1	HD Roulette 19 นิ้ว ล้อ, สีดำเงา	ไม่มีจำหน่ายแยก	
<input type="checkbox"/>		1	HD Roulette 19 นิ้ว ล้อ, สีดำเงาพร้อมกึ่งไฮไลต์	ไม่มีจำหน่ายแยก	
รายการที่กล่าวถึง แต่ไม่รวมอยู่ในชุดอุปกรณ์					
<input checked="" type="checkbox"/>	ก	1	สกรู (จำนวน 10): ดูข้อกำหนดในการติดตั้ง		
<input checked="" type="checkbox"/>	ข	1	ชุดจานเบรก (จำนวน 2): ดูข้อกำหนดในการติดตั้ง		
<input checked="" type="checkbox"/>	ค	1	ตุ้กลูกปืน, ด้านขวา (หมายเลขชิ้นส่วน 9252A)		
<input checked="" type="checkbox"/>	ง	1	สเปเซอร์ตุ้กลูกปืน, (หมายเลขชิ้นส่วน 41900-08)		
<input checked="" type="checkbox"/>	E	1	ตุ้กลูกปืน, ด้านซ้าย (หมายเลขชิ้นส่วน 9276B)		

# ทั่วไป

## รุ่น

สำหรับข้อมูลการใช้งานร่วมกันกับแต่ละรุ่น โปรดดูที่ ชิ้นส่วนและอุปกรณ์เสริม (P&A) แคตตาล็อกขายปลีก หรือแคตตาล็อกส่วนชิ้นส่วนและอุปกรณ์เสริมของ [www.harley-davidson.com](http://www.harley-davidson.com)

ตรวจสอบว่าเอกสารคำแนะนำที่ใช้เป็นเอกสารเวอร์ชันล่าสุด มีจำหน่ายที่: [h-d.com/isheets](http://h-d.com/isheets)

ติดต่อศูนย์บริการลูกค้า Harley-Davidson ที่ 1-800-258-2464 (สหรัฐอเมริกา) หรือ 1-414-343-4056

## ข้อกำหนดในการติดตั้ง

### ▲ คำเตือน

ความปลอดภัยของผู้ขับขี่และผู้โดยสารขึ้นอยู่กับวิธีการติดตั้งชุดอุปกรณ์อย่างถูกต้อง ใช้ขั้นตอนในคู่มือการให้บริการที่เหมาะสม หากคุณไม่สามารถดำเนินการหรือไม่มีเครื่องมือที่ถูกต้อง โปรดให้ตัวแทน Harley-Davidson ทำการติดตั้ง การติดตั้งอุปกรณ์อย่างไม่เหมาะสมอาจส่งผลกระทบต่อการใช้ชีวิตหรือการบาดเจ็บที่รุนแรง (00333b)

### หมายเหตุ

เอกสารแนะนำฉบับนี้อ้างอิงจากข้อมูลคู่มือซ่อมบำรุง ต้องใช้คู่มือบริการสำหรับมอเตอร์ไซค์รุ่นเดียวกันเพื่อการติดตั้งนี้ ซึ่งรับได้จาก:

- ผู้จำหน่าย Harley-Davidson
- พอร์ทัลข้อมูลบริการ H-D, การเข้าถึงแบบบอกรับเป็นสมาชิก พร้อมให้ใช้งานสำหรับรุ่นปี 2001 เป็นต้นไป สำหรับข้อมูลเพิ่มเติม โปรดดูที่คำถามที่พบบ่อยเกี่ยวกับการบอกรับเป็นสมาชิก

สินค้าเหล่านี้มีขายในตัวแทนจำหน่าย Harley-Davidson ของคุณ

- ในการติดตั้งจำเป็นต้องซื้อดิสก์เบรกสองอัน (หมายเลขชิ้นส่วน 41500068) หรือจานเบรกหน้าแยก 7 ซี่ (หมายเลขชิ้นส่วน 41500107) แยกต่างหาก
- ในการติดตั้งจำเป็นต้องซื้อสกรู Torx หัวแป้นสิบตัว (หมายเลขชิ้นส่วน 3655A) หรือชุดฮาร์ดแวร์ดิสก์เบรกหน้าสองชุด (หมายเลขชิ้นส่วน 46646-05)
- ในการติดตั้งจำเป็นต้องซื้อก้าน ระบบตรวจสอบแรงดันลมยาง (TPMS) แยกต่างหากสำหรับญี่ปุ่น (หมายเลขชิ้นส่วน 42300143) เพื่อใช้ในการติดตั้ง
- ในการติดตั้งจำเป็นต้องซื้อก้าน TPMS แยกต่างหากสำหรับญี่ปุ่น (หมายเลขชิ้นส่วน 42300142)
- ในการติดตั้งจำเป็นต้องซื้อก้านวาล์วแยกต่างหาก (หมายเลขชิ้นส่วน 40999-87) สำหรับรถที่ไม่มี TPMS

## เตรียมพร้อม

1. ยกล้อหน้า คู่มือการให้บริการ
2. ถอดคาลิเปอร์เบรกหน้าออกจากโช๊ค รองรับคาลิเปอร์ไว้ คู่มือการให้บริการ

## ถอด

1. ถอดล้อ อุปกรณ์ดั้งเดิม (OE) ออก คู่มือการให้บริการ
2. ดูรูปที่ 1 ถอดจานเบรกหน้าออก
  - a. ถอดสกรู (A) ออก
  - b. ถอดจานเบรกหน้า OE (B) ออก
3. ถอดยางหน้าออก

4. ถอดลูกปืนล้อ (C, E) ที่มีซีลออกแล้วทิ้งไป
5. ถอดสเปเซอร์ลูกปืนล้อ (D) ออก
6. หากติดตั้ง TPMS โปรดดูคู่มือซ่อมบำรุง

## ติดตั้ง

1. หากติดตั้ง TPMS โปรดดูคู่มือซ่อมบำรุง
2. ติดตั้งยาง
3. ดูรูปที่ 1 ติดตั้งสเปเซอร์ลูกปืน (D) และลูกปืนล้อที่มีซีล (C, D) ตัวใหม่

### หมายเหตุ

เมื่อติดตั้งจานเบรกหน้า จัดวางหมุดยึดของจานเบรกทั้งสองให้ตรงกัน

4. ติดตั้งจานเบรก (B) โดยใช้สกรู (A) ตัวใหม่ ชันทแยงมุมกับแรงบิด: 21.7–32.5 Nm (16–24 ft-lbs)
5. ติดตั้งล้อ คู่มือการให้บริการ

## เสร็จสมบูรณ์

1. ติดตั้งคาลิเปอร์เบรกหน้ากับโช๊ค คู่มือการให้บริการ