



TOURING 座椅

一般資訊

表格1。一般資訊

套件	建議工具	技能水準 ⁽¹⁾
52000638、52000640、52000643、52000672、52000756、52000757	防護眼鏡，扭矩扳手	
(1) 按扭矩值或其他適當工具和所需技術進行緊固		

套件內容



圖1。套件內容：座椅-旅行

表格2。套件內容：座椅工具包

請先確認工具包內具備所有內容，再於車輛上安裝或拆卸項目。					
<input checked="" type="checkbox"/>	項目	數量	說明	Part No.	附註
<input type="checkbox"/>	1	1	座位	不單獨出售	
<input type="checkbox"/>	2	1	螺絲	10201398	工具包52000643、52000756、52000757
<input type="checkbox"/>				10200004	工具包52000672
<input type="checkbox"/>	3	1	抓帶	52400376	工具包52000638
<input type="checkbox"/>				52400338	工具包52000640
<input type="checkbox"/>				52400325	工具包52000643、52000756、527000757
<input type="checkbox"/>				52400335	工具包52000672

概述

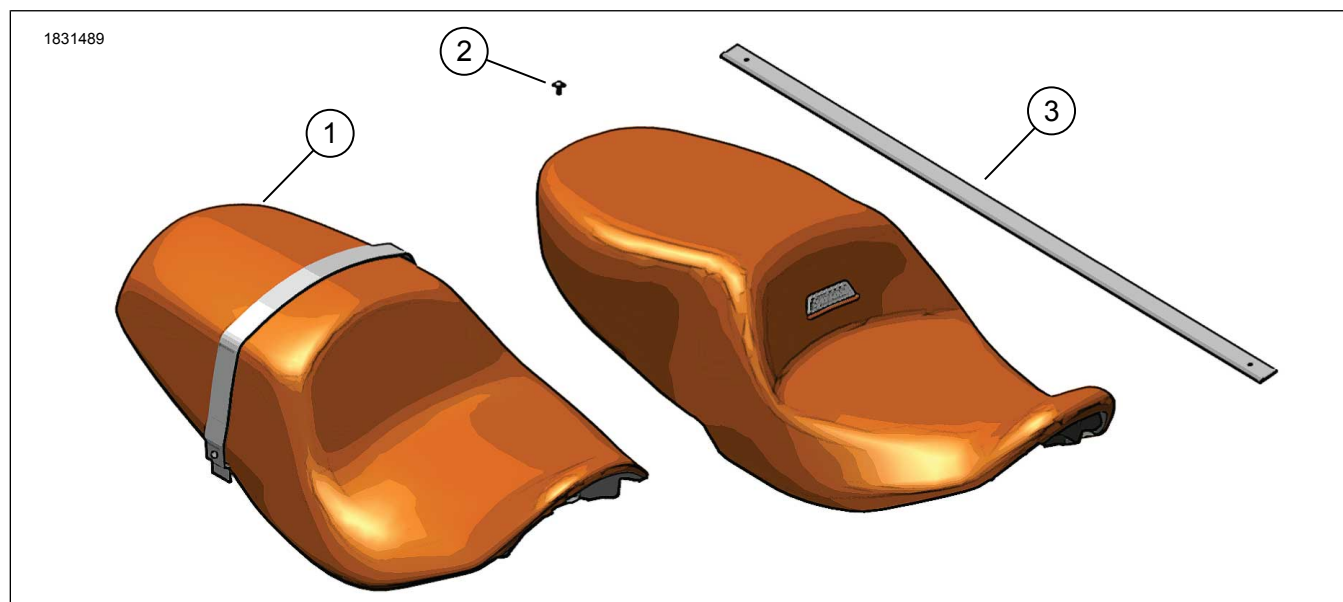
車型

有關車型裝配資訊，請參閱 www.harley-davidson.com 中的零件和配件 (P&A) 零售目錄或零件和配件部分。

確認使用最新版的說明書。可在以下位置取得：
h-d.com/isheets

Harley-Davidson Customer Support Center，電話：
1-800-258-2464 (僅限美國) 或 1-414-343-4056。

安裝要求

▲ 警告

勿將這些座位工具包安裝在未配備適當抓帶和乘客腳踏板的重車。若未安裝腳踏板和抓帶，乘客可自行進中的重車摔落或猛抓駕駛，導致車輛失控，造成死亡或重傷。(00410b)

▲ 警告

此工具包的正確安裝攸關騎士與乘客的安全。請使用適當的維修手冊程序。如果該程序不在您的能力範圍內，或者您沒有正確的工具，請讓Harley-Davidson經銷商進行安裝。此工具包安裝不當，可能造成死亡或重傷。(00333b)

附註

此說明書參考維修手冊上的資訊。此安裝需要一份適用該年份及重車車型的維修手冊，可從下列管道獲得：

- Harley-Davidson 經銷商。
- H-D 保養資訊入口網站是一款可用於多數 2001 年款及更新款車型的訂閱服務。如需更多資訊，請參閱關於訂閱的常見問題。

準備

1. 拆下原廠配備 (OE) 座椅和抓帶。請參閱維修手冊。

安裝

附註

- 參見圖2。配有拇指螺母的車輛應遵循步驟1a和1b。
- 參見圖3。配有凸緣螺母的車輛應遵循步驟1a和1c。

1. 請參閱「圖2」和「圖3」。安裝新的抓帶。
 - a. 將抓帶(2)安裝到螺柱(1)上。
 - b. 安裝拇指螺母(3)。鎖緊。
扭矩: 0.09-1.7 N·m (1-15 in-lbs)
 - c. 安裝凸緣螺母(3)。鎖緊。
扭矩: 7-11 N·m (62-97 in-lbs)
2. 工具包52000638、52000640：參見圖4。安裝新抓帶。
 - a. 將抓帶(1)插入到側板孔(2)中。
 - b. 將抓帶中的孔與側板螺母(4)對齊。
 - c. 安裝螺絲(3)。鎖緊。
扭矩: 5-8 N·m (44-71 in-lbs)
 - d. 對另一側重複此程序。

3. 請參閱「圖2」和「圖5」。將後座穿過抓帶(2)插入，直到座椅前端下側的座椅安裝槽(1)位於座椅舌片(5)後方。
4. 向前滑動座椅，直到座椅舌片完全卡入座椅安裝槽(1)中。
5. 參見圖1。安裝座椅螺絲(2)。鎖緊。
扭矩: 5.4-8.1 N·m (4-6 ft-lbs)
6. 安裝座位後，將座位向上拉，以確認是否已鎖緊。請參閱維修手冊。



圖2。組件位置



圖3。組件位置

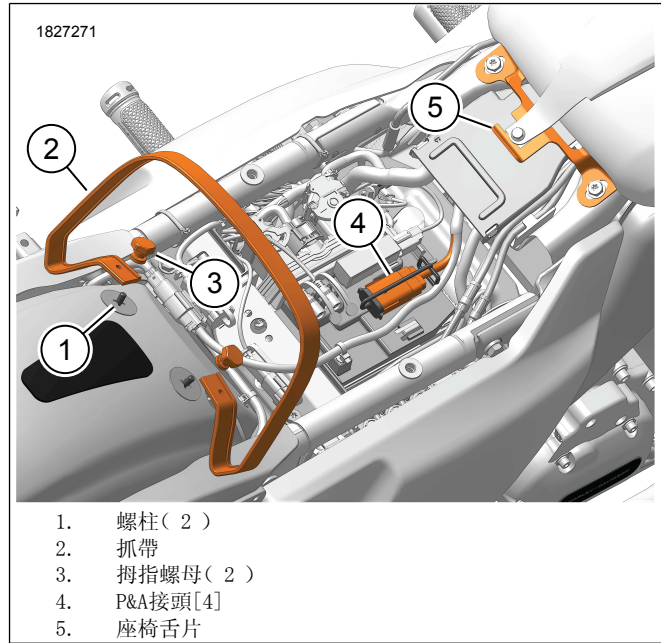

圖4。座椅抓帶安裝

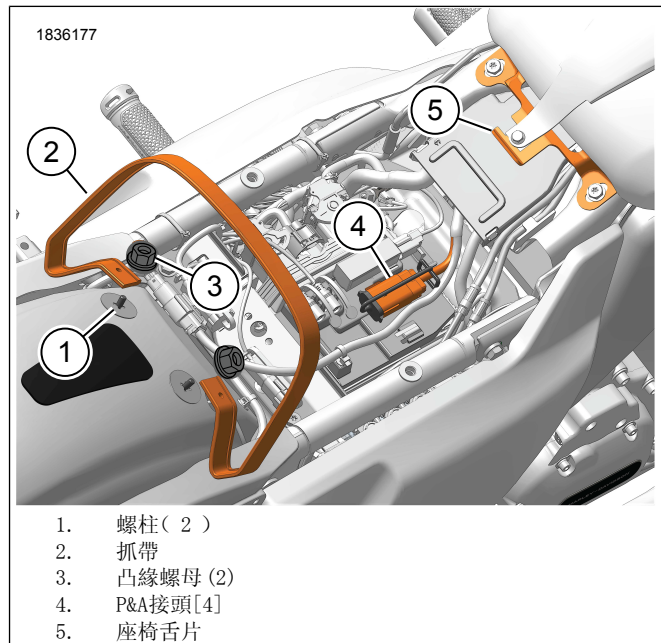
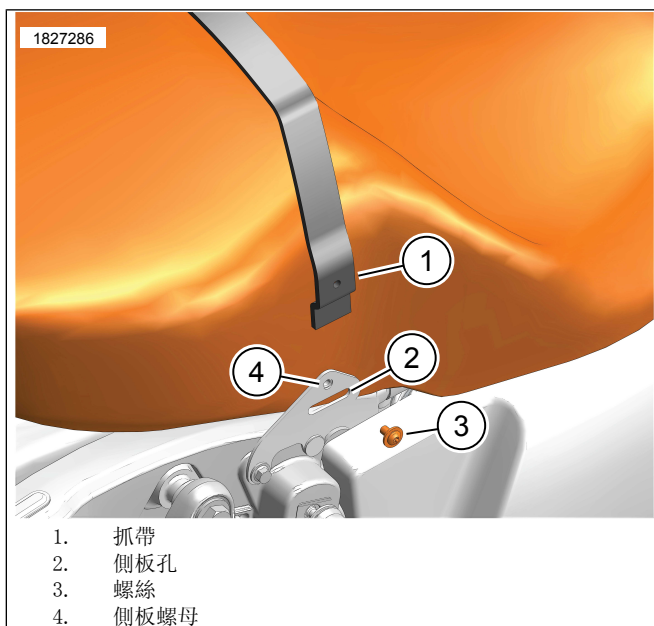
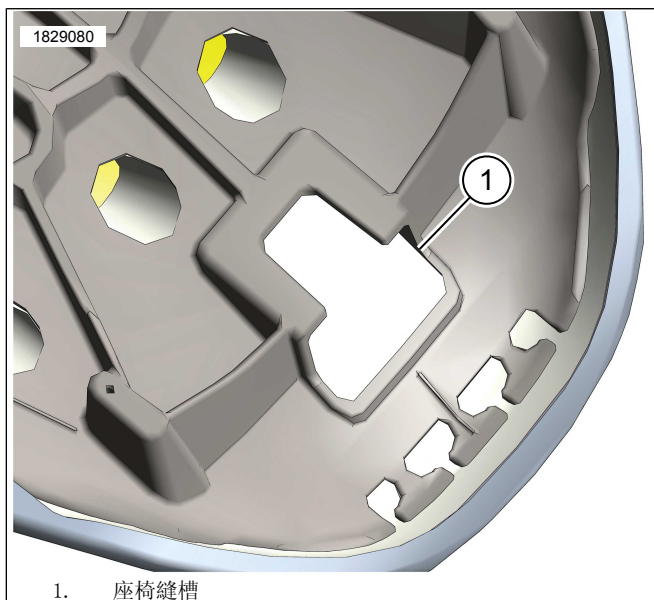

圖5。座椅安裝槽