



ツーリングシート

一般情報

表1。一般的な情報

キット	推奨ツール	スキルレベル ⁽¹⁾
52000638、52000640、52000643、52000672、52000756、52000757	セーフティグラス、トルクレンチ	
(1) トルク値に合わせた締め付け、またはその他適切なツールと技術が必要です		

キット内容



図1。キット内容: シート-ツーリング

表2。キット内容: シートキット

<input checked="" type="checkbox"/>	アイテム	数量	説明	部品番号	注記:
<input type="checkbox"/>	1	1	シート	別売りなし	
<input type="checkbox"/>	2	1	スクリュー	10201398	キット52000643、52000756、52000757
<input type="checkbox"/>				10200004	キット52000672
<input type="checkbox"/>	3	1	グラブストラップ	52400376	キット52000638
<input type="checkbox"/>				52400338	キット52000640
<input type="checkbox"/>				52400325	キット52000643、52000756、527000757
<input type="checkbox"/>				52400335	キット52000672

概略

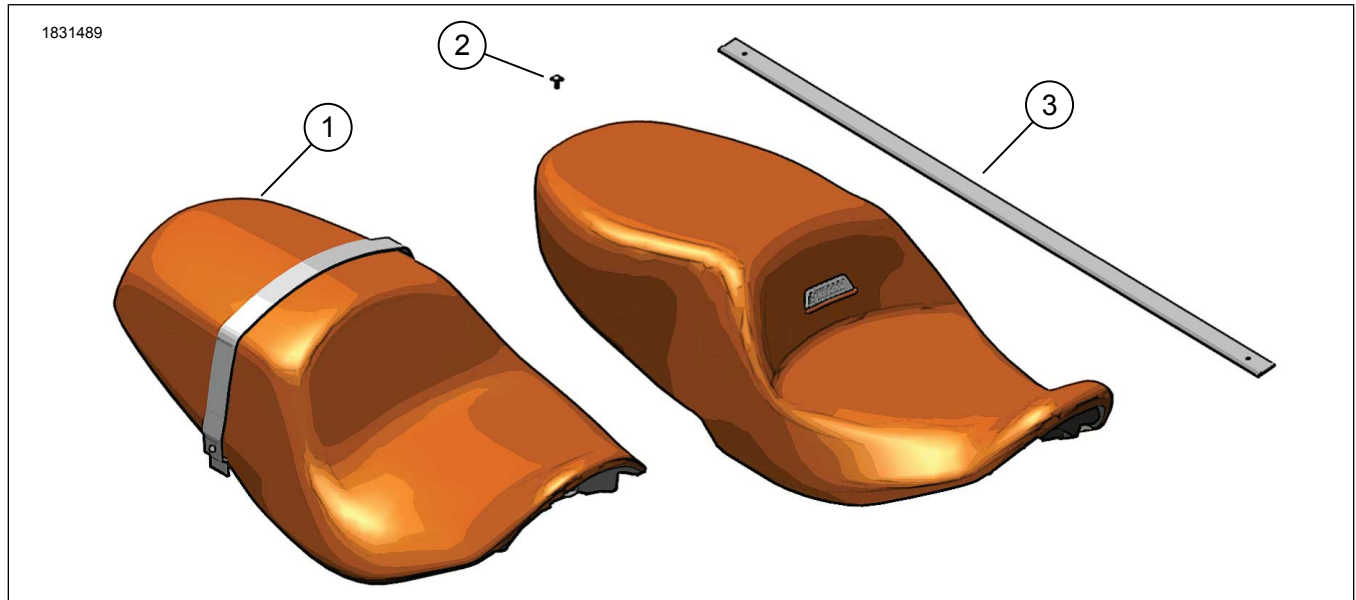
適合モデル

各モデルへの適合性については、パーツ&アクセサリ (P&A) リテールカタログ、または www.harley-davidson.com のパーツ&アクセサリセクションを参照してください。

最新版の取り扱い説明書を使用していることを確認してください。以下から利用可能です：h-d.com/isheets

ハーレーダビッドソン社のカスタマーサポートセンター (1-800-258-2464 (米国内のみ) または 1-414-343-4056) にお問い合わせください。

取り付け要件

▲ 警告

適切なグラブストラップやパッセンジャーフットペグが装備されていない車両にはこれらのシートキットを取り付けしないでください。フットペグとグラブストラップが装着されていない場合、走行中にパッセンジャーがオートバイから転落したり、運転手にしがみついたりし、制御が失われ死亡したり重傷を負うおそれがあります。(00410b)

▲ 警告

ライダーおよびパッセンジャーの安全を守るため、キットは正しく装着してください。サービスマニュアルを参照しながら、適切な手順に従ってください。自分で作業を行うことが難しい場合、または適切な工具を持っていない場合は、最寄りのハーレーダビッドソン正規販売網店に取り付けを依頼してください。本キットを正しく取り付けないと死亡したり重傷を負うおそれがあります。(00333b)

注記

この取り扱い説明書はサービスマニュアルの記載情報を参照しています。この取り付け作業には、車両の年式およびモデルに対応したサービスマニュアルが必要で、以下より入手することができます。

- ・ ハーレーダビッドソンのディーラー。
- ・ H-Dサービスインフォメーションポータル。2001年以降のほとんどのモデルのマニュアルを、サブスクリプションベースで利用可能。詳細については、「サブスクリプションに関するよくある質問」を参照してください。

準備

1. 標準装備 (OE) シートとグラブストラップを取り外します。サービスマニュアルを参照してください。

取り付け

注記

- ・ 図2を参照してください。サムナット付きの車両は、手順1aおよび1bに従います。
- ・ 図3を参照してください。フランジナット付きの車両は、手順1aおよび1cに従います。

1. 「図2」および「図3」を参照してください。新品のグラブストラップを取り付けます。

- a. グラブストラップ(2)をスタッド(1)に取り付けます。

- b. サムナット(3)を取り付けます。締め付ける。
トルク: 0.09-1.7 N·m (1-15 in-lbs)
 - c. フランジナット(3)を取り付ける。締め付ける。
トルク: 7-11 N·m (62-97 in-lbs)
2. キット52000638、52000640: 図4を参照してください。新品のグラブストラップを取り付けます。
 - a. グラブストラップ(1)をサイドプレートの穴(2)に挿入します。
 - b. グラブストラップの穴をサイドプレートナット(4)に合わせます。
 - c. スクリュー(3)を取り付けます。締め付ける。
トルク: 5-8 N·m (44-71 in-lbs)
 - d. 反対側でも同じ手順を繰り返します。
 3. 「図2」および「図5」を参照してください。シートの前方下側にあるシートマウントスロット(1)がシートのツメ(5)の後ろに来るまで、リアシートをグラブストラップ(2)に通して取り付けます。
 4. シートのツメがシートマウントスロット(1)と完全にかみ合うまで、シートを前方にスライドさせます。
 5. 図1を参照してください。シートスクリュー(2)を取り付けます。締め付ける。
トルク: 5.4-8.1 N·m (4-6 ft-lbs)
 6. シートを取り付けたら、シートを上につっ張って、固定されているか確認します。サービスマニュアルを参照してください。



図2. 構成部品的位置



図3。構成部品の位置

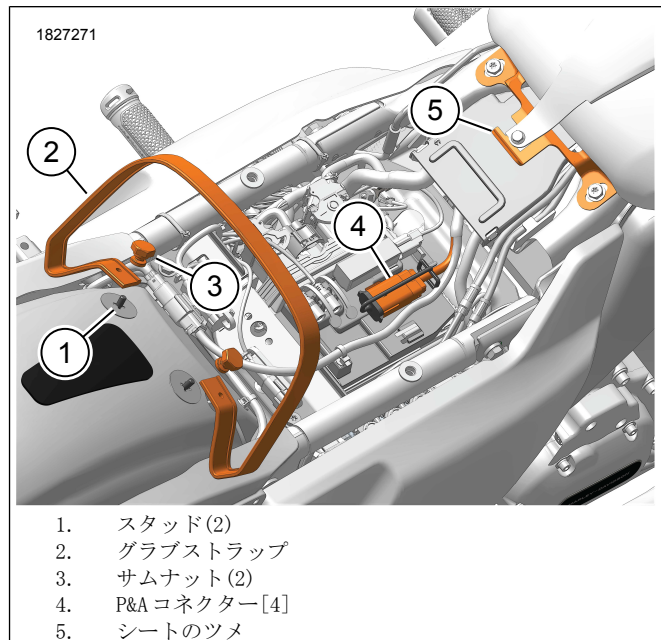

図5。シートマウントスロット

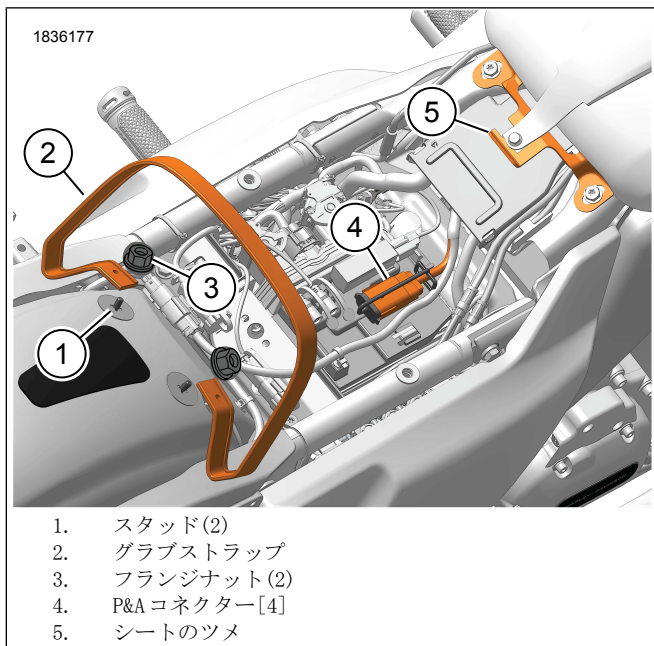
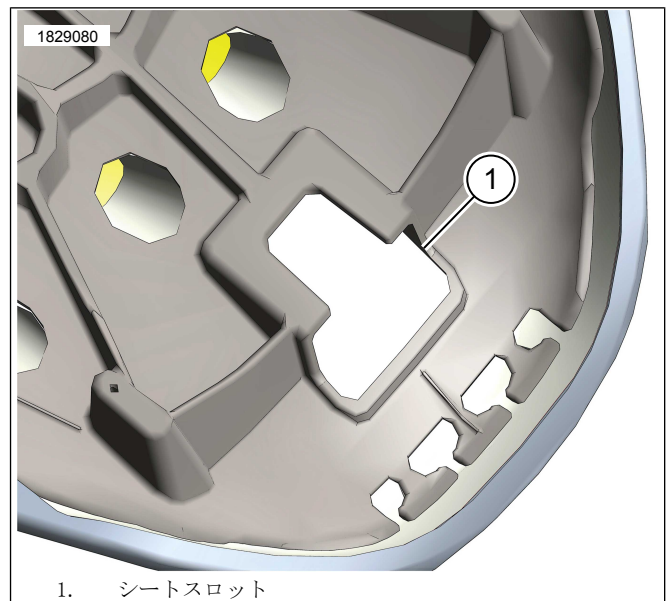
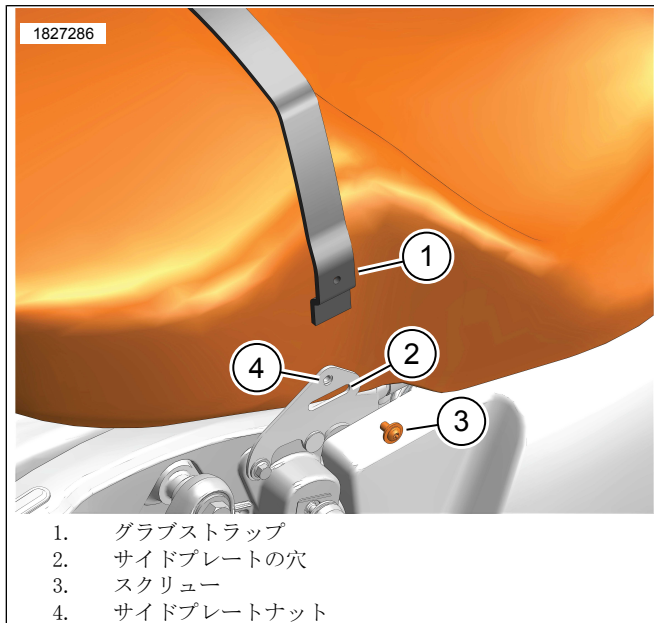

図4。シートグラブストラップの取り付け