



YÊN XE TOURING

THÔNG TIN CHUNG

Bảng 1. Thông tin chung

Bộ sản phẩm	Dụng cụ khuyến nghị	Trình độ tay nghề ⁽¹⁾
52000638, 52000640, 52000643, 52000672, 52000756, 52000757	Kính an toàn, Cờn siết lực	
<i>(1) Yêu cầu siết tới giá trị mô-men xoắn hoặc các công cụ và kỹ thuật vừa phải</i>		

CÁC CHI TIẾT TRONG BỘ SẢN PHẨM

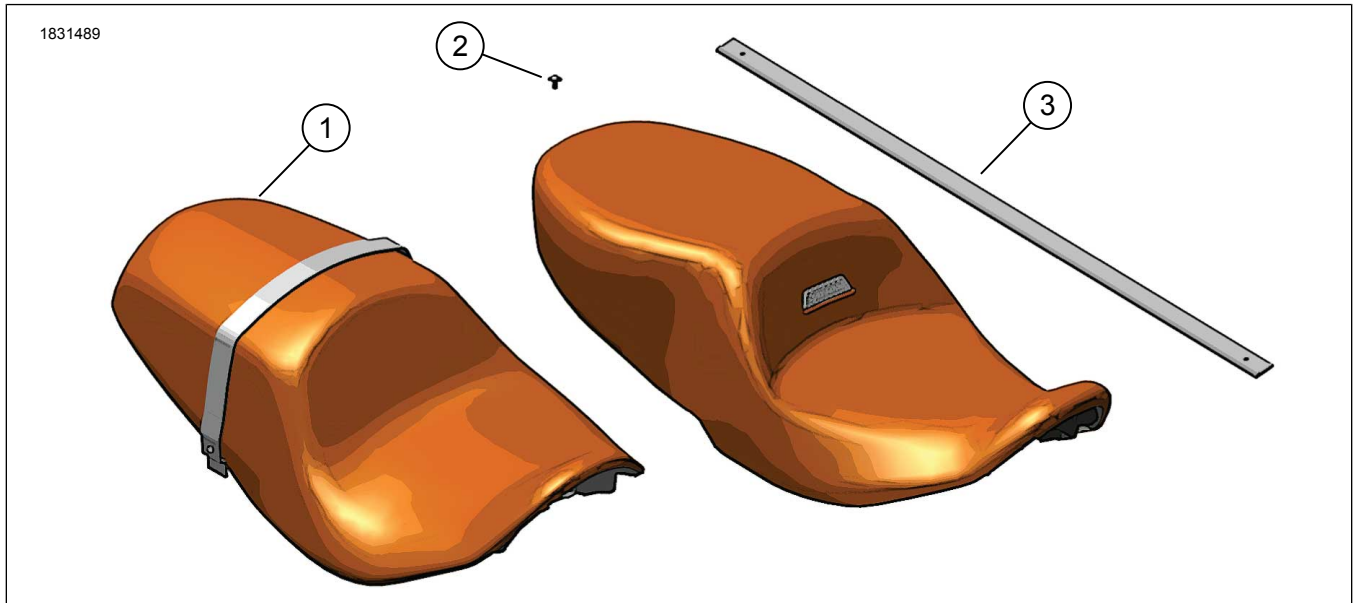

Hình 1. Các chi tiết trong bộ sản phẩm: Yên xe - Touring

Bảng 2. Các chi tiết trong bộ sản phẩm: Bộ yên xe

Đảm bảo rằng bộ kit có đủ thành phần trước khi tiến hành lắp hoặc tháo linh kiện khỏi xe.					
<input checked="" type="checkbox"/>	Mặt hàng	Số lượng	Mô tả	Số bộ phận	Lưu ý
<input type="checkbox"/>	1	1	Yên xe	Không bán rời	
<input type="checkbox"/>	2	1	Vít	10201398	Bộ 52000643, 52000756, 52000757
<input type="checkbox"/>				10200004	Bộ 52000672
<input type="checkbox"/>	3	1	Quai nắm	52400376	Bộ 52000638
<input type="checkbox"/>				52400338	Bộ 52000640
<input type="checkbox"/>				52400325	Bộ 52000643, 52000756, 527000757
<input type="checkbox"/>				52400335	Bộ 52000672



THƯỜNG

Mẫu xe

Để biết phụ tùng phù hợp với mẫu xe nào, vui lòng xem Phụ tùng và phụ kiện (P&A) Catalog Bán lẻ hoặc mục Phụ tùng và Phụ kiện trên www.harley-davidson.com

Kiểm tra xem tờ hướng dẫn có phải là phiên bản mới nhất không. Nó có sẵn tại: h-d.com/isheets

Liên hệ Trung tâm Hỗ trợ Khách hàng Harley-Davidson theo số điện thoại 1-800-258-2464 (chỉ Hoa Kỳ) hoặc 1-414-343-4056.

Yêu cầu lắp đặt

▲ CẢNH BÁO

Không lắp các bộ yên này trên mô tô không được trang bị quai nắm và thanh gác chân phù hợp cho người ngồi sau. Nếu không lắp quai nắm và thanh gác chân, người ngồi sau có thể rơi khỏi mô tô đang chạy hoặc bám vào người lái, dẫn đến mất khả năng kiểm soát xe và gây thương tích nghiêm trọng hoặc tử vong. (00410b)

▲ CẢNH BÁO

Sự an toàn của người lái và người ngồi sau phụ thuộc vào việc lắp đặt chính xác bộ chi tiết này. Sử dụng các quy trình thích hợp trong hướng dẫn bảo dưỡng. Nếu bạn không đủ khả năng làm theo quy trình hoặc không có đúng dụng cụ, hãy nhờ đại lý của Harley-Davidson thực hiện việc lắp đặt. Việc lắp sai bộ chi tiết này có thể dẫn đến thương tích nghiêm trọng hoặc tử vong. (00333b)

LƯU Ý

Tờ hướng dẫn này có tham chiếu đến thông tin hướng dẫn bảo dưỡng. Quá trình lắp đặt này đòi hỏi phải có sách hướng dẫn bảo dưỡng của mẫu mô-tô thuộc năm này và có sẵn từ:

- Đại lý Harley-Davidson.
- Cổng thông tin dịch vụ H-D, truy cập theo đăng ký có sẵn với hầu hết các mẫu xe từ 2001 trở về sau. Để biết thêm thông tin, hãy xem mục Câu hỏi thường gặp về đăng ký.

CHUẨN BỊ

1. Tháo Thiết bị chính hãng (OE) yên và quai nắm. Xem sách hướng dẫn bảo dưỡng.

LẮP ĐẶT

LƯU Ý

- Xem Hình 2. Xe có đai ốc có tay vặn thực hiện theo các bước 1a và 1b.
- Xem Hình 3. Xe có đai ốc mặt bích thực hiện theo các bước 1a và 1c.

1. Xem Hình 2 và Hình 3. Cài đặt dây đeo mới.

- a. Lắp quai nắm (2) vào đinh tán (1).
- b. Lắp đai ốc tai hồng (3). Siết chặt.
Mô-men: 0,09–1,7 N·m (1–15 in-lbs)
- c. Lắp đai ốc mặt bích (3). Siết chặt.
Mô-men: 7–11 N·m (62–97 in-lbs)

2. **Bộ 52000638, 52000640:** Xem Hình 4. Lắp đặt quai nắm mới.
 - a. Chèn quai nắm (1) vào lỗ tấm bên (2).
 - b. Căn chỉnh lỗ trên quai nắm với đai ốc tấm bên (4).
 - c. Lắp vít (3). Siết chặt.
Mô-men: 5–8 N·m (44–71 in-lbs)
 - d. Lắp lại thủ tục ở phía bên kia.
3. Xem Hình 2 và Hình 5. Chèn phía sau yên qua quai nắm (2) cho đến khi khe lắp yên (1) ở mặt dưới phía trước của yên nằm sau lưới đai yên (5).
4. Kéo yên xe về phía trước cho đến khi lưới đai yên vừa khớp với khe lắp yên (1).
5. Xem Hình 1. Lắp vít yên (2). Siết chặt.
Mô-men: 5,4–8,1 N·m (4–6 ft-lbs)
6. Sau khi lắp, kéo yên xe lên để đảm bảo yên đã được lắp chắc chắn. Xem sách hướng dẫn bảo dưỡng.

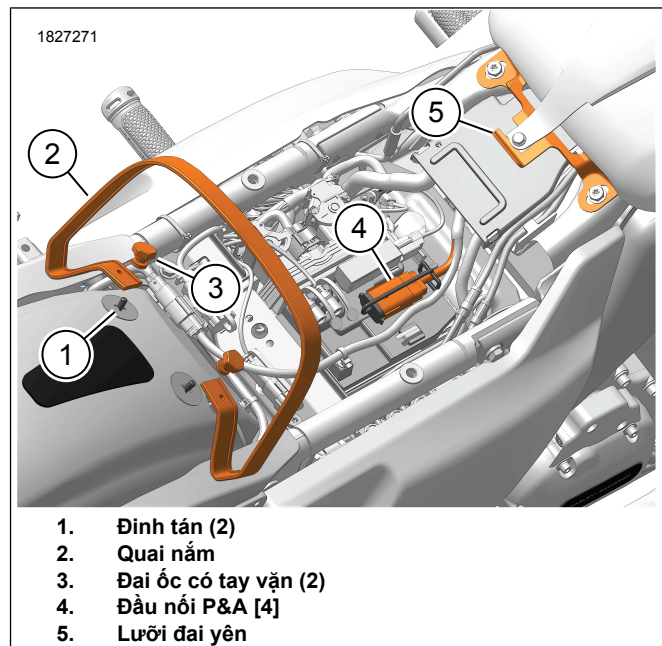

1. Đinh tán (2)
2. Quai nắm
3. Đai ốc có tay vặn (2)
4. Đầu nối P&A [4]
5. Lưới đai yên

Hình 2. Vị trí bộ phận

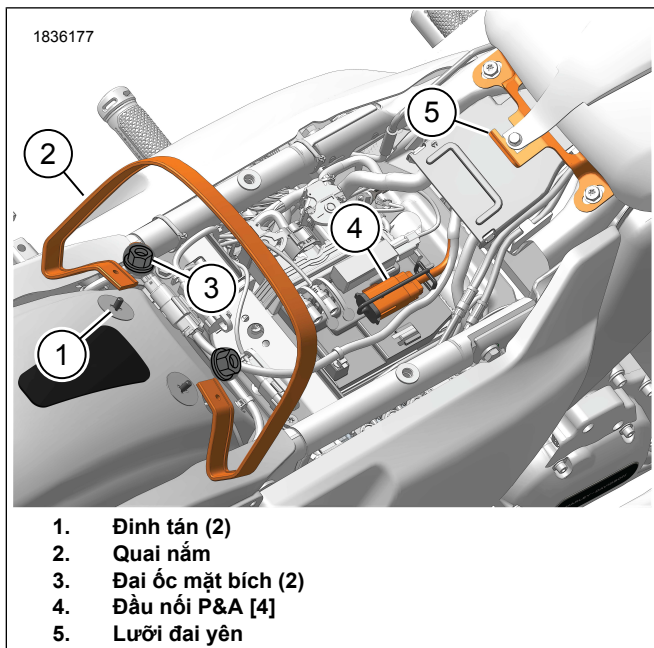

Hình 3. Vị trí bộ phận

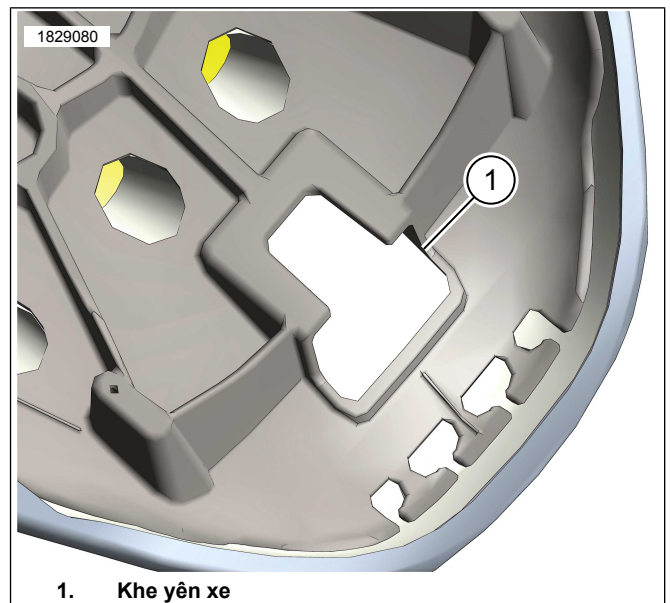

Hình 5. Khe lắp yên

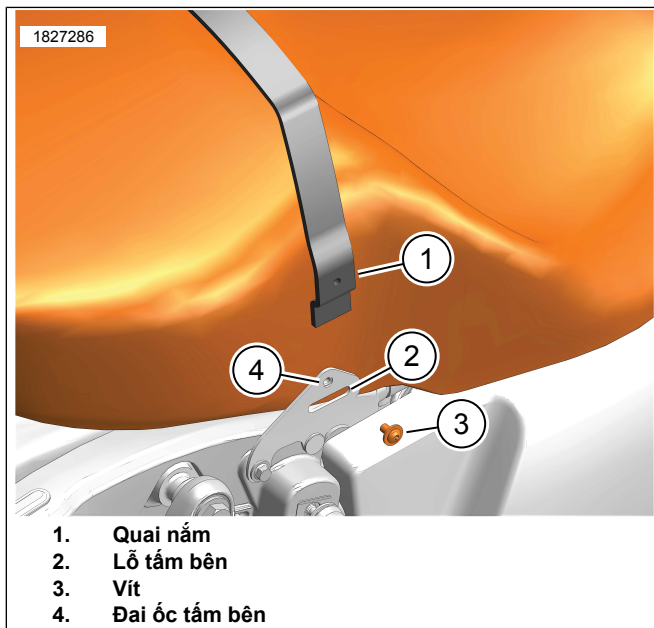

Hình 4. Lắp quai nắm yên