



INSTRUCTIONS

94100363

2024-01-23



KIT HAUT-PARLEURS STAGE 1 ET 2 - CARÉNAGE MONTÉ SUR FOURCHE (NO DE PIÈCE 76001295 ET 76001296)

INFORMATIONS GÉNÉRALES

Tableau 1. Informations générales

Kits	Outils suggérés	Niveau de compétence ⁽¹⁾
76001295, 76001296	Lunettes de protection, clé dynamométrique	

(1) Le serrage au couple de serrage ou l'utilisation d'autres outils et techniques modérés est nécessaire

CONTENU DU KIT

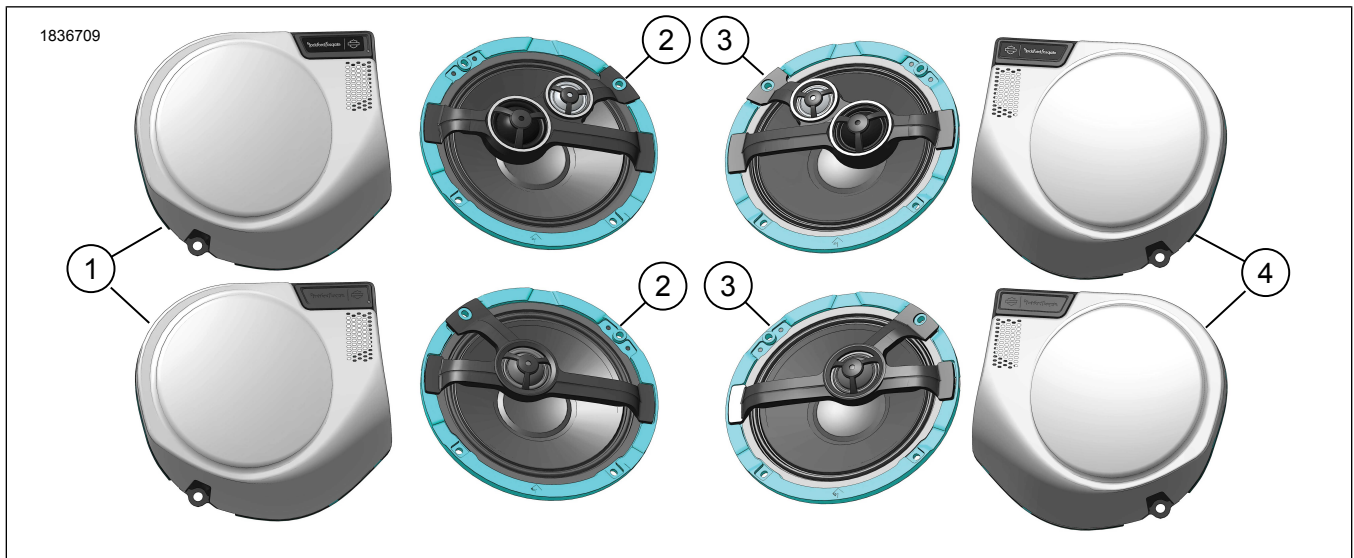

Figure 1. Contenu du kit : KIT HAUT-PARLEUR ÉTAGE 1 ET 2 - CARÉNAGE MONTÉ SUR FOURCHE

Tableau 2. Contenu du kit : KIT HAUT-PARLEUR ÉTAGE 1 ET 2 - CARÉNAGE MONTÉ SUR FOURCHE

Vérifier que tous les éléments du kit sont présents avant d'installer ou de déposer des éléments du véhicule.					
<input checked="" type="checkbox"/>	Ar-ticle	Qté	Description	No de pièce	Notes
<input type="checkbox"/>	1	1	Ensemble grille, haut-parleur Stage 1, gauche	76001142	
<input type="checkbox"/>			Ensemble grille, gauche, haut-parleur Stage 2	76001140	
<input type="checkbox"/>	2	1	Haut-parleur Stage 1, gauche, 16,5 cm	76000998	
<input type="checkbox"/>			Haut-parleur Stage 2, gauche, 16,5 cm	76000999	
<input type="checkbox"/>	3	1	Haut-parleur Stage 1, droit, 16,5 cm	76001010	
<input type="checkbox"/>			Haut-parleur Stage 2, droit, 16,5 cm	76001011	
<input type="checkbox"/>	4	1	Ensemble grille, droite, haut-parleur Stage 1	76001143	
<input type="checkbox"/>			Ensemble grille, haut-parleur Stage 2, droit	76001141	

GÉNÉRALITÉS

Modèles

Pour en savoir plus sur la compatibilité du modèle, voir le catalogue Pièces et accessoires (P&A) de vente au détail ou la section Pièces et accessoires de www.harley-davidson.com

Adapté pour : Modèles CVO Street Glide (FLHXSE), Road Glide (FLTRXSE) 2023 et Street Glide (FLHX), Road Glide (FLTRX) 2024.

Assurez-vous que la version la plus récente de la feuille d'instructions est utilisée. Version disponible à : h-d.com/isheets

Contactez le Harley-Davidson Customer Support Center au 1-800-258-2464 (États-Unis uniquement) ou 1-414-343-4056.

Exigences relatives à la pose

▲ AVERTISSEMENT

La sécurité du conducteur et du passager dépend de la pose correcte de ce kit. Suivre les procédures du manuel d'entretien approprié. Si l'opérateur ne possède pas les compétences requises ou les outils appropriés pour effectuer la procédure, la pose doit être confiée à un concessionnaire Harley-Davidson. Une pose incorrecte de ce kit risque de causer la mort ou des blessures graves. (00333b)

REMARQUE

Cette fiche d'instructions renvoie aux informations du manuel d'entretien. Un manuel d'entretien correspondant à l'année modèle de la moto est nécessaire pour ce montage. Il est disponible auprès des sources suivantes :

- Contacter un concessionnaire Harley-Davidson.
- Portail d'informations techniques H-D (SIP), accès par abonnement disponible pour la plupart des modèles 2001 et plus récents. Pour plus d'informations voir les Questions fréquemment posées (FAQ) sur les abonnements .

Cet article est disponible auprès d'un concessionnaire Harley-Davidson.

- **Modèles FLHX 2024 et ultérieurs :** l'achat séparé du kit amplificateur (no de pièce 76001294) est nécessaire pour cette installation.

Il est recommandé de procéder à l'installation par un technicien auprès d'un concessionnaire Harley-Davidson.

Pour garantir des performances audio correctes, la configuration des haut-parleurs dans le Unité de contrôle de l'infodivertissement (IFCU) **OU** Digital Technician II (DT II) est nécessaire pour la configuration audio et la mise à jour du micrologiciel de l'amplificateur.

PRÉPARATION

REMARQUE

break-in procedure désactiver le système de sécurité.

1. Déposer la sacoche gauche. Consulter le manuel d'entretien.
2. Déposer le couvercle latéral gauche. Consulter le manuel d'entretien.

3. Déposer le fusible principal. Consulter le manuel d'entretien.

REMARQUE

2023 et 2024 (FLHX/SE), le guidon doit être abaissé pour permettre le retrait des grilles et des haut-parleurs.

4. Voir la figure 2. **Modèles 2023 et ultérieurs (FLHX/SE) :** guidon inférieur.
 - a. Faire une ligne du guidon (1) sur la bride pour marquer la position du guidon.
 - b. Desserrer les vis (2).
 - c. Abaisser le guidon.

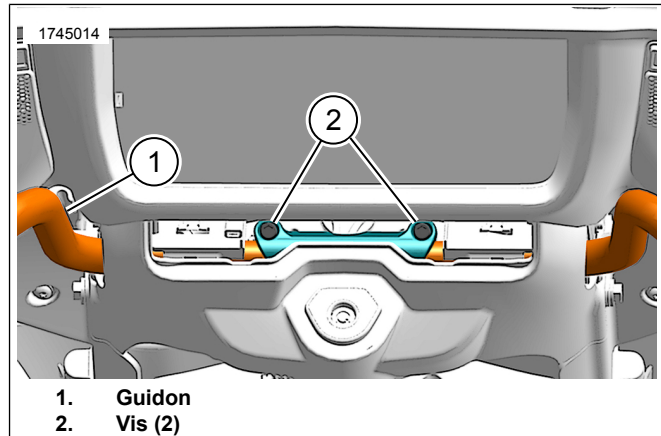

Figure 2. Vis de guidon

DÉPOSE

REMARQUE

Les nouveaux composants de haut-parleur sont représentés sur le schéma, les composants d'origine sont similaires.

1. Voir la figure 3. Retirer la grille du haut-parleur Équipement d'origine (Équipement d'origine) .
 - a. Retirer la vis (5) et la grille (4).
 - b. À l'aide d'un outil qui ne raye pas, faire levier sur les attaches (3) pour les retirer des ouvertures des attaches (2).
2. Retirer les vis des haut-parleurs (6).
3. Voir la figure 4. Retirer Équipement d'origine le haut-parleur.
 - a. Retirer le haut-parleur (1) du carénage suffisamment loin pour accéder aux connecteurs (4).
 - b. Débrancher les connecteurs (4) des bornes de haut-parleurs (3).
4. Répéter la procédure pour le côté opposé.

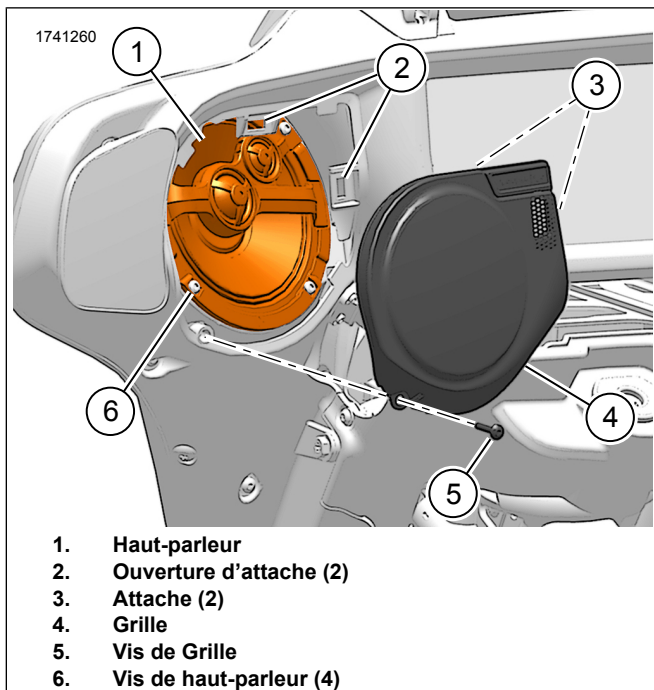

Figure 3. Haut-parleur et grille (étape 2 représentée, équipement d'origine similaire)

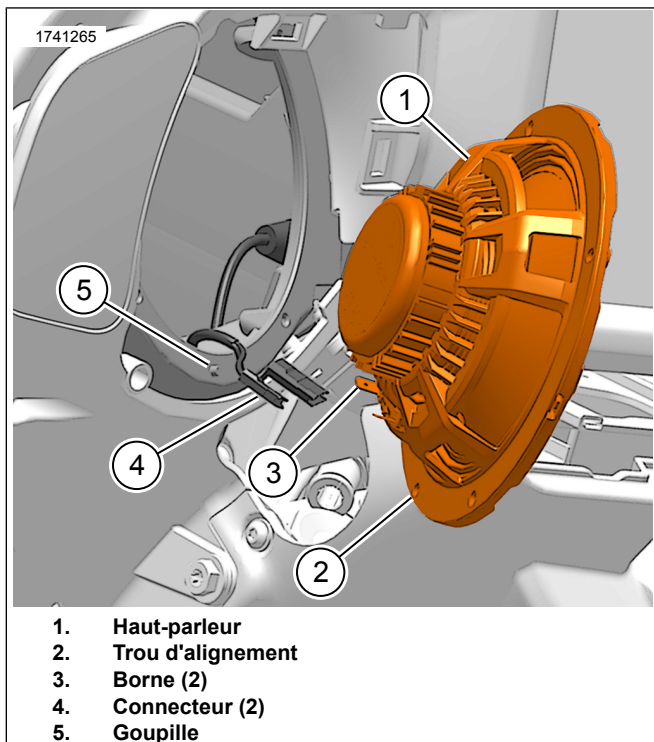

Figure 4. Connexion du haut-parleur de carénage

POSE

1. Voir la figure 5. Orienter le haut-parleur Stage I (2, 5) ou II (3, 4) comme indiqué.
2. Voir la figure 4. Installer le haut-parleur Stage I ou II.
 - a. Brancher les connecteurs (4) aux bornes des haut-parleurs (3).

- b. Installer le haut-parleur (1) dans l'enceinte.
3. Voir la figure 3. Installer les vis de haut-parleur.
 - a. Fixer alternativement les vis (6).
 - b. Serrer.
Couple : 1–1,5 N·m (9–13 in-lbs)
 4. Poser la grille.
 - a. Voir la figure 6. Vérifier que les attaches (1) et les joints (2) sont en place sur la grille.
 - b. Voir la figure 3. Installer la grille en alignant les attaches de la grille (3) dans les ouvertures des attaches (2).
 - c. Poser la vis (5). Serrer.
Couple : 1,3–1,6 N·m (12–14 in-lbs)

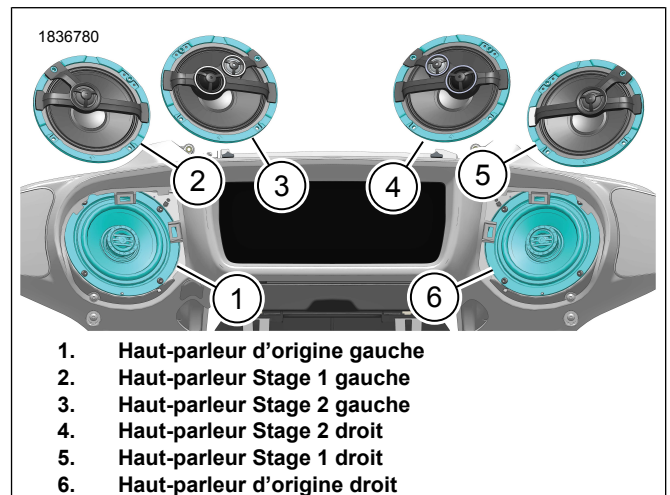

Figure 5. Orientation des haut-parleurs (typique)

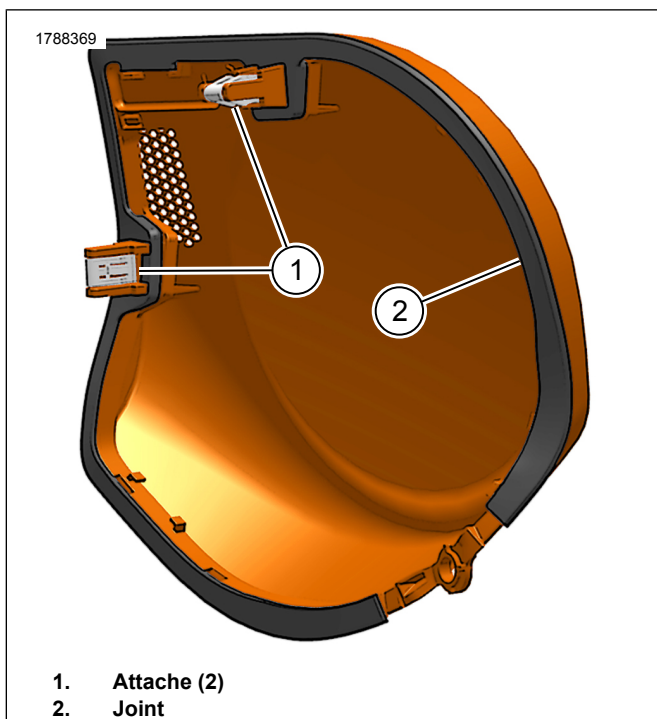

Figure 6. Joint de la grille

TERMINER

1. Voir la figure 2. **Modèles 2023 et ultérieurs (FLHX/SE)** :
fixer le guidon.

- a. Guidon surélevé (1) à la position marquée.
- b. Serrer les vis (2).

2. *REMARQUE*

*Pour éviter d'endommager le système audio, vérifier que le contact est coupé **avant** d'installer le fusible principal.*

Poser le fusible principal. Consulter le manuel d'entretien.

3. Poser le couvercle latéral gauche. Consulter le manuel d'entretien.
4. Poser la sacoche gauche. Consulter le manuel d'entretien.
5. Mettre le contact, mais ne pas démarrer le véhicule.
6. S'assurer que tous les haut-parleurs fonctionnent correctement. Vérifier que la fonction de l'équilibreur (fader) avant et arrière fonctionne correctement. Si non, vérifier le câblage de haut-parleur.