



INSTRUCTIONS

94100328

2024-05-20



SIRÈNE DE SÉCURITÉ

INFORMATIONS GÉNÉRALES

Tableau 1. Informations générales

Kits	Outils suggérés	Niveau de compétence ⁽¹⁾
69000124	Lunettes de protection, clé dynamométrique	

(1) Serrer au couple de serrage ou utiliser d'autres outils et techniques modérés nécessaires

CONTENU DU KIT

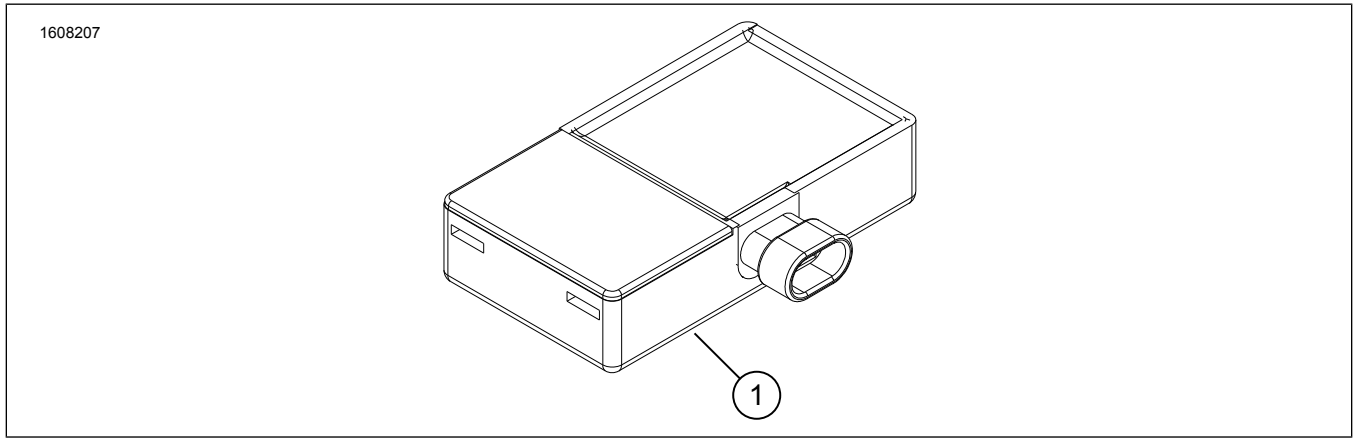

Figure 1. Contenu du kit : Sirène de sécurité

Tableau 2. Contenu du kit : Sirène de sécurité

Vérifier que tout le contenu est présent dans le kit avant d'installer ou de supprimer des éléments du véhicule.					
<input checked="" type="checkbox"/>	Ar-ticle	Qté	Description	No de pièce/No de référence	Remarques
<input type="checkbox"/>	1	1	Sirène de sécurité	68958-07C	

GÉNÉRALITÉS

La fiche d'instructions est également disponible en version électronique. Pour vérifier que vous utilisez la version la plus récente, effectuez l'une des opérations suivantes:

- Aller à h-d.com/isheets
- Scannez le code QR situé dans le coin supérieur gauche de la fiche d'instructions

REMARQUE

Cette fiche d'instructions peut contenir une vidéo supplémentaire pour aider le programme d'installation à clarifier une certaine partie de l'assemblage. Le lien de la vidéo se trouverait à la fin de cette fiche d'instructions.

Modèles

Pour des renseignements concernant la configuration des modèles, consultez le Pièces et accessoires (P&A) catalogue

de vente au détail ou la section Pièces et accessoires de www.harley-davidson.com.

Assurez-vous que vous utilisez la plus récente version de la fiche d'instructions. Elle est disponible à : h-d.com/isheets

Communiquer avec le Centre de soutien aux clients Harley-Davidson au 1-800-258-2464 (États-Unis seulement) ou au 1-414-343-4056.

Exigences d'installation

⚠ AVERTISSEMENT

La sécurité du conducteur et de ses passagers dépend de l'installation correcte de ce kit. Suivez les procédures appropriées se trouvant dans le manuel d'entretien. Si vous n'avez pas les compétences nécessaires pour respecter ces procédures ou si vous n'avez pas les bons outils, demandez à un concessionnaire Harley-Davidson d'effectuer l'installation. Une mauvaise installation de ce kit peut entraîner la mort ou des blessures graves. (00333b)

REMARQUE

Cette fiche d'instructions fait référence aux informations du manuel d'entretien. Un manuel d'entretien de l'année et du modèle de la motocyclette concernée est requis pour cette installation et peut être obtenu :

- auprès d'un concessionnaire Harley-Davidson.
- avec un accès par abonnement pour la plupart des modèles 2001 et ultérieurs dans le portail d'information sur le service H-D. Pour plus de renseignements, consulter la foire aux questions concernant les abonnements .

Le véhicule doit être équipé d'un système de sécurité d'origine Harley-Davidson® pour que cet ensemble puisse être installé. Pour plus de renseignements concernant le système de sécurité et la compatibilité avec les différents modèles, consulter le catalogue de vente au détail des P & A et la section Pièces et accessoires sur www.harley-davidson.com (en anglais seulement).

Ces articles sont offerts à votre concessionnaire Harley-Davidson local.

- **Modèles RA1250, RA1250S, RH1250S 2021 et ultérieurs :** L'achat séparé d'un faisceau de connexion (numéro de pièce 69202993) est nécessaire.
- **Modèles RA1250, RA1250S, RH1250S 2021 et ultérieurs :** L'achat séparé de deux sangles de câble (numéro de pièce 10065) est nécessaire.
- **Modèles RH975/S 2022 et ultérieurs :** L'achat séparé d'un faisceau de connexion (numéro de pièce 69202993) est nécessaire.
- **Modèles RH975/S 2022 et ultérieurs :** L'achat séparé de deux sangles de câble (numéro de pièce 10065) est nécessaire.
- **Modèles Street 2017 et ultérieurs :** L'achat séparé du support de montage (numéro de pièce 69201473) est nécessaire.
- **Les modèles «VRSC» 2002-2006 :** L'achat séparé d'une boucle de fermeture (no de pièce 59274-01) est nécessaire.

PRÉPARATION

▲ AVERTISSEMENT

Pour éviter tout démarrage accidentel du véhicule, ce qui pourrait entraîner la mort ou des blessures graves, débranchez le câble négatif (-) de la batterie avant d'entreprendre toute autre manipulation. (00048a)

▲ AVERTISSEMENT

Pour éviter tout démarrage accidentel du véhicule, qui pourrait entraîner la mort ou des blessures graves, retirez le fusible principal avant de procéder. (00251b)

1. Suivre les directives pour empêcher le module de sécurité d'activer la sirène.
2. Voir le manuel d'entretien pour débrancher le câble négatif (-) de la batterie ou retirer le fusible principal.

INSTALLATION

MODÈLES STREET 2017-2020

1. Retirer le fusible principal. Consultez le manuel d'entretien.
2. Retirez le capot latéral gauche. Consultez le manuel d'entretien.
3. Enlever le réservoir de trop-plein du refroidisseur. Consultez le manuel d'entretien.
4. Voir la Figure 2. Installer la sirène de sécurité (1).
5. Connecter le connecteur (2).
6. Installer le réservoir de trop-plein du refroidisseur. Consultez le manuel d'entretien.
7. Installez le capot latéral gauche. Consultez le manuel d'entretien.
8. Installer le fusible principal. Consultez le manuel d'entretien.

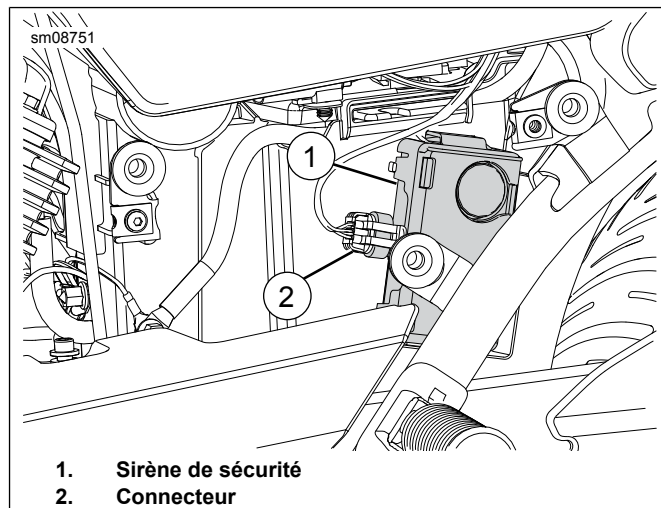

Figure 2. Street

MODÈLES SPORTSTER XL 2014 ET ULTÉRIEURS

1. Désactivez le système de sécurité. Consultez le Manuel du propriétaire.
2. Retirez le garde-boue arrière. Consultez le manuel d'entretien.
3. Voir la Figure 3. Faites glisser la sirène dans le plateau de la batterie avec le disque piézoélectrique vers le bas. Assurez-vous que les onglets (1) verrouillent la sirène en place.
4. Connectez le connecteur [142B] (2) à la sirène.
5. Installez le garde-boue arrière. Consultez le manuel d'entretien.

REMARQUE

Deux gazouillis après une commande d'armement indiquent que la sirène fonctionne.

6. Vérifiez le fonctionnement de la sirène.
7. Activez le système de sécurité. Consultez le Manuel du propriétaire.

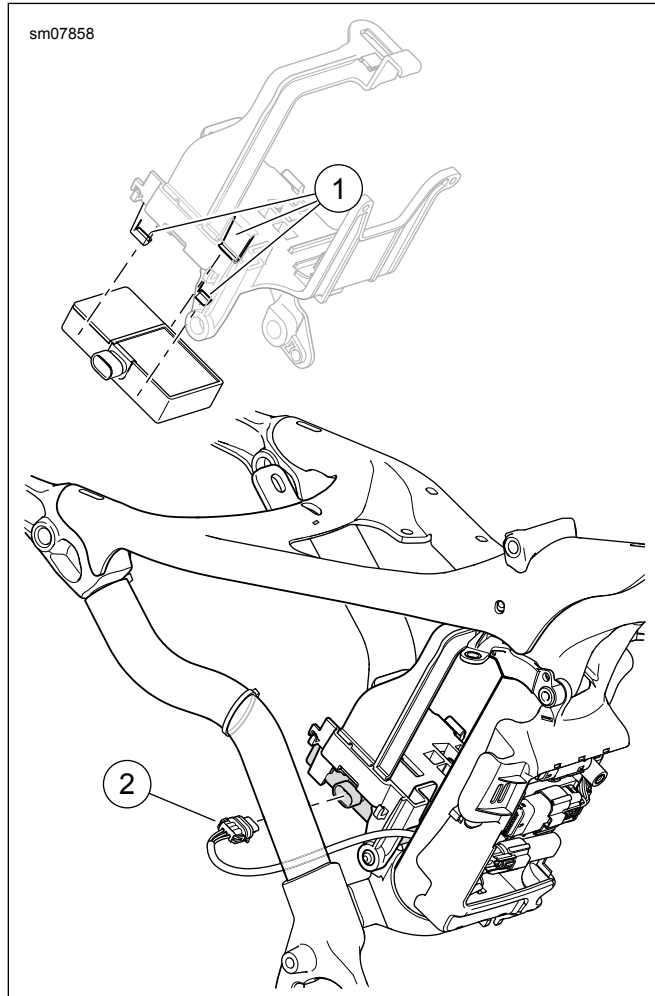

Figure 3. Sportster

VRSCA, VRSCB et VRSCD 2002-2006

1. Retirer le fusible principal. Consultez le manuel d'entretien.
2. Siège ouvert.
3. Voir la Figure 4. Enlever les écrous du garde-boue.
4. Voir la Figure 5. Abaisser le garde-boue de la position installée.
5. Enlevez le bouchon du réservoir de carburant.
6. Retirer la botte de remplissage de carburant. Conserver la botte pour l'installation.
7. Installer le bouchon du réservoir de carburant.

REMARQUE

Le connecteur de la sirène de sécurité est un connecteur à trois fils, ne pas le mélanger avec le connecteur à deux fils (3) attaché au harnais (à l'exception des modèles «California»).

8. Voir la Figure 6. Localiser le connecteur de la sirène de sécurité (2) à l'extrémité de la laisse du harnais qui entoure le haut du réservoir à carburant.
 - a. Déconnecter la pompe à carburant et le connecteur émetteur (1) pour libérer le connecteur de la sirène de sécurité.
 - b. Le capuchon de protection et l'attache de câble sur le connecteur de la sirène de sécurité peuvent être mis à l'écart.
9. Voir la Figure 7. Acheminer la laisse du harnais de la sirène hors du dessous du côté droit de l'aile.
10. Insérer le connecteur [142B] (2) dans le réceptacle de la sirène (1) jusqu'à ce que le connecteur soit installé de façon sécuritaire.
11. Voir la Figure 8. Avec le disque sondeur (3) orienté vers le garde-boue, fixer la sirène comme illustré.
12. Sécuriser la sirène (1) sur les fixations à crochet en place sur le garde-boue avec la fermeture à boucle à dos uni (2).
13. Installer le garde-boue sous l'aile. Installer et serrer les écrous du garde-boue.
Couple : 8–12 N·m (70,8–106,2 in-lbs) *Écrou hexagonal*
14. Enlevez le bouchon du réservoir de carburant.
15. Installer la botte de remplissage de carburant.
16. Installer le bouchon du réservoir de carburant
17. Fermer la selle.
 - a. Après l'avoir fermé, relever le siège pour vérifier qu'il est sécurisé.

REMARQUE

Vérifiez que le commutateur d'allumage est en position «OFF» **avant** l'installation du fusible principal.

Installer le fusible principal. Consultez le manuel d'entretien.

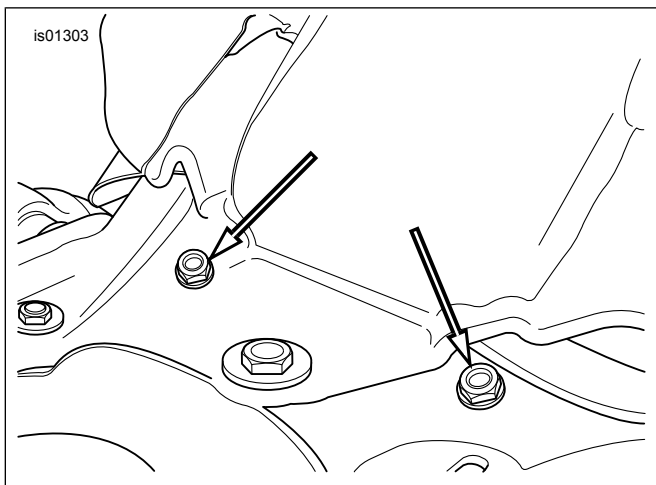

Figure 4. Enlever les écrous du garde-boue. (2002-2006 VRSCA/B/D)

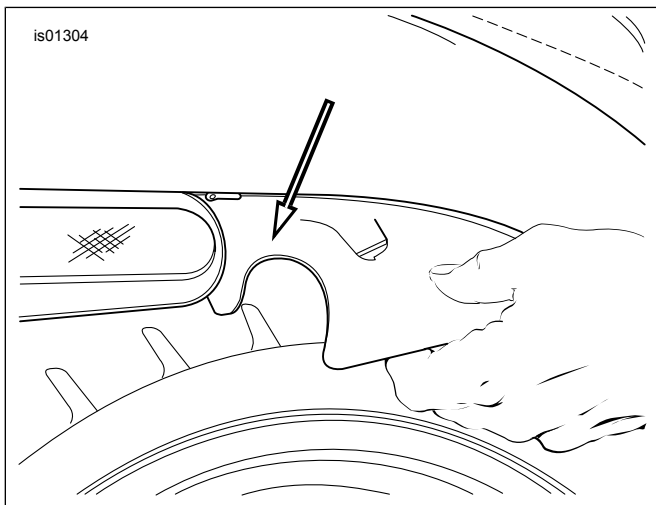

Figure 5. Abaisser le garde-boue. (2002-2006 VRSCA/B/D)

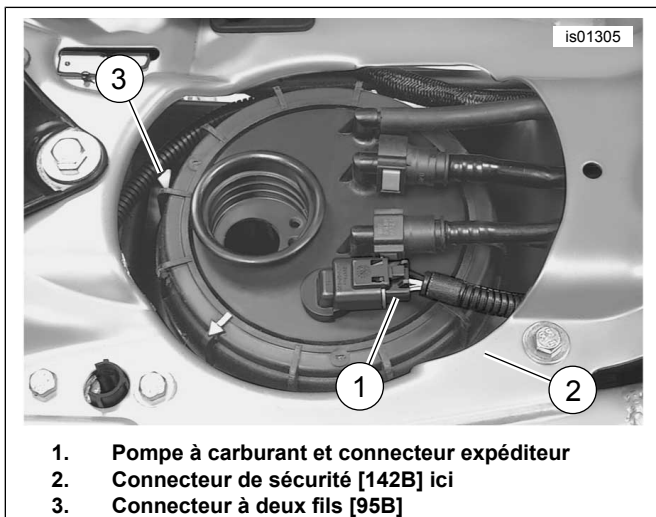

Figure 6. Localiser le connecteur [142B] (tous les modèles VRSC 2002-2006) (illustré sans le bouchon du réservoir de carburant et la botte de remplissage de carburant)

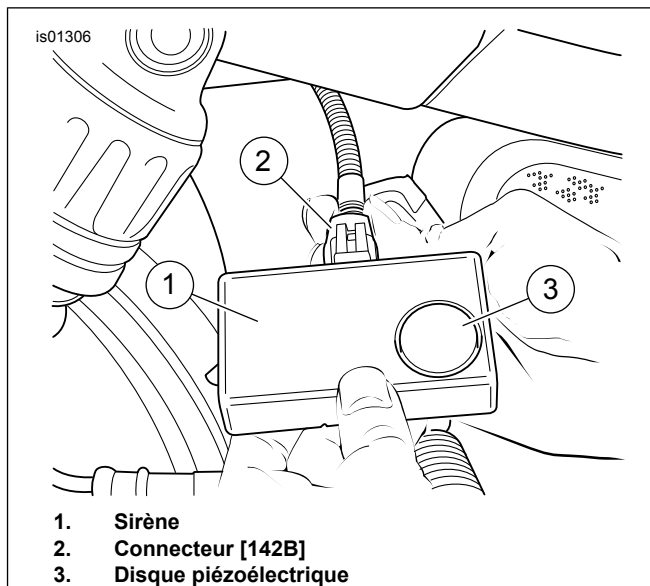

Figure 7. Connecteur de sirène (tous les VRSC 2002-2006)

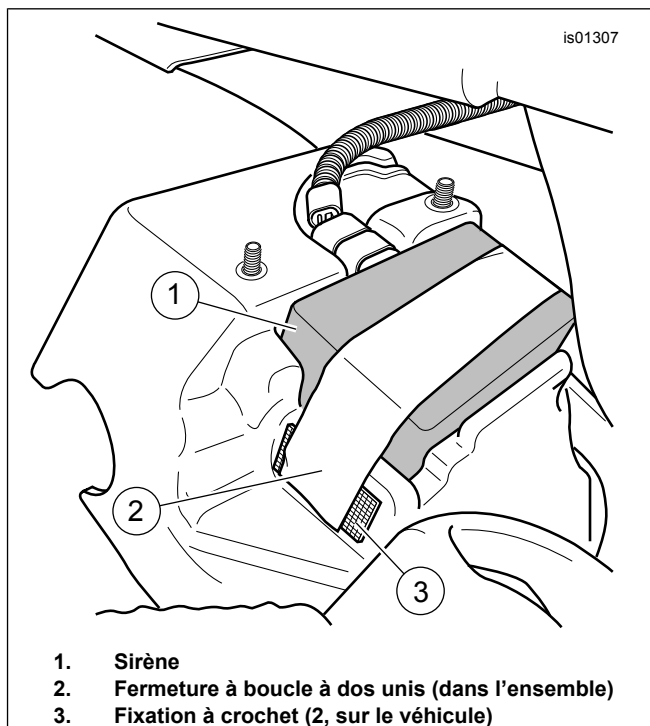

Figure 8. Modèles VRSCA/B/D 2002-2006

VRSCR 2006-2007

1. Retirer le fusible principal. Consultez le manuel d'entretien.
2. Siège ouvert.

⚠ AVERTISSEMENT

Lors de l'entretien du système d'alimentation, ne fumez pas à proximité et assurez-vous qu'il n'y a aucune flamme nue ni étincelle à proximité. L'essence est extrêmement inflammable et hautement explosive, ce qui pourrait entraîner des blessures graves ou la mort. (00330a)

3. Enlevez le bouchon du réservoir de carburant.

4. Retirer la botte de remplissage de carburant.
5. Installer le bouchon du réservoir de carburant.

REMARQUE

Le connecteur de la sirène de sécurité est un connecteur à trois fils, ne pas le mélanger avec le connecteur à deux fils (3) attaché au harnais (à l'exception des modèles «California»).

6. Voir la Figure 6. Localiser le connecteur de la sirène de sécurité (2) à l'extrémité de la laisse du harnais qui entoure le haut du réservoir à carburant.
 - a. Déconnecter la pompe à carburant et le connecteur émetteur (1) pour libérer le connecteur de la sirène de sécurité.
 - b. Le capuchon de protection et l'attache de câble sur le connecteur de la sirène de sécurité peuvent être mis à l'écart.
7. Voir la Figure 9. Enlever l'écrou hexagonal à brides (2) et la rondelle plate (3).
8. Retirer la selle. (1)
9. Voir la Figure 10. Enlever l'aile extérieure arrière (1).
 - a. Retirer les quatre vis à tête hexagonale (2) et les rondelles d'espacement (3).
10. Voir la Figure 7. Acheminer la laisse du harnais de la sirène hors du dessous du côté droit de l'aile.
11. Insérer le connecteur [142B] (2) dans la sirène (1) jusqu'à ce que le connecteur soit installé de façon sécuritaire.
12. Voir la Figure 11. Avec le disque sondeur (2) orienté vers l'extérieur, fixer la sirène (1) sur la bavette de garde-boue (3) comme illustré.

REMARQUE

Vérifier que les onglets externes de l'aile sont bien fixés aux onglets de verrouillage internes.

13. Enlever l'aile extérieure arrière (1).
14. Installez les rondelles (3) et les vis (2). Serrer.
Couple : 4,5–7,5 N·m (40–66 in-lbs) *Vis à tête hexagonale*
15. Installer la selle du passager avec l'écrou hexagonal et la rondelle plate retirés antérieurement. Serrer.
Couple : 20–25 N·m (15–19 ft-lbs) *Écrou hexagonal*
16. Enlevez le bouchon du réservoir de carburant.
17. Installer la botte de remplissage de carburant.
18. Installer le bouchon du réservoir de carburant.

AVIS

Lorsque vous fermez la selle, assurez-vous que le contacteur d'allumage est en position FUEL (carburant). Si le contacteur d'allumage est dans une autre position lorsque la selle est fermée, le mécanisme de verrouillage de la selle peut être endommagé. (00196a)

19. Fermer la selle.

- a. Après l'avoir fermé, relever le siège pour vérifier qu'il est sécurisé.

- 20.

REMARQUE

Vérifiez que le commutateur d'allumage est en position «OFF» avant l'installation du fusible principal.

Installer le fusible principal. Consultez le manuel d'entretien.

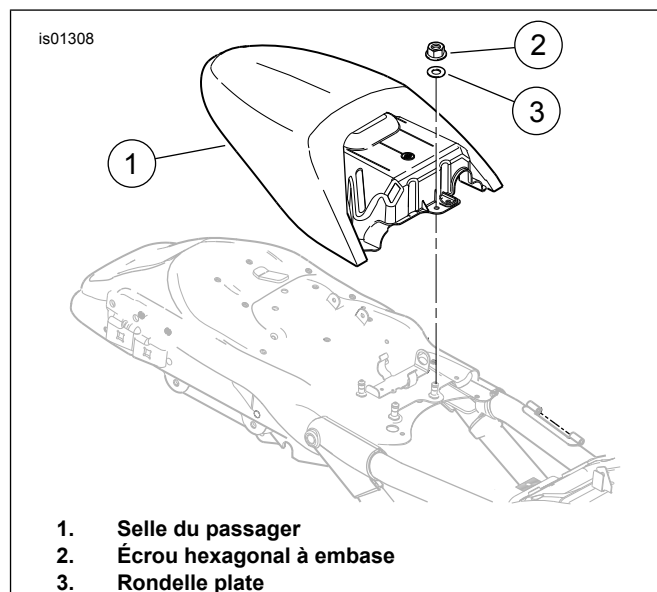

Figure 9. Retirer la selle du passager (VRSCR 2006-2007)

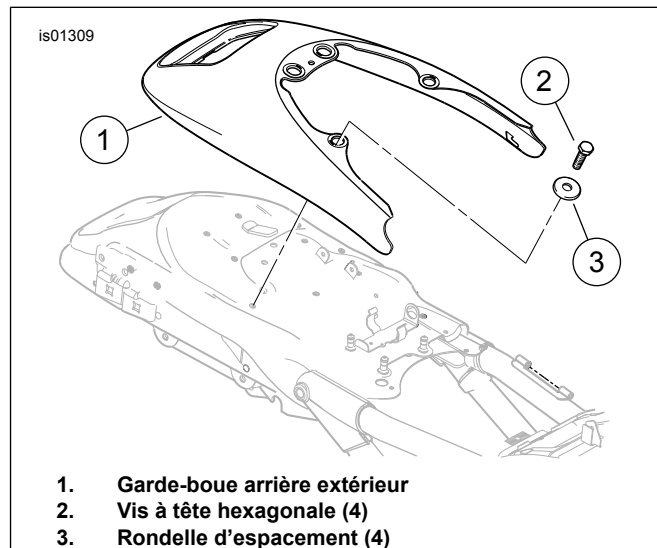

Figure 10. Fixations de montage du garde-boue (VRSCR 2006-2007)

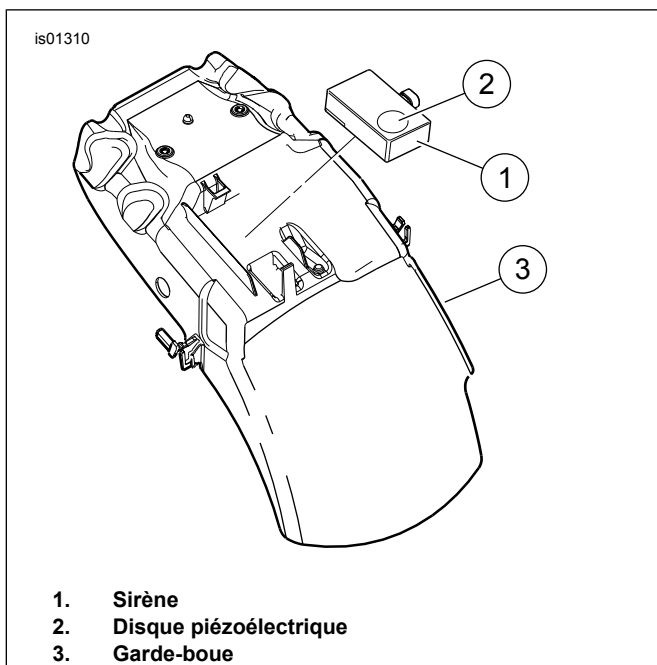

Figure 11. Modèles VRSCR 2006-2007

MODÈLES VRSCA, VRSCD, VRSCF 2007 ET ULTÉRIEURS

1. Retirer le fusible principal. Consultez le manuel d'entretien.
2. Siège ouvert.
3. Retirer l'écrou de montage et la rondelle de la selle du passager dans la partie avant gauche de la selle.
4. Retirer la tige de rétention de la selle du conducteur à l'avant du côté droit.
5. Faire glisser légèrement la selle du passager pour la détacher de l'onglet de montage de l'aile, glisser là ensuite vers l'arrière et à l'extérieur de dessous la sangle de maintien.
6. Retirer le siège du véhicule.
7. Voir la Figure 12. Situer le connecteur à trois fils de la sirène de sécurité [142B] (2), attaché sur l'arrière de la laisse du harnais (1) qui est situé le long du chariot de montage TSSM. Sectionner le ruban pour dégager le connecteur et les câbles.
8. Insérer le connecteur de la sirène [142B] dans le réceptacle de la sirène jusqu'à ce que le connecteur se fixe adéquatement.
9. Avec le disque sondeur (4) orienté vers l'extérieur, fixer la sirène sur le chariot de montage TSSM comme illustré.
10. Au besoin, fixer les câbles du connecteur aux câbles en place avec une attache de câble (non fournie).

11. Faire glisser la selle du passager dessous la sangle de maintien, et engager l'onglet de montage dans l'aile dans la fente qui est dessous le siège. Veuillez vous assurer que les harnais ne sont pas pris sous cadre de la selle du passager.

12. Boucler la selle du passager avec la tige de fixation de la selle du conducteur à l'avant droit et l'écrou et la rondelle de montage de la selle à l'avant gauche. Serrer les écrous.

Couple : 11–17 N·m (97–150 in-lbs) écrou hexagonal

REMARQUE

Vérifiez que le commutateur d'allumage est en position «OFF» avant l'installation du fusible principal.

13. Fermer la selle.

- a. Après l'avoir fermé, relever le siège pour vérifier qu'il est sécurisé.

14. Installer le fusible principal. Consultez le manuel d'entretien.

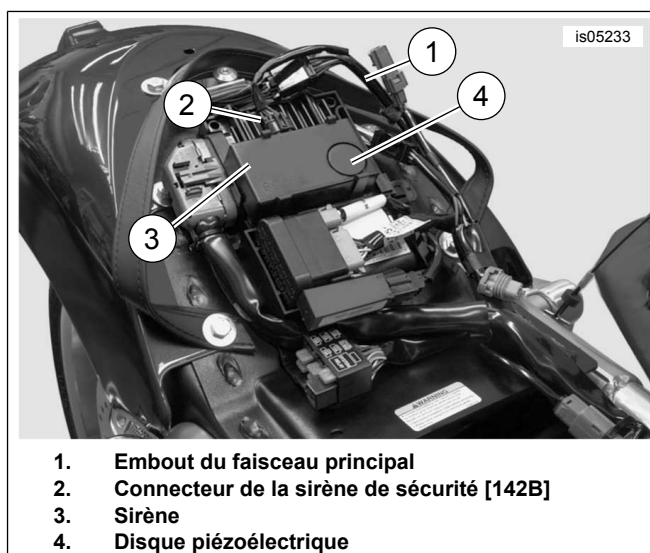

Figure 12. Modèles VRSCA, VRSCD/X, VRSCF 2007 et années ultérieures.

MODÈLES TOURING 2002-2007

1. Retirer le fusible principal. Consultez le manuel d'entretien.
2. Retirer la sacoche droite. Consultez le manuel d'entretien.
3. Enlever le couvercle latéral du cadre.
4. Voir la Figure 13. Retirer les deux écrous à brides (2) du support électrique (1). Tirer l'ensemble du support, avec le module de commande électronique (ECM) et le connecteur y étant attachés, vers l'extérieur du côté du boîtier de la batterie.
5. Voir la Figure 14. Enlever la laisse du harnais de la sirène (1) de derrière le support électrique et enlever le bouchon protecteur (2) du connecteur de la sirène de sécurité (142B).

6. Voir la Figure 15. Insérer le connecteur de la sirène de sécurité [142B] (2) dans le réceptacle du boîtier de la sirène jusqu'à ce que le connecteur se fixe adéquatement
7. Voir la Figure 16. Faire glisser la sirène (2) dans l'espace derrière le support électrique (1) afin que le disque sondeur soit face à l'extérieur.

REMARQUE

Veillez vous assurer que les câbles et la conduite sont adéquatement installés de façon à ne pas se faire écraser pendant l'assemblage.

8. Voir la Figure 17. Installer l'ensemble du support électrique avec l'arrière de la sirène sur les goujons situés sur le côté du boîtier de la batterie. Installer les deux écrous à brides sur les goujons et serrer.

Couple : 4,1–5,4 N·m (36–48 **in-lbs**) *écrou hexagonal*

9. Installer le couvercle latéral dans le cadre.
10. Installer la sacoche droite. Consultez le manuel d'entretien.

REMARQUE

Vérifiez que le commutateur d'allumage est en position «OFF» avant l'installation du fusible principal ou d'attacher les câbles de la batterie.

11. **Pour les modèles 2004-2007** : Consulter le manuel d'entretien et suivez les instructions afin d'installer le fusible principal. **Pour les modèles 2002-2003** : Appliquez une mince couche de lubrifiant pour contacts électriques (no de pièce 99861-02), de gelée de pétrole ou de matériel anticorrosion sur les bornes de la batterie. Consulter le manuel d'entretien et suivez les instructions afin d'attacher le câble négatif de la batterie.
12. Installez la selle. Consultez le manuel d'entretien.
 - a. Après son installation, tirez sur la selle pour vous assurer qu'elle est bien fixée.

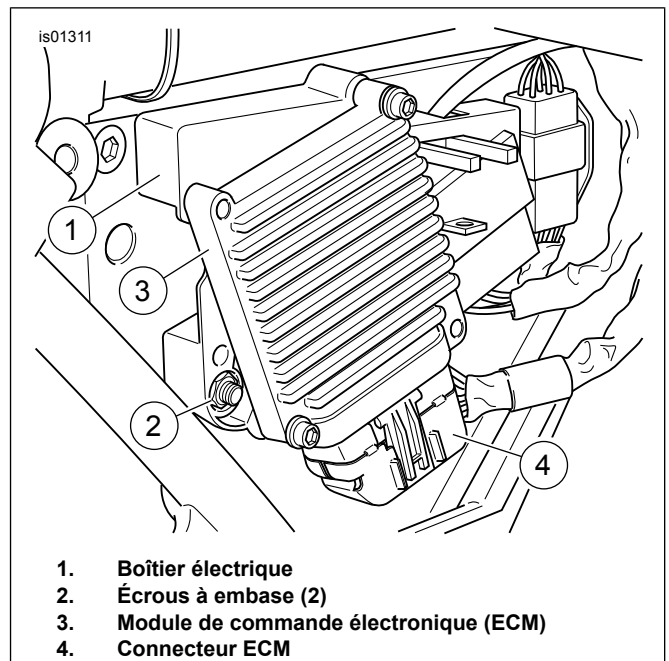

Figure 13. Support électrique (modèles Touring 2002-2007)

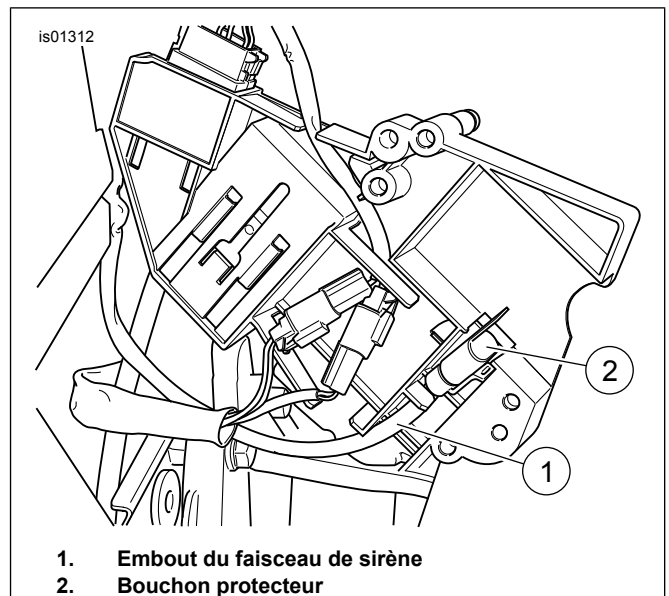

Figure 14. Faisceau du câble de sirène (Touring 2002-2007)

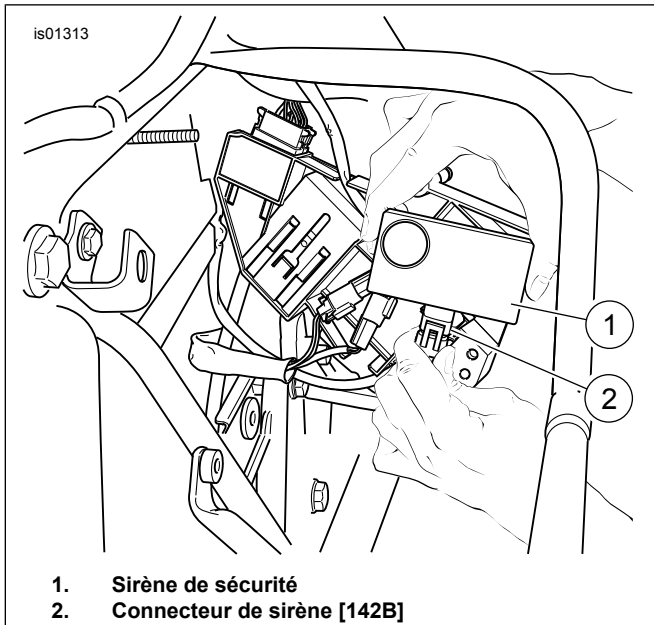

Figure 15. Connecteur de sirène (Touring 2002-2007)

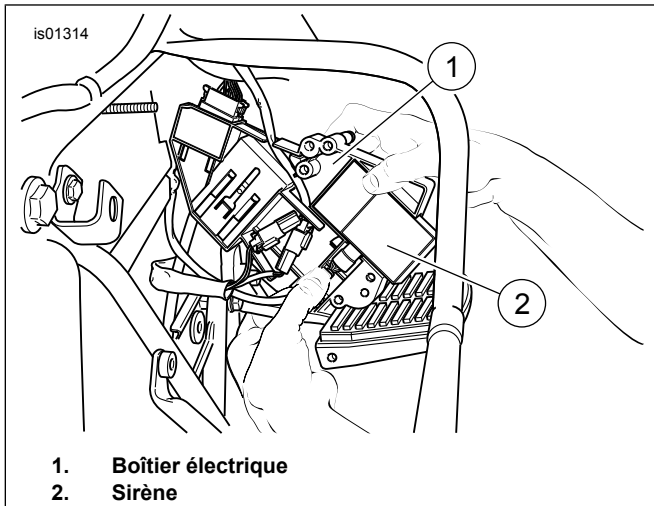

Figure 16. Installer la sirène (Touring 2002-2007)

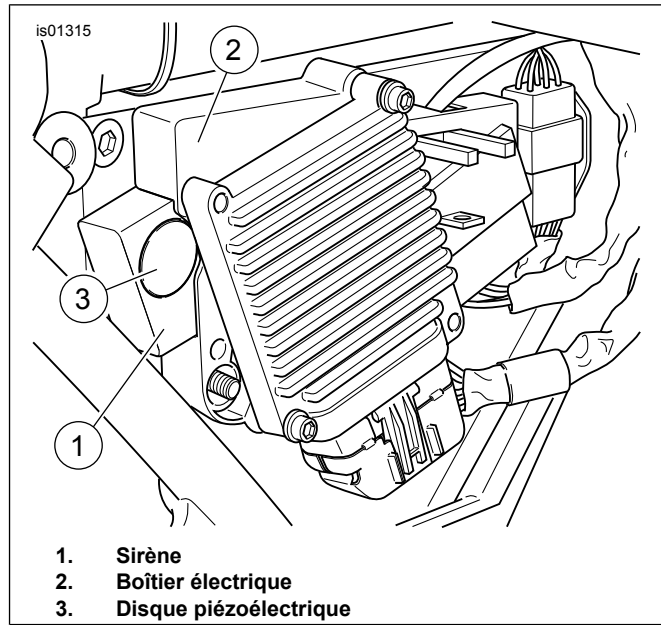

Figure 17. Sirène et support électrique installés (modèles Touring 2002-2007)

MODÈLES TOURING et TRIKE 2008-2013

1. Retirez la sacoche gauche. Consultez le manuel d'entretien.
2. Retirez le capot latéral gauche. Consultez le manuel d'entretien.
3. Retirer le fusible principal. Consultez le manuel d'entretien.
4. Voir la Figure 18. Retirer le connecteur de la sirène de sécurité [142B] (3) de la fixation du boîtier électrique. Insérer le connecteur de la sirène de sécurité [142B] dans le réceptacle de la sirène de sécurité (5) jusqu'à ce qu'il soit adéquatement fixé.
5. Faire glisser la sirène en place sur le côté gauche du chariot électrique de façon à ce que le disque sondeur (6) soit orienté vers l'extérieur.

REMARQUE

Vérifiez que le commutateur d'allumage est en position «OFF» **avant** l'installation du fusible principal.

6. Installer le fusible principal. Consultez le manuel d'entretien.
7. Installez le capot latéral gauche. Consultez le manuel d'entretien.
8. Installez la sacoche gauche. Consultez le manuel d'entretien.

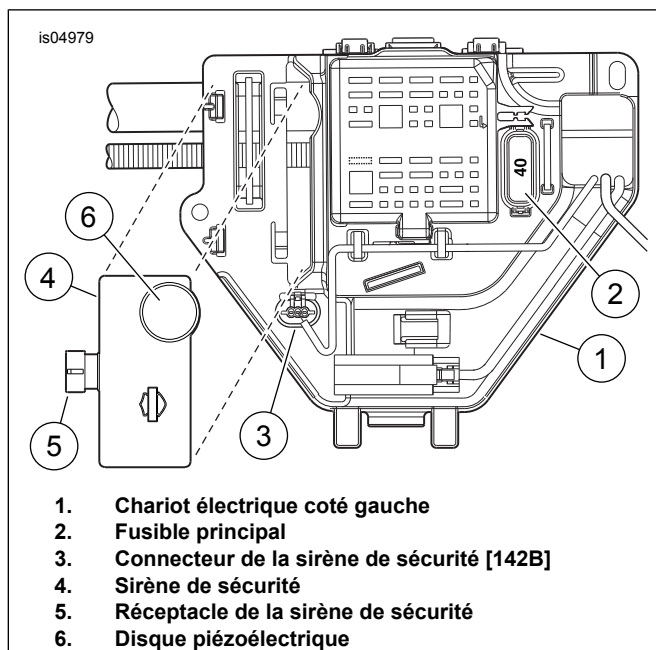

Figure 18. Touring et Trike 2008-2013

MODÈLES TOURING et TRIKE 2014 ET ULTÉRIEURS (à l'exception des modèles Touring à refroidissement central 2023 et ultérieurs)

1. Retirez la sacoche gauche. Consultez le manuel d'entretien.
2. Retirez le capot latéral gauche. Consultez le manuel d'entretien.
3. Avec le porte-clé de sécurité présent, mettre le contact.
4. Voir la Figure 19. Retirez le fusible principal (3).
5. Installer la sirène de sécurité (2).
6. Connecter le connecteur de sécurité de la sirène (1).
7. Installez le fusible principal (3).
8. Installez le capot latéral gauche. Consultez le manuel d'entretien.
9. Installez la sacoche gauche. Consultez le manuel d'entretien.

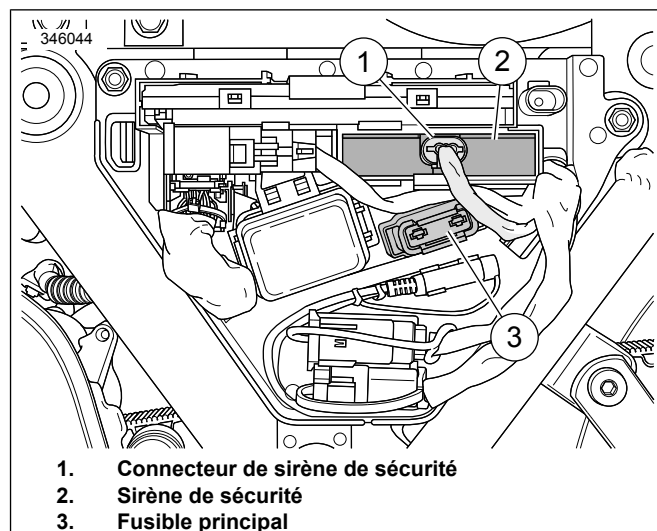

Figure 19. Touring et Trike 2014 et ultérieurs

MODÈLES TOURING À REFRIGÉRISSMENT CENTRAL 2023 ET ULTÉRIEURS

1. Retirez la sacoche gauche. Consultez le manuel d'entretien.
 2. Retirez le capot latéral gauche. Consultez le manuel d'entretien.
 3. Retirer le fusible principal. Consultez le manuel d'entretien.
 4. Retirer le fusible principal. Consultez le manuel d'entretien.
 5. Retirer la selle. Consultez le manuel d'entretien.
 6. Retirez le boîtier supérieur. Consultez le manuel d'entretien.
 7. Retirez le boîtier Module de commande du châssis (BCM (MCC)) et BCM (MCC).
 8. Retirez la batterie.
- REMARQUE**
- La sirène de sécurité est retenue par clip sur le boîtier BCM (MCC).*
9. Voir la Figure 20. Installer la sirène de sécurité.
 - a. Placer la sirène de sécurité (1) sur les ailettes dans le boîtier de batterie (3).
 - b. Connecter le connecteur (2).

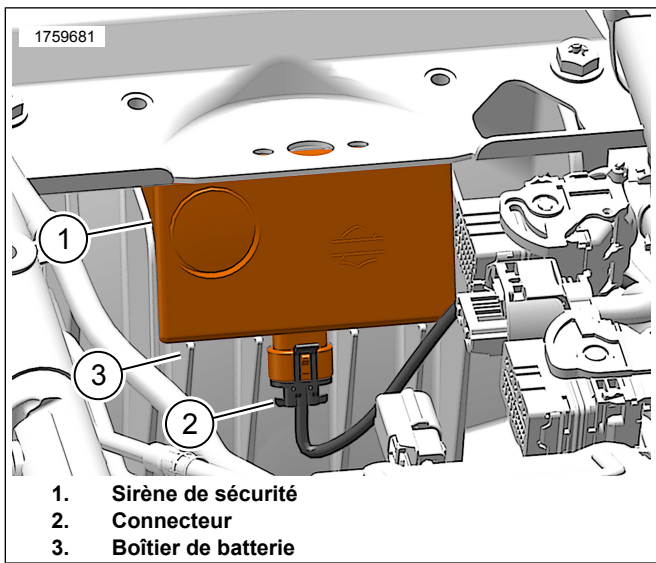

Figure 20. Sirène de sécurité (type)

10. Installez la batterie.
11. Installer BCM (MCC) et le boîtier BCM (MCC).
12. Installez le boîtier supérieur. Consultez le manuel d'entretien.
13. Installez la selle. Consultez le manuel d'entretien.
14. Installer le fusible principal. Consultez le manuel d'entretien.
15. Installez le capot latéral gauche. Consultez le manuel d'entretien.
16. Installez la sacoche gauche. Consultez le manuel d'entretien.

MODÈLES SOFTAIL 2003-2017 (sauf FXCW/C)

1. Retirer la sacoche droite (si elle est installée). Consultez le manuel d'entretien.

REMARQUE

Le connecteur de la sirène est installé sur un panneau électrique sous l'aile arrière sur tous les modèles Softail. L'arrière du véhicule pourrait devoir être légèrement soulevé pour permettre le retrait du garde-boue.

2. Retirer les deux boulons dans la partie inférieure du garde-boue.
3. Plier le coin supérieur droit du garde-boue vers l'arrière du pneu et relever pour détacher le garde-boue de l'onglet sur la fourche arrière.
4. Retirer la protection du dessous de l'aile.
5. Voir la Figure 21. Retirer le connecteur de sirène [142B] (2) du réceptacle dans la zone de montage (1) du panneau électrique.

6. Insérer le connecteur de la sirène [142B] dans le réceptacle de la sirène jusqu'à ce que le connecteur se fixe adéquatement.
7. Voir la Figure 22. Orienter la sirène (1) comme indiqué, avec le connecteur du harnais (2) vers le bas et le disque sondeur (5) orienté vers l'extérieur. Délicatement attacher la sirène au panneau électrique.
8. Insérer la laisse du harnais de la sirène (4) dans la clip du harnais (3) afin de garder le harnais loin des autres composants.
9. Au besoin, fixer les câbles du connecteur aux câbles du panneau électrique avec une attache de câble (non fournie).
10. Accrocher la fente sur le dessus du garde-boue dessus l'onglet de la fourche arrière et installer la protection avec les deux vis retirées précédemment. Serrez bien.
11. Retirer la sacoche droite (si elle est installée). Consultez le manuel d'entretien.

REMARQUE

Vérifiez que le commutateur d'allumage est en position OFF avant de fixer le câble négatif de la batterie.

12. Appliquez une mince couche de lubrifiant à contacts électriques (no de pièce H-D 99861-02), de gelée de pétrole ou de matériel anticorrosion sur les bornes de la batterie. Consulter le manuel d'entretien et suivez les instructions afin d'attacher le câble négatif de la batterie.
13. Installez la selle. Consultez le manuel d'entretien.
 - a. Après son installation, tirez sur la selle pour vous assurer qu'elle est bien fixée.

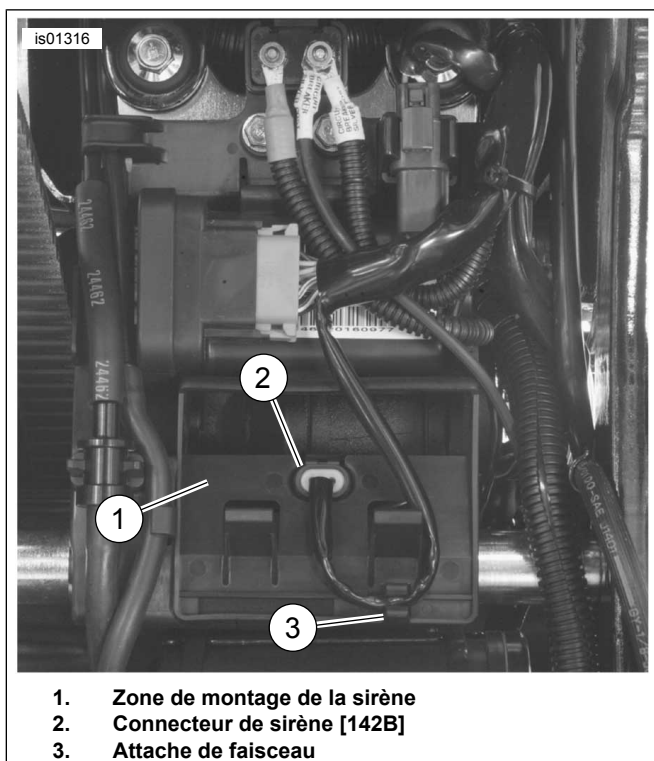

Figure 21. Connecteur de sirène (modèles Softail sauf FX-CW/C) (vue du garde-boue arrière avec la roue arrière retirée)

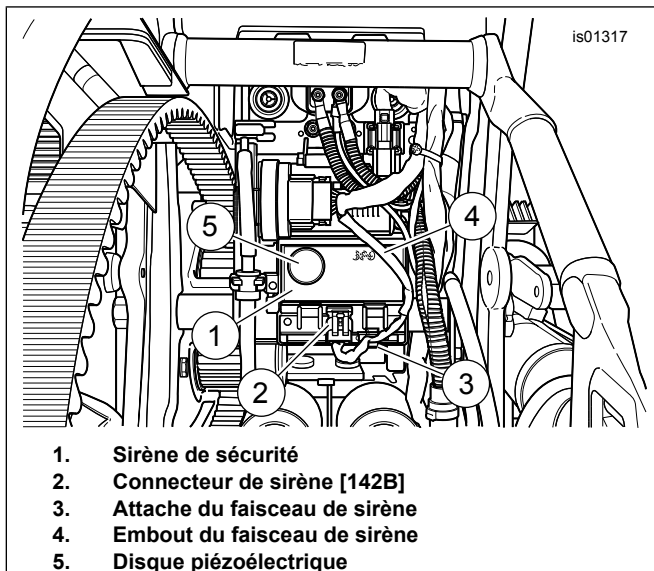

Figure 22. Montage de la sirène (modèles Softail sauf FX-CW/C)

MODÈLES 2008-2011 SOFTAIL ROCKER (FXCW/C)

REMARQUE

Noter l'emplacement des câbles et des pièces de l'aile avant de les retirer.

1. Retirer l'aile arrière du véhicule. Consultez les instructions du manuel d'entretien.
 - a. Déconnecter les moitiés du connecteur du harnais de câbles arrière [7].
 - b. Retirer les boulons et les rondelles de montage de l'aile inférieure.
 - c. Retirer les vis de montages et les rondelles de l'aile supérieure.
 - d. Enlevez le garde-boue.
2. Voir la Figure 23. Détacher le harnais (1) fixé sur le côté droit du couvercle du compartiment électrique (garde-boue déjà retirée dans la photo) à l'avant de la roue arrière. Retirer les deux vis à tête creuse hexagonale et rondelles qui retiennent le couvercle et retirer le couvercle du véhicule.
3. Retirer le connecteur de la sirène [142B] (3) du réceptacle (3) près de la partie supérieure du panneau électrique (2).
4. Insérer le connecteur de la sirène [142B] dans le réceptacle de la sirène jusqu'à ce que le connecteur se fixe adéquatement.
5. Voir la Figure 24. Orienter le boîtier de la sirène (1) avec le connecteur du harnais vers l'arrière et avec le disque sondeur (2) orienté vers l'extérieur. Fixer minutieusement le boîtier de la sirène dans la poche (3) du côté droit du panneau électrique.
6. Installer le couvercle du compartiment électrique. Installez les vis et les rondelles. Serrer.
Couple : 4,1–6,8 N·m (36–60 in-lbs) vis à tête hexagonale
7. Consultez les instructions du manuel d'entretien.
 - a. Mettez l'aile en place.
 - b. Installer le matériel d'installation de l'aile lâchement.
 - c. Serrer les éléments de fixation de l'aile, dans la séquence indiquée au serrage spécifié.
 - d. Connecter les moitiés du connecteur du harnais de câbles arrière [7].

REMARQUE

Vérifiez que le commutateur d'allumage est en position OFF avant de fixer le câble négatif de la batterie.

8. Appliquez une mince couche de lubrifiant à contacts électriques (no de pièce H-D 99861-02), de gelée de pétrole ou de matériel anticorrosion sur les bornes de la batterie. Consulter le manuel d'entretien et suivez les instructions afin d'attacher le câble négatif de la batterie.
9. Installez la selle. Consultez le manuel d'entretien.
 - a. Après son installation, tirez sur la selle pour vous assurer qu'elle est bien fixée.

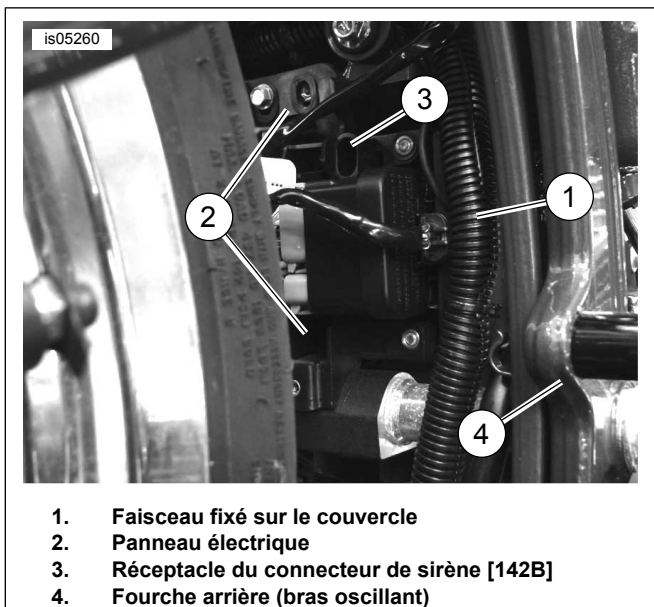

Figure 23. Panneau électrique (modèles FXCW/C)

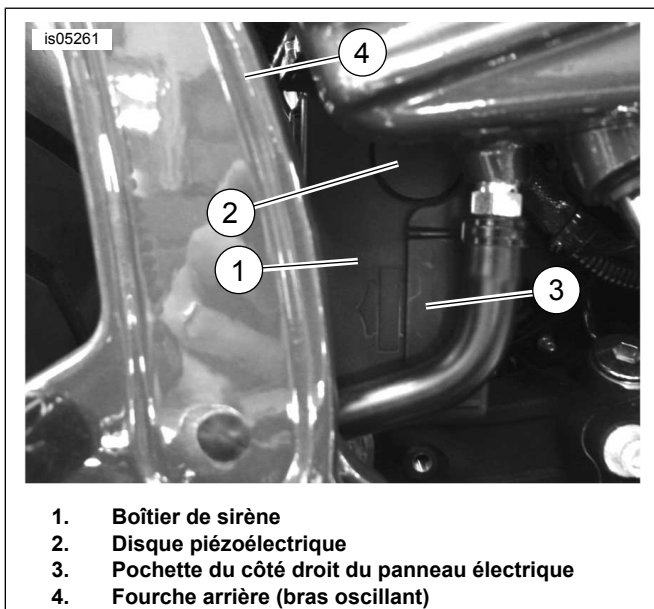

Figure 24. Installation de la sirène (modèles FXCW/C)

MODÈLES SOFTAIL 2018 ET ULTÉRIEURS

1. Retirez le capot latéral droit. Consultez le manuel d'entretien.
2. Débranchez le câble négatif de la batterie. Consultez le manuel d'entretien.
3. Retirez la batterie. Consultez le manuel d'entretien.
4. Retirer le support de la batterie. Consultez le manuel d'entretien.
5. Placez le BCM hors de portée. Consultez le manuel d'entretien.
6. Voir la Figure 25. Déconnecter le connecteur de la sirène de sécurité (5) du derrière du chariot BCM (2).

7. Connecter les connecteurs (4).
8. Installer la sirène de sécurité dans le coté avant du chariot BCM (7).
 - a. Vérifier que le disque sondeur (1) fait face au derrière du véhicule.
 - b. Placer la sirène de sécurité dans le chariot BCM et presser en place les onglets de verrouillage (6).
9. Installer le BCM. Consultez le manuel d'entretien.
10. Installer le support de batterie. Consultez le manuel d'entretien.
11. Installez la batterie. Consultez le manuel d'entretien.
12. Branchez le câble négatif de la batterie. Consultez le manuel d'entretien.
13. Installez le capot latéral droit. Consultez le manuel d'entretien.

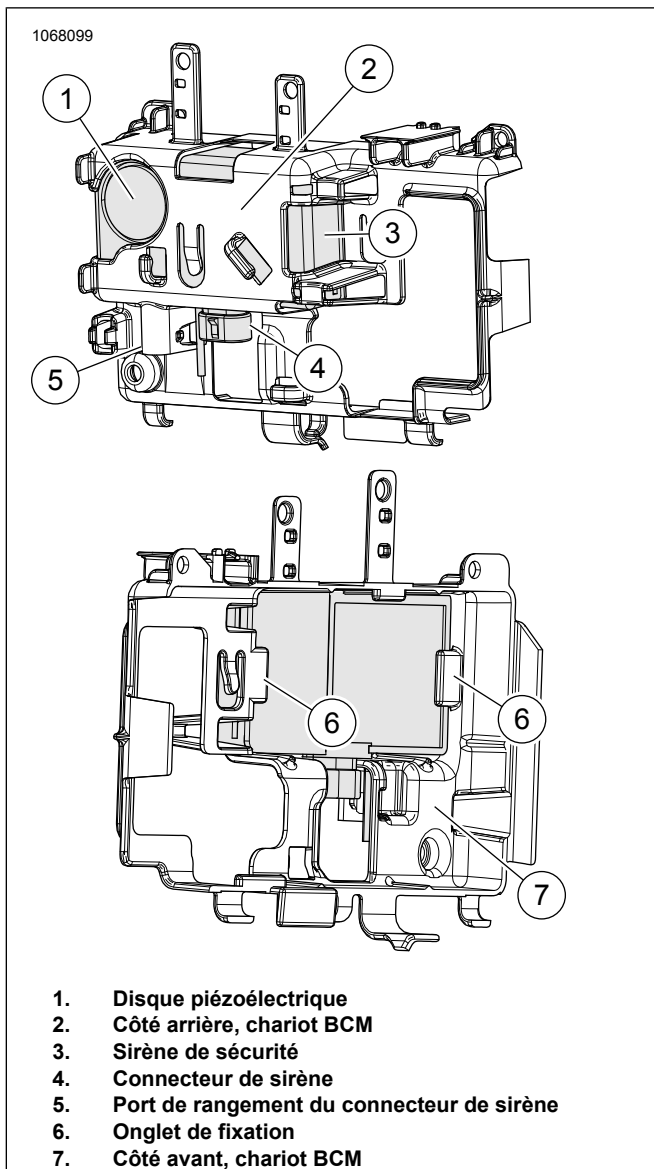

Figure 25. Softail 2018 et ultérieurs

MODÈLES DYNA 2004 ET ULTÉRIEURS

1. Voir la Figure 26. Retirer le couvercle du chariot électrique (1).
2. Retirer la vis et la rondelle du chariot électrique avant (2).
3. Retirer les deux vis et rondelles supérieures du chariot électrique supérieur (7).

REMARQUE

Au moment d'éloigner le chariot électrique du véhicule, veiller à ce que les connexions ne soient pas déplacées. N'éloigner le chariot que suffisamment pour permettre l'installation de la sirène.

4. Récupérer la sirène (5) dans l'ensemble. Incliner la partie supérieure du chariot électrique (3) légèrement à l'écart du véhicule. Tourner la sirène de façon à ce que le disque sondeur (6) soit orienté vers le haut et que le réceptacle du câble soit orienté vers le véhicule comme illustré.

5. Enlever la laisse du harnais de la sirène de derrière le chariot électrique et retirer le capuchon noir à poussière du connecteur de la sirène de sécurité (142B).
6. Insérer le connecteur de la sirène [142B] dans le réceptacle de la sirène jusqu'à ce que le connecteur se fixe adéquatement. Insérer la sirène à l'arrière du chariot, sous le module de contrôle d'allumage (4).
7. Installer la vis et la rondelle du boîtier électrique avant (2) sans toutefois la serrer. Installer les vis et rondelles (7) du chariot électrique supérieur.
 - a. Serrer les vis supérieures.
Couple : 11,3 N·m (100 in-lbs) vis à tête hexagonale creuse
 - b. Serrer la vis avant.
Couple : 5,6 N·m (50 in-lbs) vis à tête hexagonale creuse
8. **REMARQUE**
Vérifiez que le commutateur d'allumage est en position «OFF» avant l'installation du fusible principal.

Installer le fusible principal. Consultez le manuel d'entretien.

9. Installer le couvercle du chariot électrique (1)

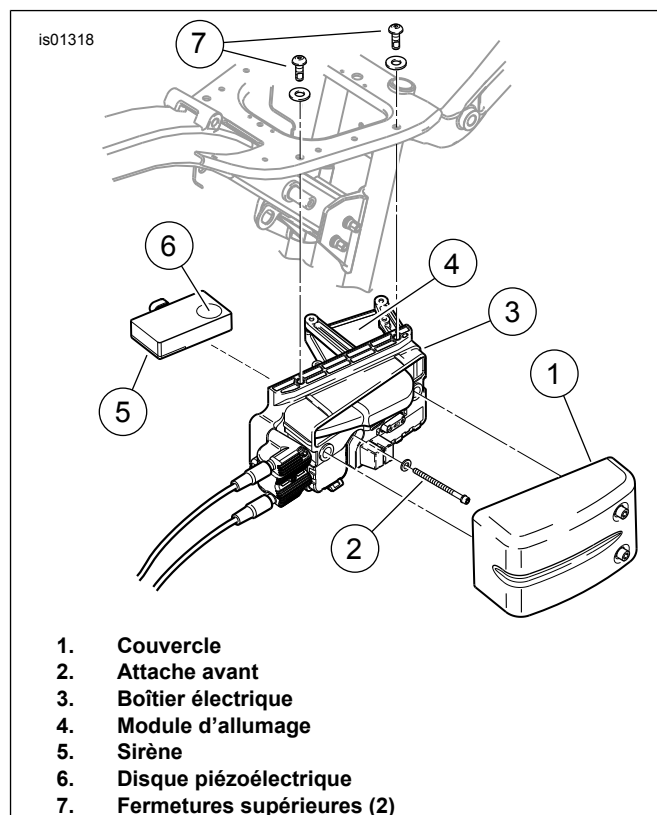

Figure 26. Dyna

MODÈLES PAN AMERICA SPORTSTER S 2021 ET ULTÉRIEURS

1. Retirer la selle. Consultez le manuel d'entretien.

2. Retirer le fusible principal. Consultez le manuel d'entretien.
3. Retirer l'ensemble base de la selle. Consultez le manuel d'entretien.
4. Voir la Figure 27. Retirer le boîtier sous la selle (1). Consultez le manuel d'entretien.
5. Retirer BCM (MCC) du boîtier sous la selle (1). Consultez le manuel d'entretien.
6. Consultez Figure 28 ou Figure 29 . Installez la sirène de sécurité (6) sur le boîtier sous la selle (1).
 - a. Installez BCM (MCC) sur le boîtier sous la selle. Consultez le manuel d'entretien.
 - b. Installez le boîtier sous la selle (1). Consultez le manuel d'entretien.
7. Voir la Figure 27. Retirer le connecteur de la sirène de sécurité d'origine (2) du point de fixation du boîtier sous la selle (1).
8. Consultez Figure 28 ou Figure 29 . Connecter le harnais de cavalier (3) à :
 - a. Connecteur de sirène de sécurité d'origine (5).
 - b. Connecteur de sirène de sécurité (2).
9. Fixer le connecteur du faisceau de connexion volante avec serre-câbles (4).
 - a. Fixer le connecteur du faisceau de connexion volante au faisceau principal d'origine.
10. Installer l'ensemble de base de la selle. Consultez le manuel d'entretien.
11. Installer le fusible principal. Consultez le manuel d'entretien.
12. Installez la selle. Consultez le manuel d'entretien.
 - a. Après son installation, tirez sur la selle pour vous assurer qu'elle est bien fixée.

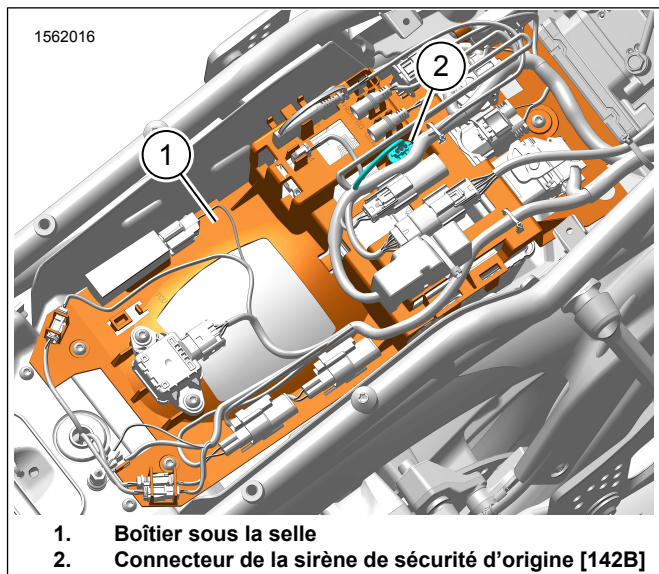

Figure 27. Connecteur d'origine (Pan America illustré)

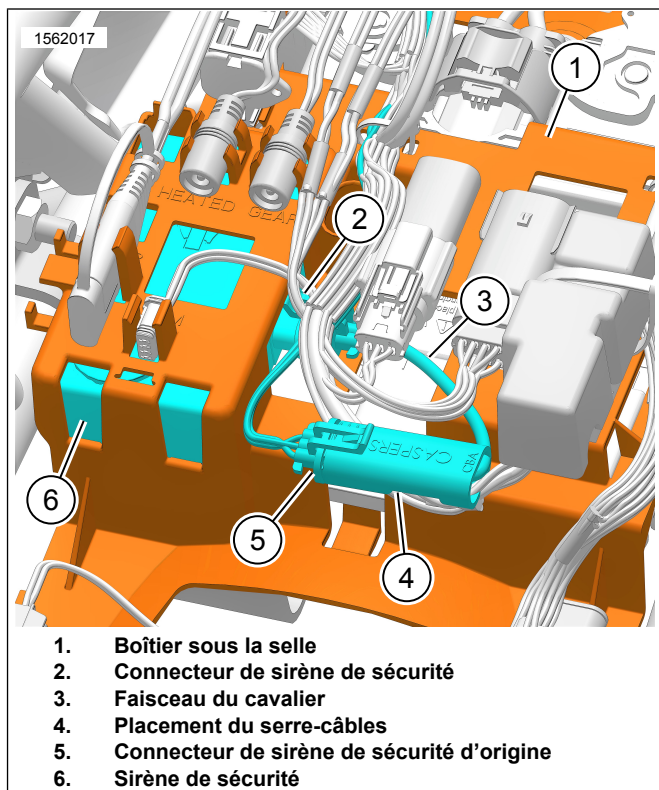

Figure 28. Pan America (RA1250/S/SE)

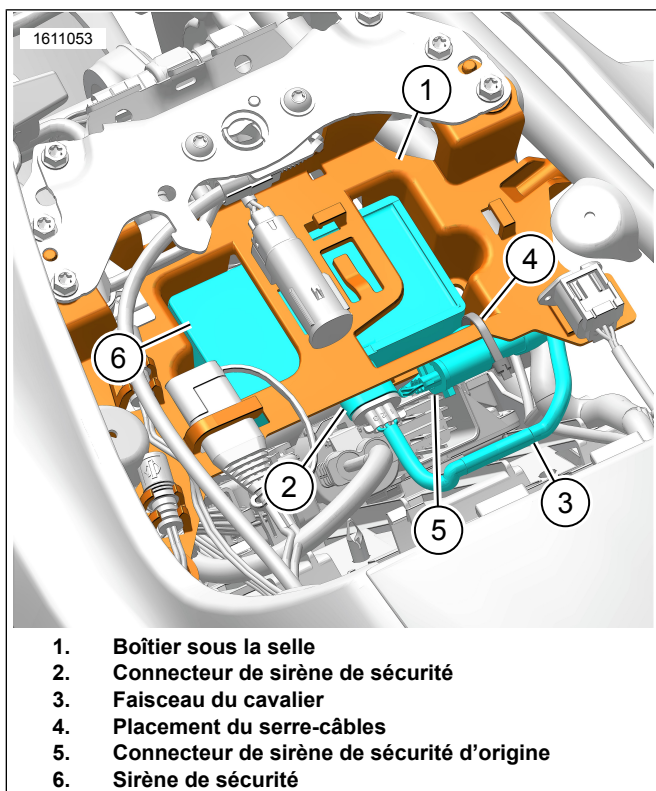

Figure 29. Sportster S (RH1250S)

MODÈLES NIGHTSTER 2022 ET ULTÉRIEURS

1. Retirer le fusible principal. Consultez le manuel d'entretien.
2. Siège ouvert.
 - a. Insérer la clé dans la serrure de la selle.
 - b. Tourner la clé pour débloquer le verrou.
 - c. Soulever la selle.
3. Retirer la console supérieure. Consultez le manuel d'entretien.
4. Retirer le cache supérieur. Consultez le manuel d'entretien.
5. Retirer le couvercle de la boîte à air. Consultez le manuel d'entretien.
6. Voir la Figure 30. Installer la sirène de sécurité (1) dans le BCM (MCC) boîtier.
7. Retirer le connecteur de la sirène de sécurité d'origine (3) du point de fixation (4).
8. Connecter le faisceau de connexion (2) dans le :
 - a. Connecteur de sirène de sécurité d'origine (3).
 - b. Connecteur de sirène de sécurité (1).

9. Fixer les connecteurs et les faisceaux de connexion avec les sangles de câble.
10. Installer le couvercle de boîte à air. Consultez le manuel d'entretien.
11. Installer le cache supérieur. Consultez le manuel d'entretien.
12. Installer la console supérieure. Consultez le manuel d'entretien.
13. Fermer la selle. Consultez le manuel d'entretien.
 - a. Après l'avoir fermé, relever le siège pour vérifier qu'il est sécurisé.
14. Installer le fusible principal. Consultez le manuel d'entretien.

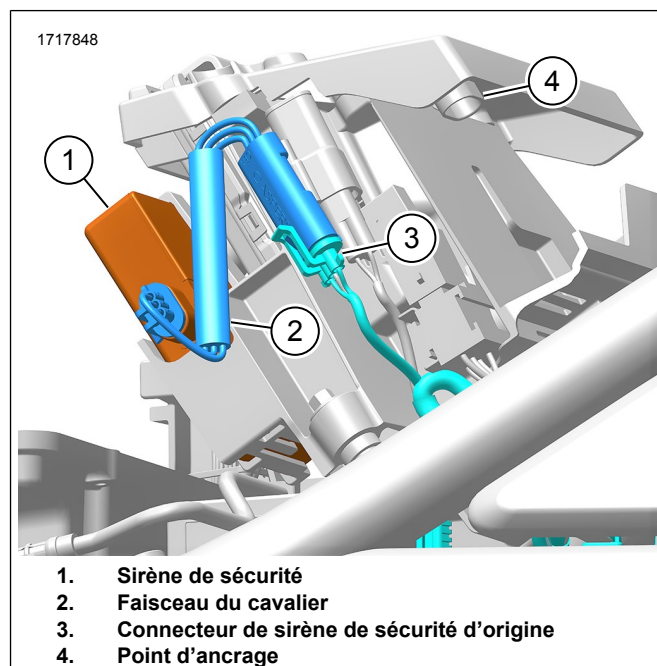

Figure 30. Nightster (RH975/S)

TOUS LES MODÈLES

REMARQUE

Il est possible que la sirène ne fonctionne pas adéquatement lorsqu'elle vient d'être installée. Les batteries rechargeables à l'hydruure de nickel (NiMH) se déchargent assez rapidement lorsqu'elles sont entreposées. Elles perdront jusqu'à 1%-2% de leur charge par jour, et après quelques mois d'entreposage à la température de la pièce, elles seront majoritairement déchargées. Si elles sont entreposées pendant des périodes beaucoup plus longues sans être chargées, il est possible que plusieurs cycles de recharge soient nécessaires pour qu'elles regagnent leur pleine capacité.

Pour recharger une batterie à NiMH, opérer le véhicule pendant au minimum quatre heures.

DIAGNOSTICS DE LA SIRÈNE

REMARQUE

Certains modèles ne prennent pas en charge le mode silencieux. Se référer au manuel du propriétaire pour vérifier le support.

- Si vous activez la sirène alors que sa batterie est déchargée, déconnectée, a subi un court-circuit ou est en charge depuis plus de 24 heures, la sirène émettra trois tonalités au lieu de deux.
- Si le système de chargement produit moins de 12,5 volts, il est possible que la batterie de la sirène interne ne se charge pas.
- Si la sirène n'émet pas deux ou trois sons sur une commande d'activité valide du système de sécurité, celle-ci est en mode silencieux, n'est pas connectée ou ne fonctionne pas ou encore le câble de la sirène a été ouvert ou a subi un court-circuit pendant que la sirène était désactivée.
- Si la sirène est en mode autonome ou est alimentée par sa batterie interne de 9 volts, les clignotants pourraient clignoter alternativement ou non. Si le système de sécurité déclenche la sirène, les clignotants clignoteront alternativement. Si la sirène est activée en mode autonome et qu'un événement de sécurité se produit, la sirène déclenchera l'alarme pendant 20 à 30 secondes, puis s'éteindra pendant 5 à 10 secondes. Ce cycle d'alarme se répétera dix fois si la sirène est en mode autonome.

REPLACEMENT DE LA BATTERIE DE LA SIRÈNE INTELLIGENTE

La batterie interne de la sirène de 9 volts est rechargeable et n'a pas besoin d'être remplacée sur une base régulière. En conditions normales, la durée de vie de la batterie est de trois à six ans.

REMARQUE

Lorsque la batterie doit être remplacée, seule une **batterie à l'hydrure de nickel (NiMH) de 9 volts** doit être utilisée dans la sirène. Ces batteries sont vendues dans de nombreux détaillants locaux.

Pour remplacer la batterie :

1. Voir **Débrancher l'alimentation** dans le manuel d'entretien et suivre les instructions pour prévenir le module de sécurité d'activer la sirène.
2. Retirer le boîtier de la sirène du véhicule. Se reporter aux procédures d'installation de la sirène pour le modèle concerné dans cette feuille de directives.
3. Ouvrir le couvercle de la batterie en insérant un tourne-vis plat dans l'une des fente sur le côté du boîtier de la sirène. Appuyer jusqu'à ce qu'un coin du couvercle se soulève légèrement.
4. Insérer le tournevis dans la prochaine fente et presser jusqu'à ce que le couvercle sorte. Retirer le couvercle et le joint.
5. Détacher délicatement le connecteur à boutons-pression de la batterie. Conserver la graisse qui recouvre les bornes.
6. Graisser les bornes de la **nouvelle** batterie à NiMH de neuf volts et le connecteur à boutons-pression complètement avec la graisse de l'ancienne connexion.

REMARQUE

S'il ne reste pas suffisamment de lubrifiant pour couvrir les terminaux complètement, le lubrifiant de contacts électriques (H-D Pièce No. 99861-02) est compatible.

7. Presser les connecteurs dans la nouvelle batterie et installer la batterie dans le boîtier de la sirène.
8. Placer le boîtier de la sirène sur une surface de travail avec l'ouverture de la batterie vers le haut. Placer le joint et le couvercle de la batterie sur le boîtier de la sirène avec les coins arrondis vers l'extérieur.
9. Appuyer sur le couvercle dans le boîtier de la sirène avec un tourne-vis jusqu'à ce qu'ils s'insèrent dans les fentes du boîtier.
10. Installer le boîtier de la sirène sur le véhicule.
11. Jeter l'ancienne batterie à NiMH conformément aux règlements locaux.