



INSTRUCCIONES

94100523

2024-05-23



KIT SCREAMIN' EAGLE MILWAUKEE-EIGHT STAGE 2

INFORMACIÓN GENERAL

Tabla 1. Información general

Kits	Herramientas sugeridas	Nivel de habilidad ⁽¹⁾
92500132, 92500133	Gafas de seguridad, llave dinamométrica	
<i>(1) Es necesario apretar al valor del par de apriete u otras herramientas moderadas y técnicas</i>		

CONTENIDOS DEL KIT

Consulte Figura 1 y Figura 2.



Figura 1. Contenido del kit: Kit Screamin' Eagle Milwaukee-Eight Stage 2

Tabla 2. Contenido del kit: Kit Screamin' Eagle Milwaukee-Eight Stage 2

Verifique que todos los contenidos estén presentes en el equipo antes de instalar o quitar elementos del vehículo.					
<input checked="" type="checkbox"/>	Ar-tículo	Canti-dad	Descripción	N.º de pieza	Notas
<input type="checkbox"/>	1	2	Bieleta, ajustable, escape	17900060	
<input type="checkbox"/>		2	Bieleta, ajustable, admisión	17900059	
<input type="checkbox"/>	2	4	Cubierta de la bieleta, inferior, negra	25700408	
<input type="checkbox"/>		4	Cubierta de la bieleta, inferior, cromada	17938-83	
<input type="checkbox"/>	3	4	Fijador, cubierta del resorte de la bieleta, negro	25700645	
<input type="checkbox"/>		4	Fijador, cubierta del resorte de la bieleta, cromado	25700642	
<input type="checkbox"/>	4	4	O-ring, cubierta de la bieleta, superior	11293	
<input type="checkbox"/>	5	4	O-ring, cubierta de la bieleta, inferior	11145A	
<input type="checkbox"/>	6	4	O-ring, cubierta de la bieleta, medio	11132A	
<input type="checkbox"/>	7	4	Collarín para tubos de la bieleta, negro	17900076	
<input type="checkbox"/>		4	Collarín para tubos de la bieleta, cromado	17945-36B	
<input type="checkbox"/>	8	4	Arandela	6762D	
<input type="checkbox"/>	9	1	Kit de taqués	18572-13	
Artículos mencionados en el texto, pero no incluidos en el kit					
<input checked="" type="checkbox"/>	A	4	Cubierta superior de la varilla de empuje		
<input checked="" type="checkbox"/>	B	4	Resorte de cubierta (2)		

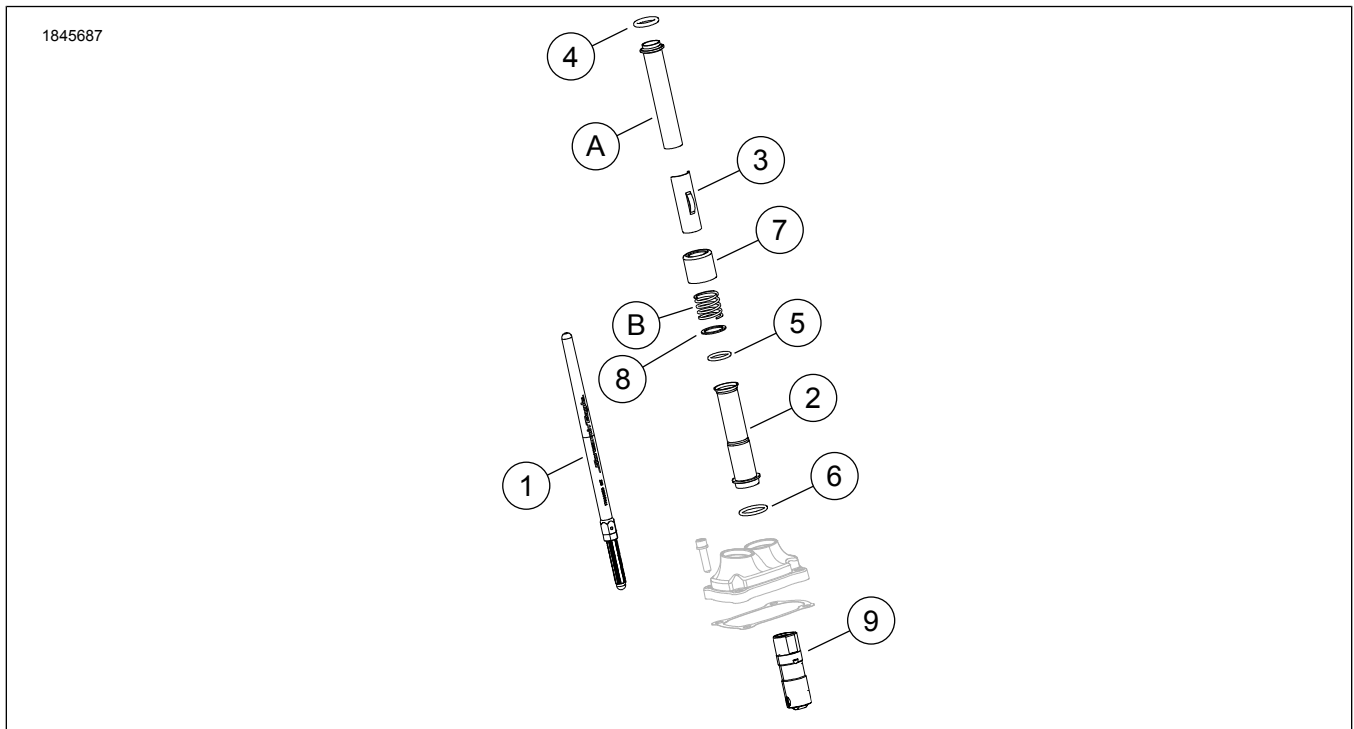

Figura 2. Contenido del kit: Kit Screamin' Eagle Milwaukee-Eight Stage 2

Tabla 3. Contenido del kit: Kit Screamin' Eagle Milwaukee-Eight Stage 2

Verifique que todos los contenidos estén presentes en el equipo antes de instalar o quitar elementos del vehículo.					
<input checked="" type="checkbox"/>	Artículo	Cantidad	Descripción	N.º de pieza	Notas
<input type="checkbox"/>	1	1	Junta, cubierta de levas	25700370	
<input type="checkbox"/>	2	1	Kit de retención de la rueda dentada de la propulsión del árbol de levas	25566-06	
<input type="checkbox"/>	3	1	Árbol de levas, SE8-511	25400476	
<input type="checkbox"/>	4	1	Cojinete, aguja (1) (debe comprarse por separado, si es necesario),	9298B	

GENERALIDADES

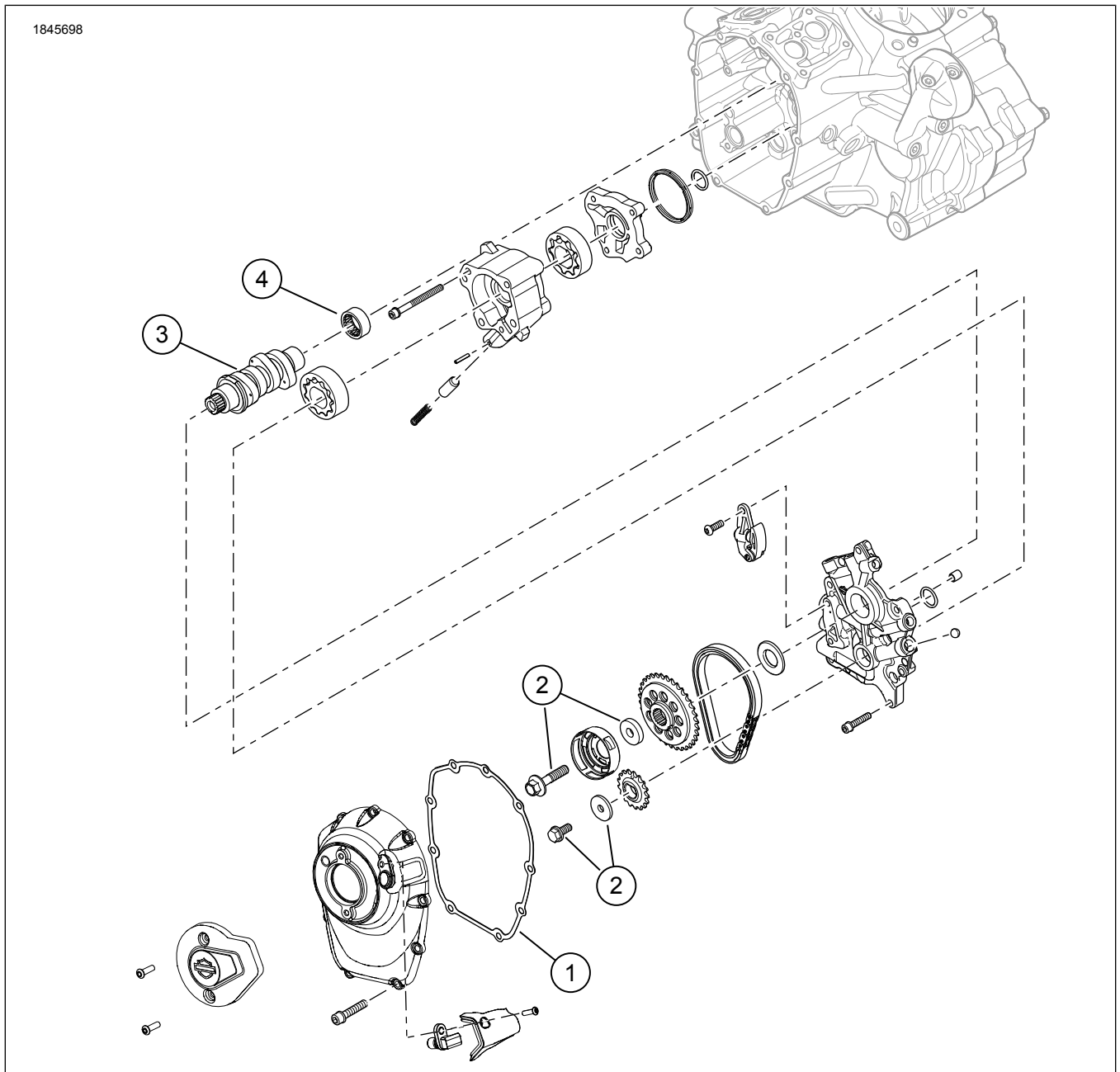
Modelos

Para obtener información sobre la compatibilidad de los modelos, vea el catálogo de venta al detalle de Piezas y accesorios (Piezas y accesorios) (piezas y accesorios) o la sección Piezas y accesorios en www.harley-davidson.com.

Compruebe que se esté usando la versión más actual de la hoja de instrucciones. Está disponible en: h-d.com/isheets

Contacte con el Centro de soporte para clientes de Harley-Davidson al 1-800-258-2464 (solamente EE. UU.) o al 1-414-343-4056.

Requisitos de instalación

⚠ ¡ADVERTENCIA

La seguridad del motociclista y del pasajero dependen de la instalación correcta de este kit. Use los procedimientos correspondiente del Manual de servicio. Si el procedimiento no está dentro de sus capacidades o si no tiene las herramientas correctas, pida a un concesionario Harley-Davidson que realice la instalación. La instalación incorrecta de este kit podría resultar en lesiones graves o la muerte. (00333b)

NOTA

Esta hoja de instrucciones hace referencia a la información del Manual de servicio. Para esta instalación, se requiere un Manual de servicio para la motocicleta de este modelo del año y modelo y está disponible en:

- Un concesionario Harley-Davidson.
- El Portal de información de H-D Service, un acceso por suscripción disponible para la mayoría de los modelos de 2001 y posteriores. Para obtener más información, consulte Preguntas frecuentes sobre suscripciones.

Estos artículos se encuentran disponibles en un concesionario de Harley-Davidson.

- Compra por separado del kit del depurador de aire de flujo alto Screamin Eagle.
- Se recomienda la compra por separado del Kit de espaciadores de levas (Pieza n.º 25928-06). Este kit contiene cinco espaciadores diferentes para lograr la alineación adecuada de la rueda dentada.

Vea el catálogo Genuine Motor Parts and Accessories o el catálogo Screaming Eagle Pro de Harley-Davidson para conocer los kits disponibles.

Consulte las secciones correspondientes del manual de reparaciones para ver las herramientas especiales requeridas para instalar este kit.

La correcta instalación de este kit también requiere recalibración de ECM, consulte un concesionario Harley-Davidson.

PREPARACIÓN

NOTA

Consulte el manual del propietario y desactive el sistema de seguridad.

1. Elevar el vehículo. Vea el manual de servicio.

2. Quite el fusible principal. Vea el manual de servicio.
3. Retire el conjunto del depurador de aire. Vea el manual de servicio.
4. Extraiga el sistema de escape. Vea el manual de servicio.

EXTRACCIÓN

1. Elimine las varillas de empuje estándar usando un cortador de perno.
2. Extraiga la cubierta del árbol de leva.
3. Elimine las bujías del cilindro delantero y trasero del lado izquierdo del vehículo.
4. Con el vehículo en un elevador, levante la rueda trasera del suelo.
5. Con el vehículo en engranaje de 5ª, gire la rueda trasera para girar el motor y alinear las marcas de sincronización del cigüeñal/árbol de levas.
6. Use la herramienta especial para bloquear el árbol de levas y el cigüeñal. Vea el manual de servicio.
Herramienta especial : HERRAMIENTA PARA BLOQUEO DE RUEDAS DENTADAS DE CIGÜEÑAL/ÁRBOL DE LEVAS (HD-47941)
7. Extraiga los componentes de leva, los taqués y el árbol de levas. Vea el manual de servicio.
8. Extraiga e inspeccione la bomba de aceite. Vea el manual de servicio.

INSTALACIÓN

1. Figura 2 Instale la bomba de aceite. Vea el manual de servicio.
2. Inspeccione los componentes del árbol de levas y reemplácelos de ser necesario. Vea el manual de servicio.
3. Instale los componentes del árbol de levas, los taqués y las levas. Vea el manual de servicio.
4. Verifique que las marcas de sincronización del árbol de levas hasta el cigüeñal estén alineadas correctamente.
5. Con la transmisión de engranajes use la rueda trasera para girar el motor hasta que los dos levantaválvulas del cilindro frontal estén en su punto más bajo.
6. Figura 3 Afloje la tuerca de seguridad en todas las varillas de empuje y ajústelas en su longitud más corta.
7. Figura 4 Instale las varillas de empuje de admisión en las cubiertas de la varilla de empuje. Reemplace los O-rings, cubierta inferior de la varilla de empuje y fijador de la tapa del resorte con los nuevos componentes suministrados en el kit. Asegúrese de que el extremo del tensor de la varilla de empuje esté desplegado.

8. Inserte la varilla de empuje (dentro del tubo de la varilla de empuje) en el orificio del tubo de la varilla de empuje (orificio más cercano al cilindro) y luego deslice el extremo ajustador de la varilla de empuje en el bloque del levantaválvulas.
9. Ajuste las varillas de empuje.
 - a. Ajuste la longitud de la varilla de empuje a cero holgura manualmente.
 - b. Con el tornillo de ajuste de la varilla de empuje sostenido para que no gire con una llave de 5/16 pulg., gire lentamente el tubo de la varilla con una llave de 1/2 pulg., 2-1/2 giros completos hacia la derecha (alargando la varilla de empuje) visto desde la parte inferior. (Hay un punto en las superficies planas del tubo de la varilla de empuje que pueden usarse como referencia).
 - c. Sostenga el tornillo de ajuste y apriete la contratuerca con una llave de 1/2 pulg. de extremo abierto contra el tubo la varilla de empuje. Si la varilla de empuje se gira con una tuerca de seguridad, use tres llaves de extremo abierto, una para sujetar el tubo de la varilla de empuje, una para sujetar el tornillo de ajuste y otra para girar la tuerca de fijación.
 - d. Repita del paso 5 al paso 9c para la bieleta del escape.

NOTA

Espere diez minutos antes de girar el motor después de ajustar la varilla de empuje del cilindro trasero o frontal. Esta espera permite que los levantaválvulas se purgue y evita doblar las varillas de empuje o válvulas. Las varillas de empuje deben girar libremente y las válvulas deben estar en sus asientos (cerrados) antes de encender el motor.

- e. Espere diez minutos. Con la transmisión de engranajes use la rueda trasera para girar el motor hasta que los dos levantaválvulas del cilindro trasero estén en su punto más bajo.
 - f. Repita del paso 5 al paso 9d para el cilindro trasero.
 - g. Instale los retenedores de la tapa del resorte de la varilla de empuje que están en las cubiertas de la varilla de empuje.
 - h. Instale las bujías y regrese la transmisión a punto muerto.
10. Instale la cubierta del árbol de levas. Vea el manual de servicio.
 11. Instale el sistema de escape. Vea el manual de servicio.
 12. Instale el conjunto del depurador de aire. Consulte la hoja de instrucciones incluida con el kit de filtro de aire de alto flujo Screamin' Eagle adquirido por separado.



Figura 3. Varilla ajustable



Figura 4. Varilla de empuje instalada en la tapa de la varilla de empuje

Finalización

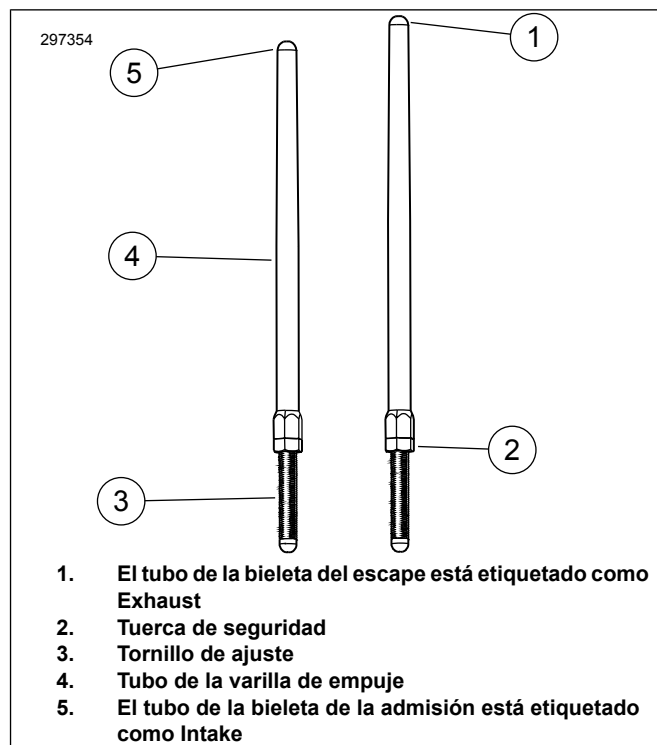
AVISO

Debe calibrar el ECM al instalar este kit. Si no se calibra correctamente el ECM, esto podría ocasionar daños graves al motor. (00399b)

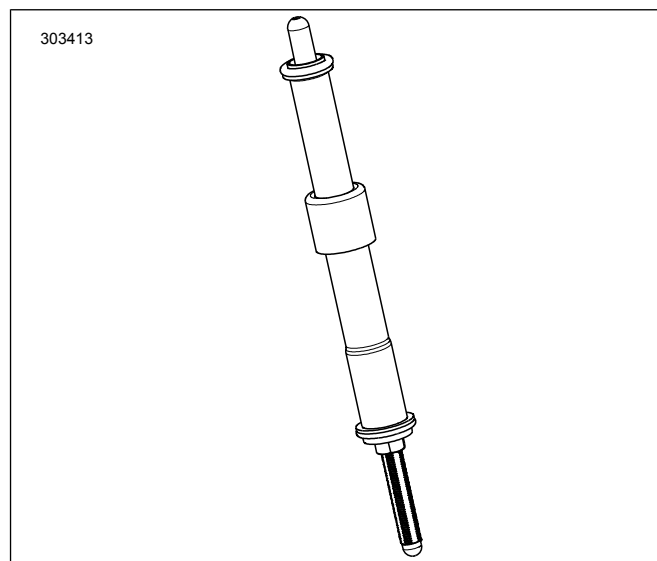
1. Verifique que el vehículo esté en punto muerto.
2. Haga funcionar el motor. Repita varias veces para verificar su operación adecuada.

3. Recalibre el Módulo de control electrónico (ECM) con una calibración correcta para su configuración. Consulte un concesionario para obtener mayores detalles.
4. Haga funcionar el motor. Repita varias veces para verificar su operación adecuada.
5. **Consulte las REGLAS DE CONDUCCIÓN DURANTE EL ASENTAMIENTO en el Manual del propietario para ver las instrucciones de asentamiento del vehículo.**