



ANWEISUNGEN

94100408

2024-07-02



GESCHMIEDETES TOURING RAD 18" HINTERRAD

ALLGEMEINE INFORMATIONEN

Tabelle 1. Allgemeine Informationen

Sätze	Empfohlene Werkzeuge	Fähigkeitsniveau ⁽¹⁾
40900932, 40900933, 40900942	Schutzbrille	

(1) Nur einfache Werkzeuge und Techniken erforderlich

INHALT DES SATZES



Abbildung 1. Inhalt des Satzes: Geschmiedete Hinterräder

Tabelle 2. Inhalt des Satzes: Geschmiedeter Hinterradsatz

Vor dem Installieren oder Entfernen von Fahrzeugteilen überprüfen, ob alle Komponenten im Bausatz vorhanden sind.					
<input checked="" type="checkbox"/>	Teil	Menge	Beschreibung	Teile-Nr.	Anmerkungen
<input type="checkbox"/>	1	1	Rad	Nicht einzeln erhältlich	
Im Text erwähnte, jedoch nicht im Satz enthaltene Teile.					
<input checked="" type="checkbox"/>	A	2	Originalausstattung (Original)-Lager, normal, siehe Tabelle 3 und Tabelle 4		
<input checked="" type="checkbox"/>	B	1	Original-Lager, ABS***, Siehe Tabelle 3.		
<input checked="" type="checkbox"/>	C	1	Original-Achshülse, siehe Tabelle 3 und Tabelle 4		
<input checked="" type="checkbox"/>	D	1	Original-Achshülse, siehe Tabelle 3 und Tabelle 4		
<input checked="" type="checkbox"/>	H	1	Original-Ventilschaft, siehe Tabelle 3 und Tabelle 4		

Tabelle 3. 25-mm-Lager Radeinbausatz, HINTEN (41456-08C)

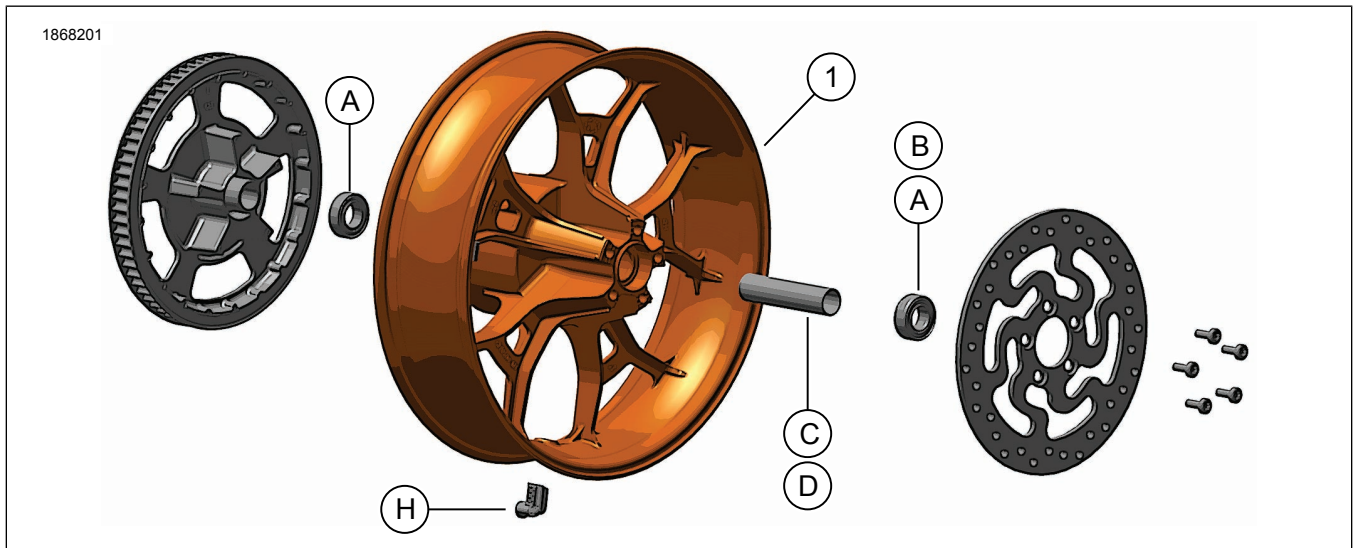
25-mm-Lager, Radeinbausatz, HINTEN, ohne ABS (41456-08C)		Teil (Benutzte Menge und Beschreibung)								
Einstellung		Reifengröße	A	C	D	E	F	H	I	J
FLT ohne ABS ab 2009		16 x 5,0 Zoll	2	1	0	0	0	*	*	*
FLT ohne ABS ab 2009		18 x 5,0 Zoll	2	1	0	0	0	*	*	*

Tabelle 3. 25-mm-Lager Radeinbausatz, HINTEN (41456-08C)

25-mm-Lager, Radeinbausatz, HINTEN, ohne ABS (41456-08C)		Teil (Benutzte Menge und Beschreibung)							
Einstellung	Reifengröße	A	C	D	E	F	H	I	J
VRSCD ohne ABS 2008	18 x 5,5 Zoll	2	0	0	1	**	*	*	0
FXCW und FXCWC ohne ABS ab 2008	18 x 8,0 Zoll	2	0	1	0	0	*	*	0
VRSCAW, VRSCDX und VRSCF ohne ABS 2008–2017	18 x 8,0 Zoll	2	0	0	1	**	*	*	0
Einbausätze sind für zahlreiche verschiedene Radausführungen und Passungen geeignet. Wenden Sie sich an einen Harley-Davidson-Händler, um zu überprüfen, ob Rad und Einbausätze für das vorgesehene Motorrad geeignet und zugelassen sind. ANMERKUNGEN: * Siehe HINWEIS vor den Ventileinbausritten unter EINBAU, um zu ermitteln, welcher Ventilschaft für den vorliegenden Satz benutzt werden soll. Den (die) anderen Ventilschaft (Ventilschäfte) entsorgen. ** Siehe EINBAU, um zu bestimmen, ob die Scheibe erforderlich ist. *** Lagerscheibe wird unter dem Primärlager eingebaut.		A	Lager, normal (2)						9276B
		C	Achshülse						41349-07
		D	Achshülse						41358-08
		E	Achshülse						43704-08
		F	Lagerscheibe***						41447-08
		H	Ventilschaft, kurz						43157-83A
		I	Ventilschaft, lang						43206-01
	J	Ventilschaft zum Durchziehen						40999-87	

Tabelle 4. 25-mm-Lager ABS-Radeinbausatz, HINTEN (41453-08C)

25-mm-Lager ABS-Radeinbausatz, HINTEN (41453-08C)		Teil (Benutzte Menge und Beschreibung)									
Einstellung	Reifengröße	A	B	C	D	E	F	G	H	I	J
2008 FLT-Modelle mit ABS	16 x 3,0 in	1	1	0	1	0	0	1	*	*	0
FLT-Modelle ab 2009 mit ABS	16 x 5,0 Zoll	1	1	1	0	0	0	0	*	*	*
FLT-Modelle ab 2009 mit ABS	18 x 5,0 Zoll	1	1	1	0	0	0	0	*	*	*
2008 VRSCDa-Modelle mit ABS	18 x 5,5 Zoll	1	1	0	0	1	**	0	*	*	0
VRSCAWa, VRSCDXa, VRSCXa und VRSCFa 2008–2017 mit ABS	18 x 8,0 Zoll	1	1	0	0	1	**	0	*	*	0
Einbausätze sind für zahlreiche verschiedene Radausführungen und Passungen geeignet. Wenden Sie sich an einen Harley-Davidson-Händler, um zu überprüfen, ob Rad und Einbausätze für das vorgesehene Motorrad geeignet und zugelassen sind. ANMERKUNGEN: * Siehe HINWEIS vor den Ventileinbausritten unter EINBAU, um zu ermitteln, welcher Ventilschaft für den vorliegenden Satz benutzt werden soll. Den (die) anderen Ventilschaft (Ventilschäfte) entsorgen. ** Primärlager. Lager muss mit der roten Seite in Richtung Rad eingebaut werden. *** Lagerscheibe wird unter dem Primärlager eingebaut.		A	Lager, normal								9276B
		B	Lager, ABS**								9252A
		C	Achshülse								41349-07
		D	Achshülse								41900-08
		E	Achshülse								43704-08
		F	Lagerscheibe***								41447-08
		G	Lagerscheibe***								43904-08
		H	Ventilschaft, kurz								43157-83A
		I	Ventilschaft, lang								43206-01
		J	Ventilschaft zum Durchziehen								40999-87

ALLGEMEINES

Modelle

Informationen zur Modellausstattung finden Sie im Teile und Zubehör (P&A) Einzelhandelskatalog oder im Abschnitt Teile und Zubehör von www.harley-davidson.com.

Achten Sie darauf, immer die neueste Version der Einbauanleitung zu verwenden. Diese finden Sie unter: h-d.com/isheets

Wenden Sie sich an das Harley-Davidson Customer Support Center unter 1-800-258-2464 (nur USA) oder 1-414-343-4056.

Einbauanforderungen

⚠ WARNUNG

Die Sicherheit von Fahrer und Sozius hängt vom korrekten Einbau dieses Satzes ab. Die entsprechenden Verfahren im Werkstatthandbuch befolgen. Falls es nicht möglich ist, dieses Verfahren selbst durchzuführen, bzw. nicht die richtigen Werkzeuge vorhanden sind, muss der Einbau von einem Harley-Davidson Händler durchgeführt werden. Unsachgemäßer Einbau dieses Satzes kann zu schweren oder tödlichen Verletzungen führen. (00333b)

HINWEIS

Diese Einbauanleitung bezieht sich auf Informationen aus dem Werkstatthandbuch. Für diesen Einbau ist ein

Werkstatthandbuch für das jeweilige Modelljahr und Motorradmodell erforderlich und ist erhältlich bei:

- Einem Harley-Davidson-Händler.
- H-D Service-Informationsportal, ein abonnementbasierter Zugang, der für die meisten Modelle ab 2001 verfügbar ist. Weitere Informationen finden Sie unter Häufig gestellte Fragen zu Abonnements.

⚠ WARNUNG

Nur Räder und Einbausätze einbauen, die für Ihr Motorradmodell zugelassen sind. Kontaktieren Sie einen Harley-Davidson Händler, um die Passung zu überprüfen. Nicht zusammenpassende Räder und Einbausätze oder der Einbau von Rädern, die für das Motorradmodell nicht zugelassen sind, können zum Kontrollverlust und damit zu Unfällen mit schweren oder tödlichen Verletzungen führen. (00610c)

Für den korrekten Einbau dieses Satzes müssen die folgenden Teile – erhältlich bei einem Harley-Davidson Händler – separat gekauft werden:

- Rad-Einbausatz: Siehe Tabelle 3 und Tabelle 4
- Brems Scheibenschrauben: Siehe Tabelle 5.
- Ab-/Aufzieher für Radlager (94134-09)
- 90° Reifendruck-Überwachungssystem (TPMS)-Sensor.

- Nur Modelle für Japan (Teile-Nr. 42300143)
- ALLE Modelle außer Japan (Teile-Nr. 42300142)
- **Reifen:** (43200045)

Die folgenden Harley-Davidson Genuine Motor Accessories werden für die sachgerechte Wartung und Reinigung empfohlen:

- CHROME CLEAN & SHINE (93600031) (US) / (93600082) (International)
- GLAZE™ POLY-VERSIEGELUNGSMITTEL (93600026) (US) / (93600079) (International)
- Harley® Rad- und Speichenbürste (43078-99)
- HARLEY WHEEL AND TIRE CLEANER (93600121) (US) / (93600076) (International)
- Harley® Preserve-Schutzmittel für blankes Aluminium (99845-07)

VORBEREITUNG

HINWEIS

- Vor Aus- oder Einbau des Rads muss der Hinterradbremssattel entfernt werden.
- Der Splint oder die Federklemme für die Achsmutter muss ausgetauscht werden. Sie können bei einem Händler käuflich erworben werden. Die korrekte Teilenummer für Ihr Fahrzeugmodell erfahren Sie bei Ihrem Händler.

HINWEIS

Die Bremsscheibenschrauben nicht wiederverwenden. Wenn diese Schrauben wiederverwendet werden, kann das einen Drehmomentverlust und damit Schäden an den Bremskomponenten verursachen. (00319c)

HINWEIS

Riemenscheiben-Befestigungsschrauben nicht wiederverwenden. Die erneute Verwendung der Riemenscheiben-Befestigungsschrauben kann zu Drehmomenteinbußen und Schäden an Riemenscheibe und/oder Antriebsriemenbaugruppe führen. (00480b)

AUSBAU

1. Die vorhandene Hinterradbaugruppe ausbauen. Siehe Werkstatthandbuch.
 - a. Achse, Achsmutter, Bremsscheibe, Zahnrad und Raddistanzstücke für den Einbau des Satzes aufheben.

Tabelle 5. Passung der Befestigungsteile für Hinterradbremsscheibe und Hinterradzahnrad

Hardware	Einstellung
Hinterradbremsscheibenschrauben (Original- oder Chrom-Befestigungsteile)	
5 Originalscheibenschrauben (43567-92)	Alle Modelle
Chromschraubensatz (46647-05) enthält 5 Schrauben	Alle Modelle

EINBAU

HINWEIS

- Zuerst das Primärlager unter Verwendung des entsprechenden Werkstatthandbuchs und des AB-/AUFZIEHERS FÜR RADLAGER einbauen.
- Die rechte Seite des Hinterrads enthält die Bremsscheibe und ist die primäre Lagerseite.
- Die im Lieferumfang des Einbausatzes enthaltenen Lagerscheiben werden nicht benötigt und können entsorgt werden.

1. Siehe Tabelle 3 und Tabelle 4. Die Komponenten des Radeinbau-Satzes unter Beachtung der richtigen Ersatzteiletabelle am Rad anbringen. Siehe Werkstatthandbuch.
2. Siehe Reifenmontage. Den Reifen am Rad anbringen.
3. Hinterrad (1), Originalachse und Originaldistanzstücke installieren. Siehe Werkstatthandbuch.

⚠ WARNUNG

Nach Reparatur der Bremsanlage die Bremsen bei niedriger Geschwindigkeit testen. Wenn die Bremsen nicht richtig funktionieren, kann eine Probefahrt bei hoher Geschwindigkeit zum Verlust der Kontrolle über das Fahrzeug und somit zu schweren oder tödlichen Verletzungen führen. (00289a)

⚠ WARNUNG

Nachdem ein Rad eingebaut wurde und vor Bewegungen des Motorrads die Bremsen pumpen, um den Druck in der Bremsanlage aufzubauen. Wenn die Bremsen nicht richtig funktionieren, kann eine Probefahrt bei hoher Geschwindigkeit zum Verlust der Kontrolle über das Fahrzeug und somit zu schweren oder tödlichen Verletzungen führen. (00284a)

Reifenmontage

HINWEIS

Wenn das Fahrzeug mit TPMS ausgestattet ist, den TPMS-Ventilschaft verwenden. Nach der Installation zeigt der Ventilschaft zur hohen Seite des Fahrzeugs. Wenn das Fahrzeug nicht mit TPMS ausgestattet ist, den Durchzieh-Ventilschaft (40999-87) anbringen, der im Einbausatz enthalten ist. Alle anderen Ventilschäfte entsorgen.

1. Siehe Abbildung 1. Den Ventilschaft (H) am Hinterrad anbringen. Siehe Werkstatthandbuch.

HINWEIS

- Nur den erforderlichen Reifen (separat erhältlich) einbauen.

- *Wenn das Rad einen Aufkleber mit einem gelben Punkt an der Felge hat, den Reifen so ausrichten, dass der weiße Punkt am Reifen an der dem Aufkleber gegenüberliegenden Seite ist. Wenn das Rad einen Aufkleber mit einem grünen Punkt an der Felge hat, den Reifen so ausrichten, dass der weiße Punkt am Reifen auf den Aufkleber ausgerichtet ist. Wenn an der Felge kein Aufkleber mit Punkt vorhanden ist, siehe Werkstatthandbuch.*
- *Kunststoffschutzhülsen auf den Reifenmontagewerkzeugen und Felgenklemmen verwenden, wenn ein Reifen auf einem lackierten Rad montiert wird.*
- *Beim Anbringen der Reifen reichlich Reifenschmiermittel an Rad und Reifen verwenden.*

Neuen Hinterreifen (separat gekauft) am Rad anbringen. Siehe Werkstatthandbuch.

a. **Hinterreifen:** 43200045

3. Die hintere Standard-Bremsscheibe und den Zahnkranz mit **neuen** Befestigungsteilen am Rad anbringen. Siehe Werkstatthandbuch.
4. Zurück zu EINBAU .

WARTUNG

Die Räder müssen regelmäßig gepflegt werden, um ihren ursprünglichen Glanz und Schimmer beizubehalten.

1. Stark verschmutzte Radoberflächen mit Harley-Davidson Rad- und Reifenreiniger säubern. Mit Harley® Rad- und Speichenbürste auftragen.
2. Das Rad mit einem qualitativ hochwertigen Reiniger wie Wheel & Tire Cleaner gründlich reinigen.
3. Nach dem Reinigen und Polieren mit einem qualitativ hochwertigen Versiegler wie „Glaze Poly Sealant“ die Fläche versiegeln.