



INSTRUCTIONS

94100608

2024-07-02



KIT D'INSTALLATION DU CAISSON DE GRAVES SECONDAIRE DU SYSTÈME AUDIO HARLEY-DAVIDSON ALIMENTÉ PAR ROCKFORD FOSGATE

INFORMATIONS GÉNÉRALES

Tableau 1. Informations générales

Kits	Outils suggérés	Niveau de compétence ⁽¹⁾
69203434	Lunettes de protection, clé dynamométrique	

(1) Serrer au couple de serrage ou utiliser d'autres outils et techniques modérés nécessaires

CONTENU DU KIT

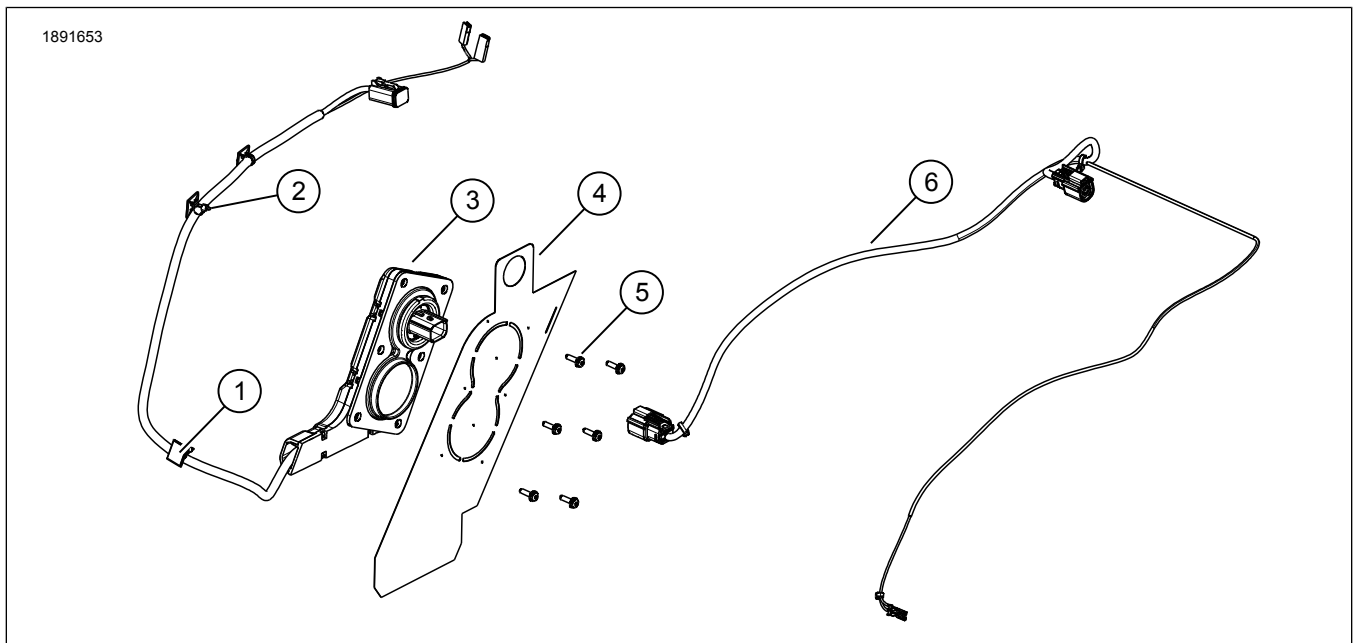

Figure 1. Contenu du kit : Kit d'installation du caisson de basses secondaire du système audio Harley-Davidson alimenté par Rockford Fosgate

Tableau 2. Contenu du kit : Kit d'installation du caisson de basses secondaire du système audio Harley-Davidson alimenté par Rockford Fosgate

Vérifier que tout le contenu est présent dans le kit avant d'installer ou de supprimer des éléments du véhicule.					
<input checked="" type="checkbox"/>	Article	Qté	Description	No de pièce/No de référence	Remarques
<input type="checkbox"/>	1	6	Ancrage, attache de câble	69200342	
<input type="checkbox"/>	2	8	Attache de câble	10065	
<input type="checkbox"/>	3	1	Faisceau interne avec montage sur panneau	Non vendu séparément	
<input type="checkbox"/>	4	1	Gabarit, perceuse	76001389	
<input type="checkbox"/>	5	6	Vis, T15	10200065	
<input type="checkbox"/>	6	1	Faisceau, caisson de basses secondaire	Non vendu séparément	

GÉNÉRALITÉS

Modèles

Pour des renseignements concernant la configuration des modèles, consultez le Pièces et accessoires (P&A) catalogue de vente au détail ou la section Pièces et accessoires de www.harley-davidson.com.

Assurez-vous que vous utilisez la plus récente version de la fiche d'instructions. Elle est disponible à : h-d.com/isheets

Communiquer avec le Centre de soutien aux clients Harley-Davidson au 1-800-258-2464 (États-Unis seulement) ou au 1-414-343-4056.

Exigences d'installation

▲ AVERTISSEMENT

La sécurité du conducteur et de ses passagers dépend de l'installation correcte de ce kit. Suivez les procédures appropriées se trouvant dans le manuel d'entretien. Si vous n'avez pas les compétences nécessaires pour respecter ces procédures ou si vous n'avez pas les bons outils, demandez à un concessionnaire Harley-Davidson d'effectuer l'installation. Une mauvaise installation de ce kit peut entraîner la mort ou des blessures graves. (00333b)

REMARQUE

Cette fiche d'instructions fait référence aux informations du manuel d'entretien. Un manuel d'entretien et le Manuel de diagnostics électriques (MDE) pour l'année et le modèle de moto sont nécessaires pour cette installation.

- Ces articles sont offerts à votre concessionnaire Harley-Davidson local.
- L'achat distinct d'un kit de caisson de basses primaire (numéro de pièce 76001376) est nécessaire pour cette installation.
- L'achat séparé d'un kit d'amplificateur secondaire (pièce n° 76001377) est nécessaire pour cette installation.
- L'achat séparé d'un kit de caisson de basses secondaire (numéro de pièce 76001377) est nécessaire pour cette installation.

L'installation par un technicien d'un concessionnaire Harley-Davidson est recommandé.

Pour assurer de bonnes performances audio, la configuration de haut-parleur dans le Unité de contrôle d'infodivertissement (IFCU) **OU** Digital Technician II (DT II) est nécessaire pour la configuration audio et la mise à jour du micrologiciel de l'amplificateur.

PRÉPARATION

REMARQUE

Modèles dotés d'un système de sécurité : désactiver le système de sécurité Consultez le manuel d'entretien.

1. Retirez les sacoches gauche et droite. Consultez le manuel d'entretien.
2. Retirez les capots latéraux gauche et droite. Consultez le manuel d'entretien.
3. Retirer le fusible principal. Consultez le manuel d'entretien.
4. Retirer la selle. Consultez le manuel d'entretien.

MODIFY SADDLEBAG

Véhicules sans haut-parleurs de rabat de sacoche uniquement

REMARQUE

Le gabarit de perçage doit être à plat contre les surfaces des sacoches pour pouvoir positionner les trous correctement.

1. Voir la Figure 2. Positionner le gabarit de perçage (1) au dos de la sacoche **de gauche** avec le côté orange tourné vers la sacoche.

REMARQUE

Faites preuve d'une extrême prudence pour ne pas endommager la surface peinte.

It is recommended to mark holes with a soft tip marker, then measuring the marks with a scale or calipers to ensure proper hole alignment to the internal harness panel.

- a. Installez le gabarit de perçage (1) sur l'œillet de montage arrière (2).

- b. Follow contour (3) of saddlebag under grommet (2).
- c. Pliez le gabarit de perçage (5) sur le bas de la sacoche à l'endroit indiqué.
- d. Utilisez du ruban adhésif (4) pour fixer le gabarit de perçage (1) à plusieurs endroits.

2. Modifiez la sacoche gauche.

REMARQUE

Faites preuve d'une extrême prudence et ne coupez pas à l'extérieur du périmètre du trou du connecteur afin d'éviter que le panneau soit desserré ou que le joint d'étanchéité soit mal ajusté.

- a. Centrez les emplacements de perforation marqués (A et B) sur le gabarit.
- b. Percez six trous de montage à l'emplacement (A).
6 mm (1/4 in)
- c. Percez deux trous de passage du connecteur à l'emplacement (B).
70 mm (2 3/4 in)
- d. Ébavurez les trous en ponçant légèrement la surface.

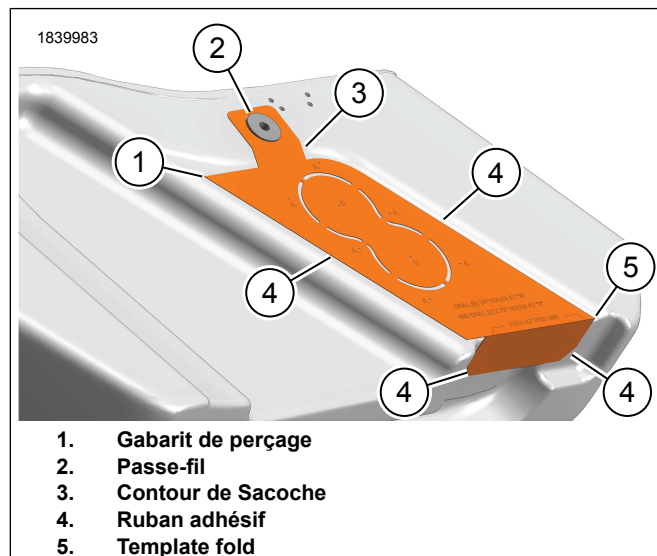

Figure 2. Gabarit de perçage (typique)

RETRAIT

Véhicules équipés de connecteurs de panneau

REMARQUE

Soyez prudent car les vis du panneau de faisceau ont un patch de verrouillage et peuvent facilement être retirées.

1. Retirez le panneau gauche du faisceau audio d'origine de la sacoche. Consulter le manuel d'entretien.
2. Retirez le faisceau audio de l'intérieur de la sacoche.

INSTALLATION

1. Installez le panneau du faisceau.

- a. Voir la Figure 3. Panneau d'installation du faisceau (5).
- b. Installez les vis (6). Serrer.
Couple : 2,28–2,79 N·m (20,2–24,7 in-lbs)

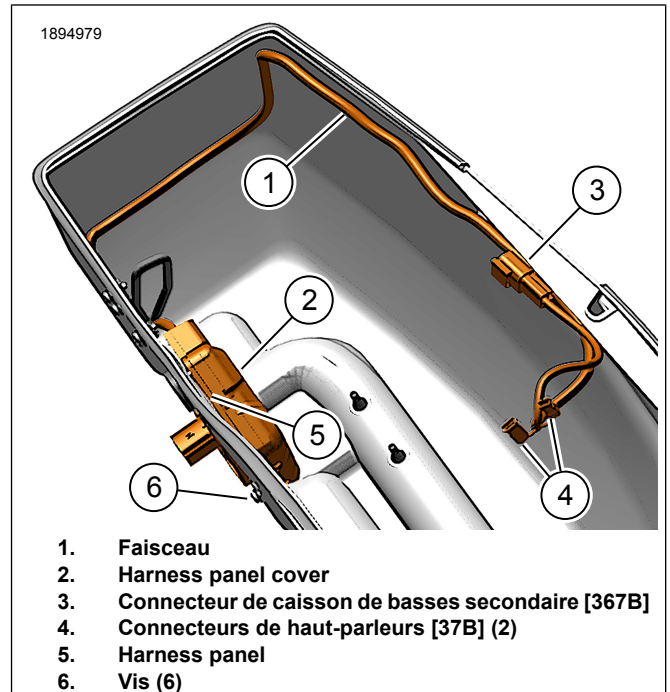

Figure 3. Panneau de faisceau d'amplificateur

2. Si vous êtes équipé de haut-parleurs de rabat de sacoche et / ou de verrous électriques, voir MDE. Si ça n'est pas le cas, passez à l'étape 5.
 - a. Voir la Figure 1. Le connecteur d'origine à 6 voies du haut-parleur de sacoche gauche/faisceau de verrouillage [288B] est remplacé par le connecteur à 8 voies du faisceau de caisson de basses secondaire (6).
 - b. Retirez tous les fils du connecteur de faisceau de sacoche gauche à 6 voies d'origine [288B].
 - c. Voir la Figure 4. Retirez les bouchons d'étanchéité des cavités 1 à 4 (comme requis ci-dessous) dans le nouveau connecteur de faisceau à 8 voies de sacoche gauche [288B].
 - d. S'il est équipé de haut-parleurs, installez le fil de haut-parleur LBE / O dans la cavité 1 (1).
 - e. S'il est équipé de haut-parleurs, installez le fil de haut-parleur LBE / GY dans la cavité 2 (2).
 - f. Si équipé de verrous électriques, insérez la borne du fil de verrouillage électrique TN/O dans la cavité 3 (3).

- g. S'il est équipé de verrous électriques, insérez la borne du fil de déverrouillage électrique TN/R dans la cavité 4 (4).

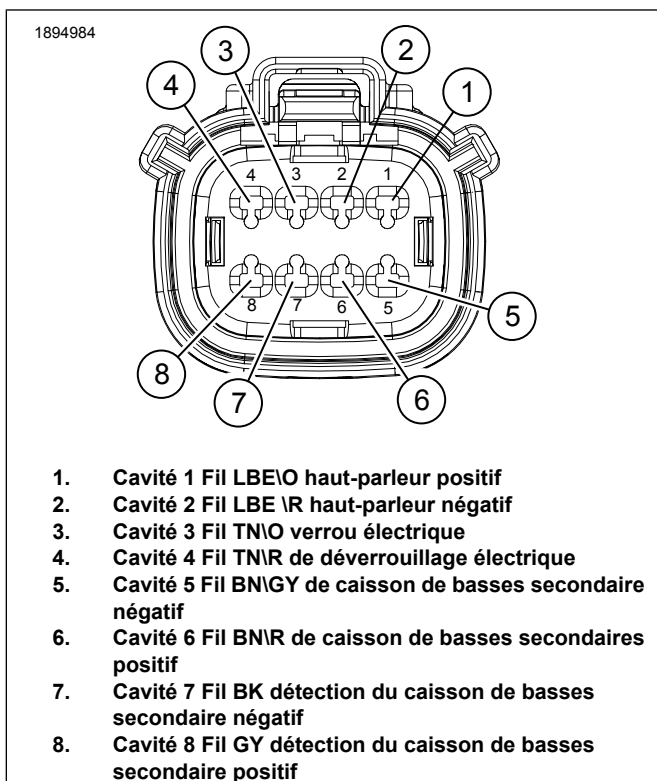

Figure 4. Affichage du connecteur [288B]

3. Voir la Figure 1. Si équipé de verrous électriques, retirez les bouchons d'étanchéité des cavités 1 et 2 et le connecteur de panneau à 8 voies [288A] dans la sacoche gauche, (3)
- a. Voir la Figure 5. À l'aide du faisceau audio/verrouillage retiré plus tôt de la sacoche, insérez la borne du fil de verrouillage électrique TN/O dans la cavité 3 (3).
- b. Insérez la borne du fil de déverrouillage électrique TN/R dans la cavité 4 (4).

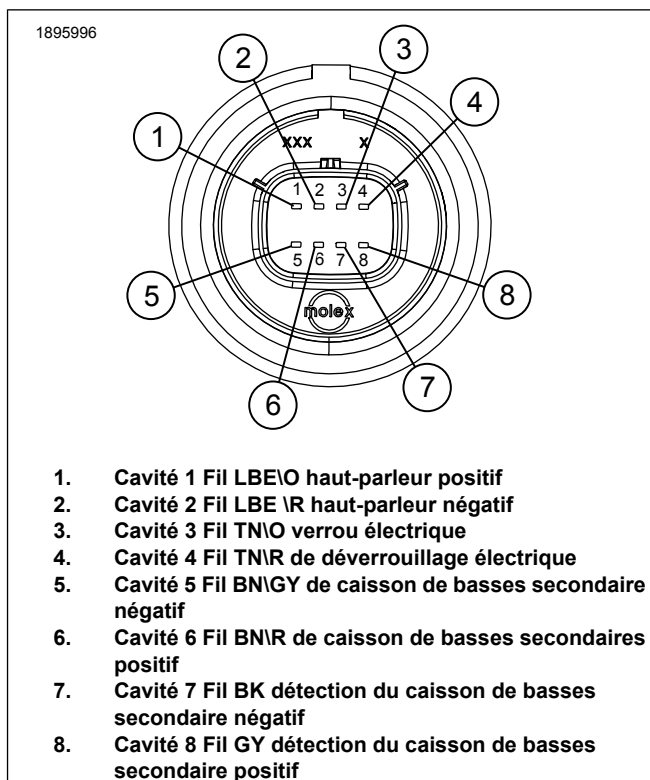

Figure 5. Affichage du connecteur de panneau à 8 voies [288A]

4. Acheminez les fils de verrouillage électrique par le bas du panneau du faisceau le long du faisceau audio.
5. Voir la Figure 3. Installer le couvercle du panneau du faisceau (2).
6. Voir la Figure 3. Le faisceau intérieur sera acheminé comme indiqué. Des ancrages/sangles de câble et des guides-fil seront utilisés lors de l'installation du kit de caisson de basses.
7. Voir la Figure 1. Installer le faisceau de câbles de caisson de basses secondaires (6).

REMARQUE

Si vous l'installez avec des kits de haut-parleurs supplémentaires, attendez que tous les composants des haut-parleurs soient installés avant d'établir des connexions. Consultez les instructions d'installation appropriées du kit de haut-parleurs ou de faisceau.

- a. Voir la Figure 6. Connectez et acheminez le faisceau de câbles externe le long du rail du cadre arrière gauche. À l'aide de sangles de câble, installez lâchement le faisceau aux points d'ancrage (1). Ne serrez pas les sangles de câble.

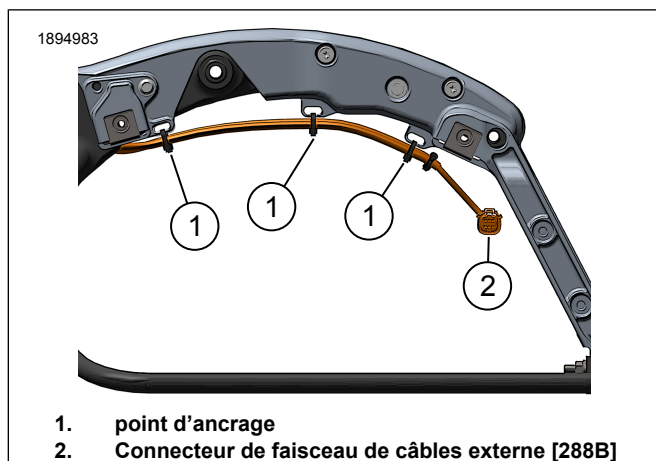

Figure 6. Acheminement du faisceau (gauche)

- b. Montez la sacoche pour vérifier la longueur du faisceau. Laissez suffisamment de longueur pour se connecter facilement à la sacoche.
 - c. Assurez-vous que le faisceau n'entre en contact avec aucune pièce mobile.
 - d. Serrer les sangles de câble fixant la section arrière du faisceau.
8. Acheminer le faisceau vers l'avant entre le garde-boue arrière et le cadre dans la zone du boîtier de batterie.
- a. Voir la Figure 7. Connectez le connecteur du faisceau externe de la sacoche gauche [351B] au connecteur du faisceau de sortie d'ampli de la sacoche droite [351A] (4) (tous deux identifiés par du ruban bleu).

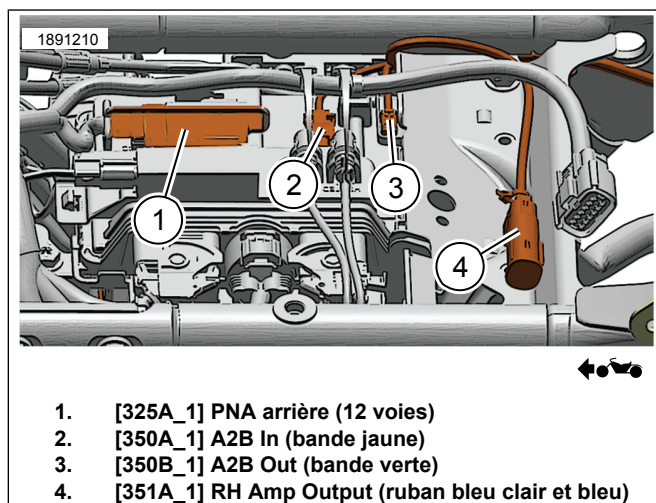

Figure 7. Vue de dessus du routage sous le siège du faisceau externe

9. Voir la Figure 8. Acheminer la branche restante du faisceau extérieur de la sacoche gauche le long du faisceau de l'ampli de la sacoche droite et la fixer avec des serre-câbles.
 - a. Retirez le bouchon d'étanchéité de la cavité 5 et 6 du connecteur à 6 voies de la sacoche droite [289B].
 - b. Insérer la borne du fil BK dans la cavité 5 (1).

- c. Insérer la borne du fil GY dans la cavité 6 (2).

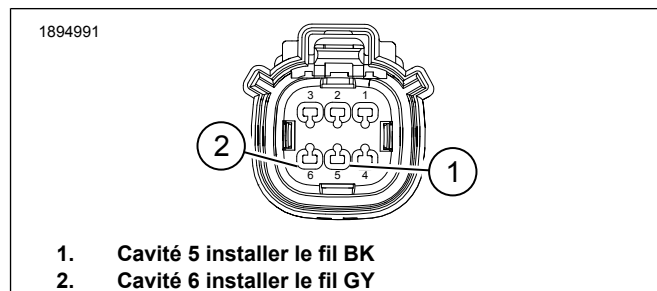

Figure 8. Connecteur à 6 voies de la sacoche droite [289B]

- d. Réassemblez le connecteur du faisceau [289B] dans le connecteur du panneau [289A].

10. Bouchez tous les connecteurs inutilisés avec les bouchons d'étanchéité fournis.

TERMINER

REMARQUE

Pour empêcher des dommages éventuels à la sonorisation, vérifiez que le contacteur d'allumage est réglé à OFF avant d'installer le fusible principal.

Terminez l'installation de tous les kits audio avant d'effectuer les opérations suivantes.

1. Installez la selle. Après son installation, tirez sur la selle pour vous assurer qu'elle est bien fixée. Consultez le manuel d'entretien.
2. Installer le fusible principal. Consultez le manuel d'entretien.
3. Installez les capots latéraux. Consultez le manuel d'entretien.
4. Installez les sacoches. Consultez le manuel d'entretien.

CONFIGURER

1. Effectuez la configuration du système UNIQUEMENT une fois que tous les kits d'accessoires audio ont été installés.
2. Allumez le véhicule en mode accessoire.
3. Sur le Unité de contrôle d'infodivertissement (IFCU):
 - a. Sélectionnez : Icône Paramètres.
 - b. Sélectionnez : Réglages du son.
 - c. Suivez les invites à l'écran pour les modifications applicables au système audio.
4. Lorsque vous avez terminé, coupez l'alimentation pendant 60 secondes.
5. Remettez sous tension, vérifiez le bon fonctionnement du système audio.