



## SCREAMIN' EAGLE AJASTIMEN KANNEN KORISTEET

### YLEISET TIEDOT

Taulukko 1. Yleistä

Sarjat	Ehdotetut työkalut	Osaamistaso <sup>(1)</sup>
14102070, 14102071, 14102072, 14102073	Suojalasit, isopropyylialkoholia, rasvakynä	
<i>(1) Kiristäminen kiristysmomentin arvoon tai muita soveltuvia työkaluja tarvitaan</i>		

### SARJAN SISÄLTÖ

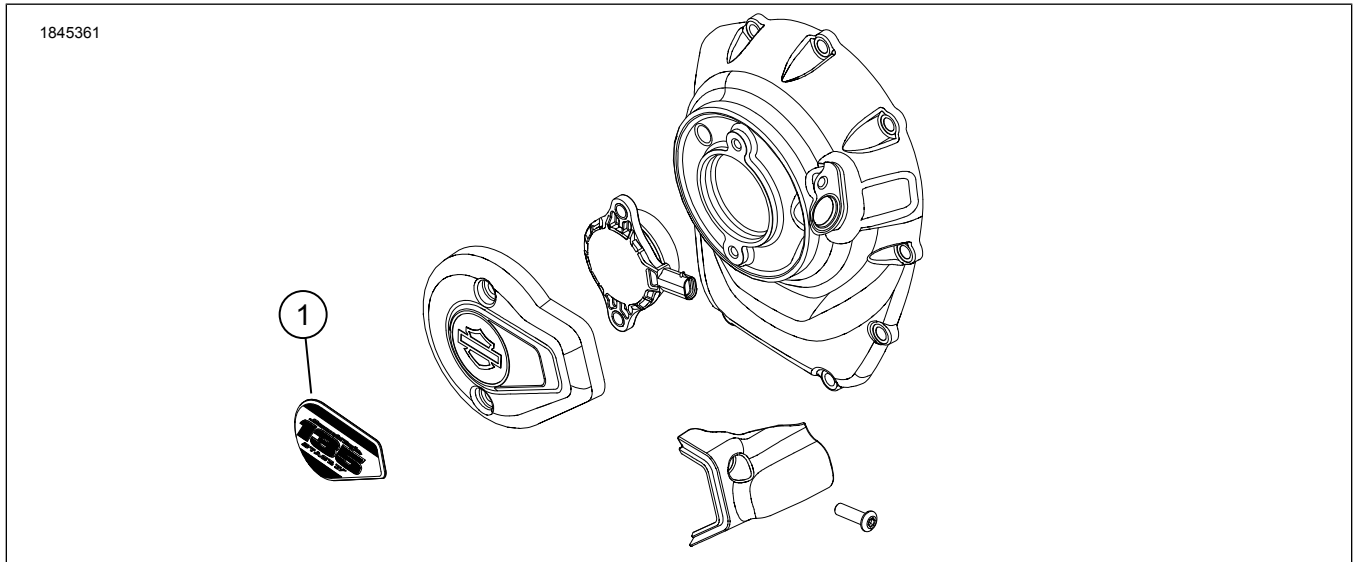

Kuva 1. Sarjan sisältö: Screamin' Eagle ajastimen kannen koriste

Taulukko 2. Sarjan sisältö: Screamin' Eagle ajastimen kannen koriste

<input checked="" type="checkbox"/>	Tarkista, että kaikki sisältö löytyy sarjasta ennen asentamisen aloittamista ja ennen kuin irrotat osia ajoneuvosta.			
Kohde	Määrä	Kuvaus	Osanro	Muistiinpanoja
<input type="checkbox"/>	1	1	Screamin' Eagle ajastimen kannen koriste - 117 Stage I	
<input type="checkbox"/>			Screamin' Eagle ajastimen kannen koriste - 117 Stage II	
<input type="checkbox"/>			Screamin' Eagle ajastimen kannen koriste - 121 Stage I VVT	
<input type="checkbox"/>			Screamin' Eagle ajastimen kannen koriste - 121 Stage II	

### YLEISTÄ

#### Mallit

Mallien sovitetiedot löytyvät Varaosat ja lisävarusteet (P&A) -vähittäismyyntiluettelosta tai [www.harley-davidson.com](http://www.harley-davidson.com) :n "Parts and Accessories" (osat ja lisävarusteet) -osiosta.

Tarkista, että käytät käyttöohjeiden uusinta versiota. Se löytyy osoitteesta: [h-d.com/isheets](http://h-d.com/isheets)

Ota yhteyttä Harley-Davidson asiakastukikeskukseen numerossa 1-800-258-2464 (vain Yhdysvallat) tai 1-414-343-4056.

## Asennusvaatimukset

### ⚠ VAROITUS

Kuljettajan ja matkustajan turvallisuus riippuu tämän sarjan oikeasta asennuksesta. Jos toimenpide on mielestäsi liian vaikea tai sinulla ei ole sen tekemiseen tarvittavia työkaluja, pyydä Harley-Davidson-jälleenmyyjää tekemään asennus. Tämän sarjan virheellinen asennus voi aiheuttaa kuoleman tai vakavan loukkaantumisen. (00308b)

## IRROTA

### HUOMAUTUS

*Varo, ettet naarmuta maalia tai pintaa.*

1. Poista Alkuperäinen varustelu (OE) nokka-akselin kannen sisäosa muovisella vääntötyökalulla tai siimalla.

### HUOMAUTUS

*Käytä hiustenkuivaajaa matalalla lämmöllä löysätäksesi liimaa tai poista moottorin ollessa lämmin.*

## ASENNA

### HUOMAUTUS

- Ympäristön lämpötilan nokka-akselin kannen sisäosan asennuksen aikana on oltava vähintään 20,0 °C (68 °F).
- Nokka-akselin ketjupyöränkannellisäkkeiden asennus alle 20,0 °C (68 °F) lämpötilassa johtaa todennäköisesti epäonnistuneeseen liimaukseen.
- Älä hio tai karhenna pintaa, johon nokka-akselin kannen sisäosa asennetaan.
- Odota VÄHINTÄÄN 24 tuntia nokka-akselin sisäosan kiinnittämisen jälkeen, ennen alueen altistamista voimakkaalle pesemiselle, tehokkaalle vesisuihkulle tai äärimmäisille sääolosuhteille.

1. Puhdista alue isopropyylialkoholilla. Kuivaa nukkaamattomalla rätillä.
2. Testaa **uuden** nokka-akselin suojuksen sisäosan istuvuus.
3. Käytä rasvakynää merkitäksesi sen paikan.
4. Irrota liimapinta nokka-akselin suojuksen sisäosan takaa.
5. Asenna nokka-akselin kannen sisäosa aiempien merkkien avulla.
6. Paina tukevasti paikalleen tasaisella paineella minuutin ajan.