



# HƯỚNG DẪN

94100160

2021-02-05



## BỘ LOA TẦNG I & II - NẮP TÚI YÊN (PN 76000986)

### THƯỜNG

#### LƯU Ý

Mã QR chỉ có thể được quét qua ứng dụng Âm thanh Harley-Davidson.

Hệ thống âm thanh và loa mới được cài đặt và loa sẽ không phát âm thanh trừ khi nó được cấu hình bằng cách sử dụng ứng dụng Âm thanh Harley-Davidson hoặc bởi một đại lý được ủy quyền của Harley-Davidson.

Bảng 1.

Harley-Davidson Audio Powered by Rockford Fosgate®	
Bộ sản phẩm	Mã QR
76000986 (Tầng I)	
76000987 (Tầng II)	

#### LƯU Ý

Các thể hệ loa, bộ khuếch đại và dây khác nhau của các mẫu xe Harley-Davidson không được thiết kế hoặc thử nghiệm để kết hợp cùng nhau. Vui lòng liên hệ đại lý của bạn để được tư vấn cách đảm bảo hiệu suất và khả năng tương thích tối ưu.

Loa Harley-Davidson Audio Powered by Rockford Fosgate được tối ưu hóa âm thanh để hoạt động cùng với loa của cùng tầng (I hoặc II). Các tín hiệu đầu ra của loa được chỉ định bởi các ỨNG DỤNG bao gồm vị trí và mức độ giai đoạn. Nếu đầu ra loa, số giai đoạn và vị trí không được cấu hình đúng, sẽ không có thiệt hại xảy ra, nhưng sẽ giảm hiệu suất.

### Mẫu xe

#### LƯU Ý

Những loa này CHỈ lắp cho các hệ thống âm thanh Harley-Davidson 2014 và sau đó. Sử dụng những loa này cho hệ thống âm thanh Harley-Davidson đời 2006-2013 SẼ LÀM HÒNG VĨNH VIỄN NHỮNG LOA NÀY. Sử dụng những loa này với hệ thống âm thanh Harley-Davidson đời 2005 hoặc trước đó SẼ LÀM HÒNG NHỮNG HỆ THỐNG NÀY.

Để biết phụ tùng phù hợp với mẫu xe nào, vui lòng tham khảo Catalog Bán lẻ P&A hoặc mục Phụ tùng và Phụ kiện trên trang web [www.harley-davidson.com](http://www.harley-davidson.com) (chỉ có tiếng Anh).

Đảm bảo bạn đang sử dụng sách hướng dẫn phiên bản mới nhất tại: [h-d.com/isheets](http://h-d.com/isheets)

Liên hệ Trung tâm Hỗ trợ Khách hàng Harley-Davidson theo số điện thoại 1-800-258-2464 (chỉ Hoa Kỳ) hoặc 1-414-343-4056.

### Yêu cầu lắp đặt

Tải về ứng dụng di động Harley-Davidson.

Các phụ kiện này có bán tại đại lý Harley-Davidson ở địa phương bạn.

- Các mẫu FLHTKSE, FLTRUSE và Touring 2014 trở về sau: Bắt buộc mua riêng bộ khuếch đại sơ cấp Harley-Davidson và Dongle (Mã phụ tùng 76000997) để thực hiện việc lắp đặt này.
- Các mẫu FLHTKSE, FLTRUSE và Touring 2014 trở về sau: Bắt buộc mua riêng bộ lắp đặt bộ khuếch đại sơ cấp Harley-Davidson (Mã phụ tùng 76000974 hoặc 76001045) để thực hiện việc lắp đặt này.
- Các mẫu FLHTKSE, FLTRUSE và Touring 2014 trở về sau: Có thể cần phải mua riêng bộ lắp đặt bộ khuếch đại thứ cấp Harley-Davidson (Mã phụ tùng 76000975) để thực hiện việc lắp đặt này. Điều này phụ thuộc việc có sáu loa trở lên và cách các kênh khuếch đại được chỉ định.
- Các mẫu FLHTKSE, FLTRUSE và Touring 2014 trở về sau: Bắt buộc mua riêng Bộ lắp đặt Dây loa Túi yên Harley-Davidson (Mã phụ tùng 76000979) để thực hiện việc lắp đặt này.

#### ⚠ CẢNH BÁO

Sự an toàn của người lái và người ngồi sau phụ thuộc vào việc lắp đặt chính xác bộ chi tiết này. Sử dụng các quy trình thích hợp trong hướng dẫn bảo dưỡng. Nếu bạn không đủ khả năng làm theo quy trình hoặc không có đúng dụng cụ, hãy nhờ đại lý của Harley-Davidson thực hiện việc lắp đặt. Việc lắp sai bộ chi tiết này có thể dẫn đến thương tích nghiêm trọng hoặc tử vong. (00333b)

Khuyến khích việc lắp đặt được thực hiện bởi một kỹ thuật viên tại đại lý Harley-Davidson.

### Các chi tiết trong bộ sản phẩm

Xem Hình 3 và Bảng 2.



## CHUẨN BỊ

### ⚠ CẢNH BÁO

**Đề tránh vô tình khởi động xe có thể gây thương tích nghiêm trọng hoặc tử vong, hãy tháo cầu chì chính trước khi tiến hành công việc. (00251b)**

#### LƯU Ý

Tờ hướng dẫn này có tham chiếu đến thông tin hướng dẫn bảo dưỡng. Công tác lắp đặt này đòi hỏi phải có sách hướng dẫn bảo dưỡng cho mô tô thuộc mẫu/năm này. Bạn có thể lấy hướng dẫn bảo dưỡng này tại đại lý của Harley-Davidson.

1. Tháo túi yên trái.
2. Tháo ốp hông bên trái.

#### 3. LƯU Ý

**Mẫu xe có hệ thống báo động:** Tắt hệ thống báo động.

Tháo cầu chì chính.

## THÁO

#### LƯU Ý

Các bộ phận loa mới được hiển thị trong đồ họa, thiết bị gốc cũng tương tự.

1. Xem Hình 1. Ngắt kết nối giắc nối thiết bị âm thanh gốc.
2. Tháo vít lưới loa (5).
3. Tháo lưới loa thiết bị gốc (1).
4. Tháo vít loa (3).
5. Tháo loa OEM (4) từ nắp túi yên.
6. Lắp lại quy trình cho bên đối diện.

## LẮP ĐẶT

#### LƯU Ý

Nắp túi yên chưa thành phẩm phải được sơn trước khi lắp đặt loa.

Cần mua riêng Bộ lắp đặt Loa Túi yên Harley-Davidson cho việc thực hiện cài đặt này. Tham khảo Yêu cầu lắp đặt.

1. Xem Hình 3. Lắp loa (2, 5 hoặc 3, 4) vào nắp túi yên.

#### LƯU Ý

Vít dài (3), vít ngắn (5), miếng đệm (6) và bó dây được bao gồm trong BỘ LẮP ĐẶT BÓ DÂY LOA TÚI YÊN (PN 76000979). Xem Yêu cầu Lắp đặt.

- a. Xem Hình 2. Hướng loa đến nắp túi yên.
2. Xem Hình 1. Lắp vít loa dài (3).
  - a. Lăn liệt siết vít.

- b. Siết chặt.  
Mô-men: 1,1–1,7 N·m (10–15 in-lbs) Vít loa

3. Lắp loa (6) vào nắp túi yên (2).
4. Lắp lưới loa (1) vào nắp túi yên (2).
5. Lắp vít lưới loa ngắn (5).
  - a. Lăn liệt siết vít.
  - b. Siết chặt.  
Mô-men: 1,1–1,7 N·m (10–15 in-lbs) Vít loa
6. Kết nối giắc âm thanh MỚI.
  - a. Các giắc nối khác nhau và chỉ lắp được theo một chiều.
  - b. Dùng dây thít cáp và kẹp giữ dây trong Bộ chi tiết lắp bộ khuếch đại để giữ bộ dây điện bên trong thùng xe nếu cần.
7. Lắp lại quy trình cho bên đối diện.

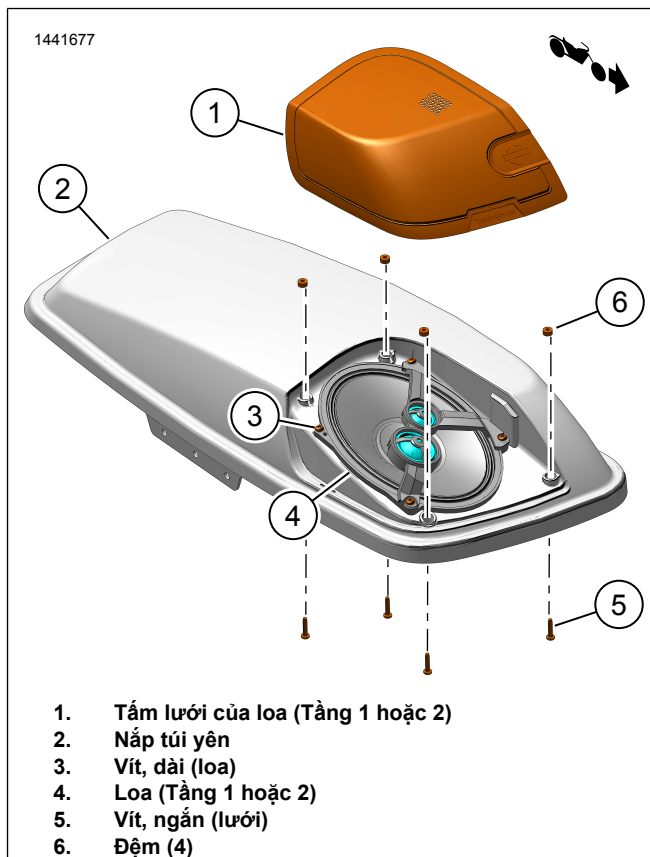

Hình 1. Lắp đặt loa và tấm lưới

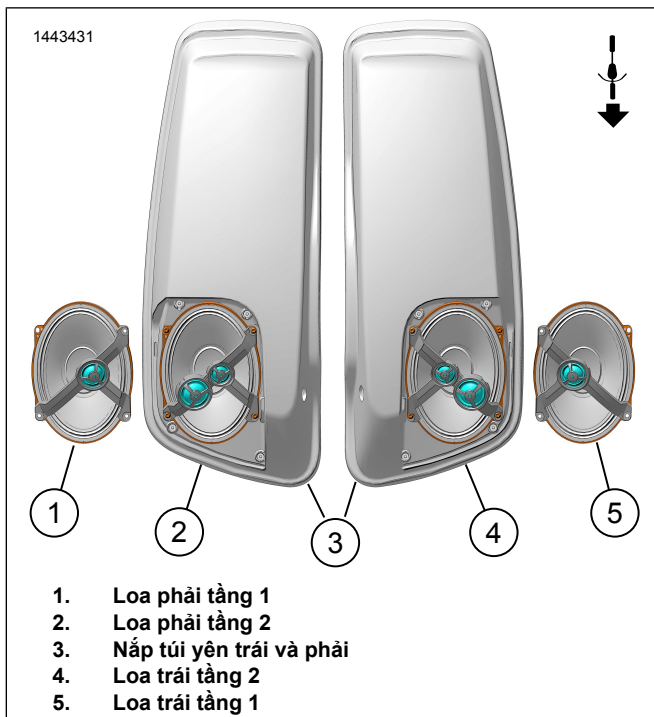

Hình 2. Hướng của loa (thông thường)

## HOÀN THÀNH

### LƯU Ý

Để tránh làm hỏng hệ thống âm thanh, hãy kiểm tra xem công tắc khóa điện đã ở vị trí OFF (TẮT) hay chưa **trước khi** lắp đặt cầu chì chính.

1. Lắp cầu chì chính.
2. Xoay công tắc khóa điện về vị trí ON (BẬT), nhưng không khởi động xe.
3. Đảm bảo rằng tất cả các loa đều hoạt động và chức năng bộ chỉnh âm lượng trước/sau đều hoạt động chính xác. Nếu chưa được, kiểm tra lại dây điện của loa.
4. Lắp ốp hông bên trái.
5. Lắp túi yên trái.

## CÀI ĐẶT ỨNG DỤNG

1. [Unresolved graphic link \(id=40124-100120\)](#) Truy cập hệ thống âm thanh của bạn.
  - a. Ghép nối thiết bị (1) với hệ thống.
  - b. Truy cập menu ứng dụng để thiết lập hệ thống âm thanh xe.
2. [Unresolved graphic link \(id=40124-100121\)](#) Màn hình menu chính.
  - a. Biểu tượng Menu chính (1).
  - b. Đặt lại hoặc thay đổi số nhận dạng cá nhân bảo mật (PIN) (2).

- c. Chỉnh sửa và đổi tên hệ thống của bạn (3).
  - d. Tùy chỉnh menu chính với hình ảnh xe đạp của bạn (4).
  - e. Chỉ báo kết nối Bluetooth. Gạch chéo thông qua biểu tượng cho biết: Không được kết nối
3. [Unresolved graphic link \(id=40124-100122\)](#) Màn hình menu thiết lập.
    - a. Biểu tượng menu thiết lập (1).
    - b. Sử dụng để quét mã QR (2) trên iSheet.
    - c. Thiết lập thủ công cho các loa Tầng 1 hoặc 2, vị trí loa và tiếng ồn trắng để gán địa điểm loa.
  4. [Unresolved graphic link \(id=40124-100123\)](#) Màn hình thiết lập bộ cân bằng.
    - a. Biểu tượng thiết lập bộ cân bằng (1)
    - b. Điều chỉnh tần số bộ cân bằng 7-Band (2).
    - c. Tùy chỉnh hoặc cài đặt trước lựa chọn bộ cân bằng (3).
  5. [Unresolved graphic link \(id=40124-100124\)](#) Màn hình menu chẩn đoán.
    - a. Biểu tượng menu chẩn đoán (1) hiển thị trạng thái hệ thống âm thanh.
    - b. Mở màn hình kiểm tra loa (2).
    - c. Làm mới trạng thái loa và bộ khuếch đại (3) sau khi sửa chữa bộ phận.
    - d. Chọn loa để kiểm tra tiếng ồn trắng (4) và chức năng.
    - e. Quay lại màn hình menu chẩn đoán (5).

## PHỤ TÙNG

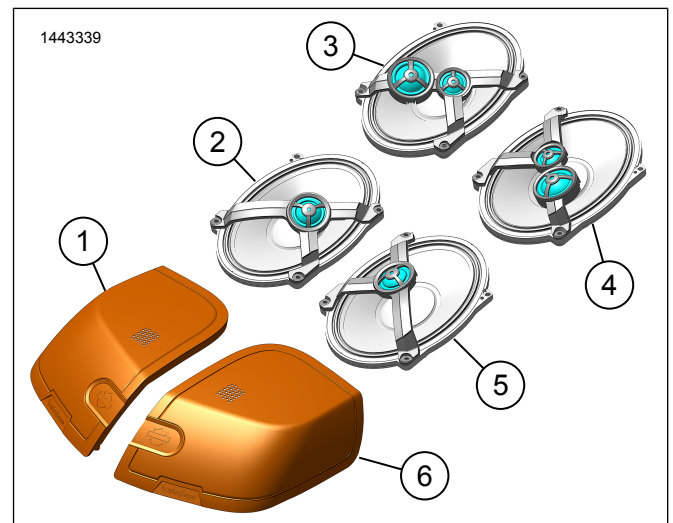

Hình 3. Phụ tùng, Boom! Audio Stage II Bộ sản phẩm loa thùng xe

**Bảng 2. Phụ tùng**

<b>Mặt hàng</b>	<b>Mô tả (Số lượng)</b>	<b>Số bộ phận</b>	<b>Mã số bộ sản phẩm</b>
1	Lưới chắn loa, phải, tầng 1	76001025	76000986
	Lưới chắn loa, phải, tầng 2	76001027	76000987
2	Loa, phải, tầng 1	76001012	76000986
3	Loa, phải, tầng 2	76001013	76000987
4	Loa, trái, tầng 2	76001001	76000987
5	Loa, trái, tầng 1	76001000	76000986
6	Lưới chắn loa, trái, tầng 1	76001024	76000986
	Lưới chắn loa, trái, tầng 2	76001026	76000987